



325C L
325C LN
Hydraulikbagger

CAT[®]

Cat[®] Dieselmotor 3126B ATAAC

Nennleistung (ISO 9249)

128 kW/174 PS

Einsatzgewicht

27 300–30 100 kg

Höchstgeschwindigkeit

5,0 km/h

Zugkraft

236 kN

Hydraulikbagger 325C L und 325C LN

Die Maschinen der neuen Serie C überzeugen durch gesteigerte Leistung und Vielseitigkeit.

Dieselmotor

- ✓ Großes Leistungsvermögen, lange Lebensdauer, sparsamer Kraftstoffverbrauch und ruhiger Lauf sind die herausragenden Merkmale des *Cat Sechszylinder-Viertaktmotors 3126B ATAAC* mit Turbolader und luftgekühltem Ladeluftkühler. Die bis 2005 angekündigten, verschärften EU-Abgasgrenzwerte werden bereits jetzt eingehalten. In der dritten Generation bietet das Motorsteuergerät ADEM-III nochmals erweiterte Fehlersuch- und Diagnosefunktionen. **Seite 4**

Hydraulik

Moderne Elektroniksysteme und leistungsfähige Pumpen verhelfen der Hydraulik des 325C zu überragender Kraft und Schnelligkeit in jedem Einsatz. Alle Hydrozylinder und -motoren lassen sich feinfühlig steuern. **Seite 5**

Umfangreiches Arbeitsgeräteangebot, kurze Arbeitstaktzeiten und vorbildliche Bedienbarkeit verhelfen dem 325C zu hoher Produktivität und niedrigen Betriebskosten.

Ausleger-Schwimmfunktion SmartBoom

- ✓ Die *serienmäßig vorhandene Schwimmfunktion SmartBoom* erleichtert und verbessert die Maschinenbedienung in vielen Einsätzen, beispielsweise bei Planier-, Lade- und Umschlagarbeiten sowie beim Hammerbetrieb. **Seite 6**

Multipro-Monitor

- ✓ Auf dem übersichtlichen Display des neu entwickelten *Multipro-Monitors* werden gut lesbare Klartextmeldungen in den wichtigsten europäischen Sprachen angezeigt. Die ausgeklügelte Software des Multipro-Monitors unterstützt den Fahrer bei der Arbeit und ermöglicht eine höhere Produktivität der Maschine. **Seite 7**



✓ *Neu bei der C-Serie*

Fahrerkabine

- ✓ In der *überarbeiteten, geräumigeren Kabine* mit ergonomischen Bedien- und Kontrollelementen kann der Fahrer ermüdungsarm und produktiv arbeiten. **Seite 8/9**

Unterwagen

Robuster Unterwagen und stark dimensioniertes Caterpillar® Laufwerk garantieren maximale Standfestigkeit in schwersten Einsätzen. **Seite 10**

Zusatzhydraulik, Schnellwechsler und Anbaugeräte

Zum breit gefächerten Ausrüstungsprogramm gehören zum Beispiel Tief- löffel, Grabenräumlöffel, Trapezlöffel und hydraulische Anbaugeräte wie Hämmer, Scheren und Greifer. Die optionale Schnellwechseleinrichtung ermöglicht einen raschen Austausch. **Seite 13**

Löffel und Schneidwerkzeuge

Zahlreiche Löffeltypen mit exzellenten Grabeigenschaften erlauben die optimale Ausnutzung der hohen Reiß- und Losbrechkräfte des 325C. **Seite 12**

Ausleger und Stiele

Alle Ausleger und Stiele bestehen aus stabilen, geschweißten Kastenprofilen mit großen Querschnitten, die für hohe Dauerfestigkeit sorgen. Einsatzgerechte Ausleger-Stiel-Kombinationen gestatten eine enge Abstimmung auf die jeweilige Aufgabenstellung. **Seite 11**

Servicefreundlichkeit

Verlängerte Wartungsintervalle und vereinfachte Instandhaltung erhöhen die Maschinenverfügbarkeit und senken die Betriebskosten. **Seite 14**

Rundum-Kundenservice

Ihr örtlicher Cat Händler bietet Ihnen eine Vielzahl von nützlichen Dienstleistungen, die auf Wunsch in Serviceverträgen individuell festgelegt werden können. **Seite 15**



Dieselmotor 3126B ATAAC

Schadstoffarmer, sparsamer Sechszylinder-Viertaktmotor mit hydraulisch-elektronischem Hochdruck-Einspritzsystem, Abgasturbolader und luftgekühltem Ladeluftkühler.

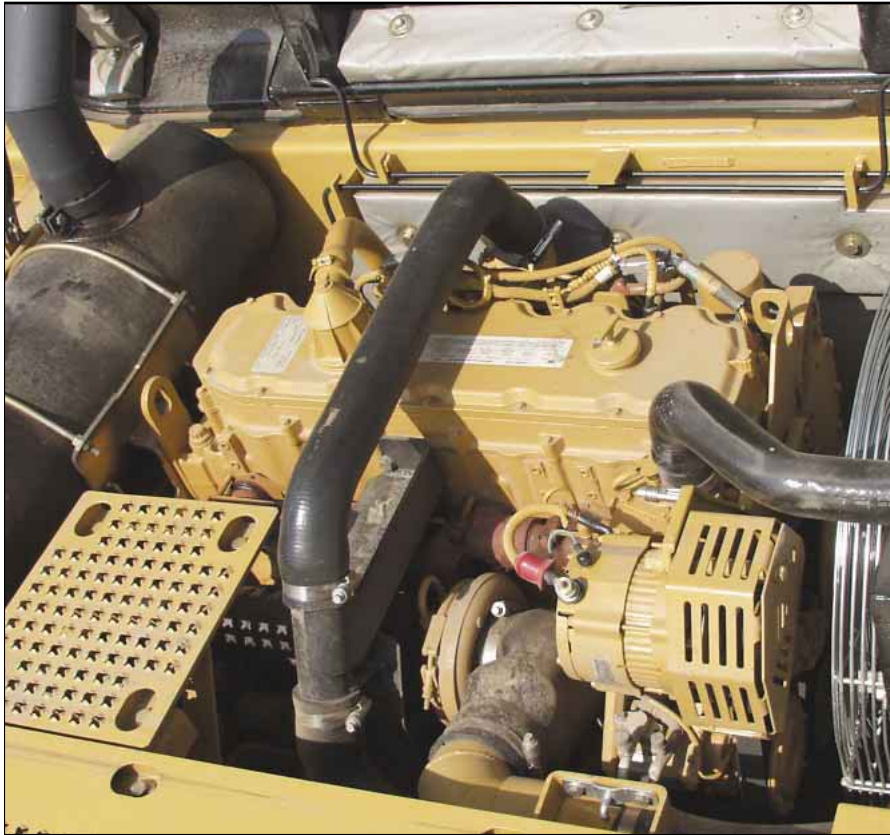

Leistung/Umweltverträglichkeit. Im 325C entwickelt der Cat 3126B ATAAC eine Nennleistung (ISO 9249) von 128 kW (174 PS) bei 1800/min und unterschreitet die bis zum Jahr 2005 angekündigten, verschärften Abgasemissionsgrenzwerte der Europäischen Union.

HEUI-Einspritzsystem. Die HEUI-Einspritzung (Hydraulic Electronic Unit Injection) kommt im Gegensatz zur Common-Rail-Einspritzung ohne Hochdruck-Rohrleitungen aus, denn der Einspritzdruck wird erst in den hydraulisch betätigten und elektronisch gesteuerten Pumpendüsen erzeugt, die direkt im Zylinderkopf oberhalb der Brennräume angeordnet sind.

Einspritzsteuerung. Druck, Zeitpunkt und Dauer der Einspritzung können völlig drehzahlunabhängig vom elektronischen Motorsteuergerät unter Berücksichtigung des momentanen Betriebszustandes der Maschine bestimmt werden. Zudem erlaubt HEUI extrem hohe Einspritzdrücke, die in niedrigerem Kraftstoffverbrauch, besserem Ansprechverhalten und verringerter Rauchentwicklung resultieren.

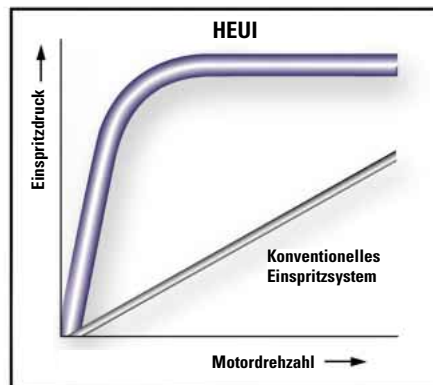

HEUI ermöglicht eine drehzahlunabhängige Steuerung der Einspritzung

Turbolader/Ladeluftkühler. Das Ansaugsystem mit Abgasturbolader und luftgekühltem Ladeluftkühler bewirkt eine exzellente Zylinderfüllung, sodass die Verbrennung wesentlich verbessert und ein geringerer Schadstoffausstoß erzielt wird. Weitere Vorteile der aufwändigen Technik: Der 3126B gibt auch in 2300 m Höhe noch seine volle Nennleistung ab, die Rauchentwicklung beim Beschleunigen nimmt drastisch ab, Kolbenringe und Zylinderlaufflächen verschleifen langsamer.

Kurbelwelle. Die geschmiedete, siebenfach gelagerte Kurbelwelle aus aufgekühltem, induktionsgehärtetem Stahl ist mittels acht Gegengewichten dynamisch ausgewuchtet. Durch Schleifen auf Untermaß ist eine mehrfache Wiederverwendung möglich. Die Pleuelstangen lassen sich durch die Zylinderlaufbuchsen nach oben herausziehen.

Dreiventiltechnik. Zwei Einlassventile und ein Auslassventil pro Zylinder garantieren einen schnellen und vollständigen Gaswechsel, der den spezifischen Kraftstoffverbrauch mindert und eine gute Wärmeabfuhr sicherstellt.

Kühlsystem. Wasser- und Hydraulikölkühlernetze sind voneinander getrennt, um das Reinigen zu erleichtern. Ein feinmaschiges Siebfilter reduziert Schmutzansammlungen in staubiger Umgebung und verlängert dadurch die Reinigungsintervalle.

Motorenöle. Von Caterpillar entwickelte, formulierte und freigegebene Ölsorten verhelfen Cat Dieselmotoren zu maximaler Lebensdauer und Leistungsfähigkeit. Das Ölwechselintervall wurde auf 500 Stunden verlängert.

Austauschteile. Ein umfangreiches Austauschprogramm mit preisgünstigen, werküberholten Teilen beschleunigt nicht nur den Ablauf von Reparaturen, sondern senkt unter dem Strich auch die Kosten und erhöht zugleich die Verfügbarkeit der Maschine.

Hydraulik

Kurze Arbeitstaktzeiten sowie hohe Reiß- und Losbrechkräfte gewährleisten maximale Produktivität bei jedem Einsatz.

Drehzahlautomatik. Dank der dreistufigen Drehzahlautomatik mit praktischer Leerlauftaste erreicht der 325C optimale Werte für Kraftstoffverbrauch und Schallpegel.

- Stufe 1 (Kontrollleuchte im Multipro-Monitor aus) – Wenn die Hydraulik drei Sekunden lang nicht oder nur leicht belastet wird, verringert sich die Motordrehzahl selbsttätig um 100/min.
- Stufe 2 (Kontrollleuchte im Multipro-Monitor ein) – Wenn die Hydraulik drei Sekunden lang nicht oder nur leicht belastet wird, fällt die Motordrehzahl auf 1300/min ab.
- Stufe 3 – Drückt der Fahrer bei nicht betätigter Hydraulik die Taste auf dem rechten Steuerhebel, verlangsamt der Dieselmotor seine Drehzahl auf 1020/min. Nach erneutem Tastendruck beschleunigt der Motor wieder auf die am Potenziometer eingestellte Drehzahl.

Wirtschaftlichkeit. Die fortschrittliche Mobilhydraulikanlage des 325C zeichnet sich durch eine beeindruckende Energiebilanz aus. Beide Axialkolben-Verstellpumpen werden so geregelt, dass sie nur die für die momentane Betriebssituation erforderliche Ölmenge fördern. Bei nicht betätigter Hydraulik erfolgt lediglich ein Kühlumlauf, damit Umwälzverluste vermieden werden. Das System erlaubt schnelle, kraftvolle und feinfühlig steuerbare Bewegungen der hydraulischen Verbraucher (Zylinder, Motoren).

Betriebsartenautomatik. Die beim Vorgängermodell vorhandenen Betriebsartentasten sind entfallen, denn der neue Multipro-Monitor wertet permanent die Stellung der Steuerhebel aus und passt die Durchflussverteilung für Ausleger und Drehwerk automatisch und stufenlos an.



Programmierung. Im Speicher des Multipro-Monitors können gleichzeitig beliebige Förderstrom- und Druckwerte für bis zu fünf verschiedene Anbaugeräte abgelegt werden – eine äußerst praxiserichte Funktion, denn sie erspart die umständliche Neueinstellung der Hydraulik nach einem Werkzeugwechsel. Die gespeicherten Werte sind jederzeit per Tastendruck abrufbar.

Endlagendämpfung. Auf der Stangen- seite der Auslegerzylinder und auf beiden Seiten des Stielzylinders ist eine Endlagendämpfung eingebaut, die die Kolbenstangenbewegung kurz vor dem Hubende sanft abbremst.

Steuerbarkeit. Niedrige Hebel- und Pedalkräfte erlauben ein ermüdungs- armes Arbeiten, sodass eine hohe Produktivität erreichbar ist.

Energieverwertung. Ausleger- und Stielkreise sind mit einem Energie- verwertungssystem ausgestattet, das die Energiebilanz verbessert und die Arbeitstakte beschleunigt.

Schwimmfunktion SmartBoom. Arbeiten wie Steinkratzen, Feinplanieren, Hämmern und LKW- Beladen werden durch *SmartBoom* wesentlich erleichtert, denn der Fahrer braucht sich nur auf die Stiel- und Löffelbewegungen zu konzentrieren.

Ausleger-Schwimmfunktion SmartBoom

Verringert die Übertragung von Stößen und Vibrationen auf die Maschine und steigert dadurch den Fahrerkomfort.

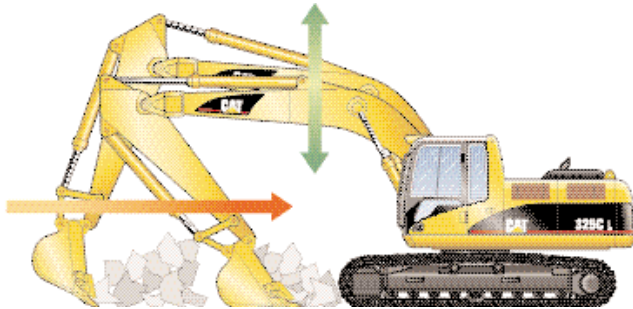

Arbeiten wie Steinkratzen und Feinplanieren werden durch *SmartBoom* wesentlich erleichtert, denn der Fahrer braucht sich nur auf die Stiel- und Löffelbewegungen zu konzentrieren, während der Ausleger der Bodenkontur frei folgen kann.

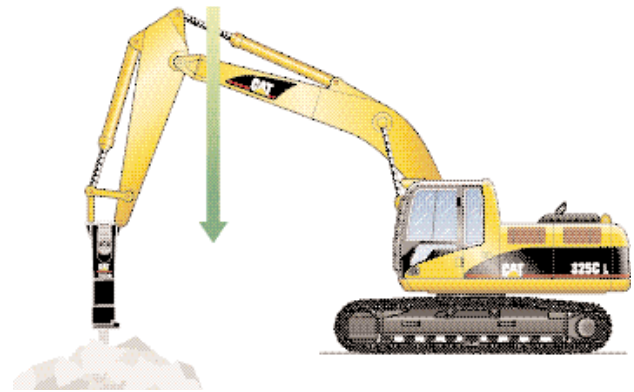

Bei Nutzung der Schwimmfunktion dringt der Hammer bereits durch das Eigengewicht der Arbeitsausrüstung (Ausleger, Stiel und Hammer) ohne zusätzliche Druckansteuerung in das Brechgut ein. So werden Fahrer und Maschine geschont und schädliche Hammerleerschläge vermieden. Ähnliche Vorteile ergeben sich beim Arbeiten mit Verdichterplatten.

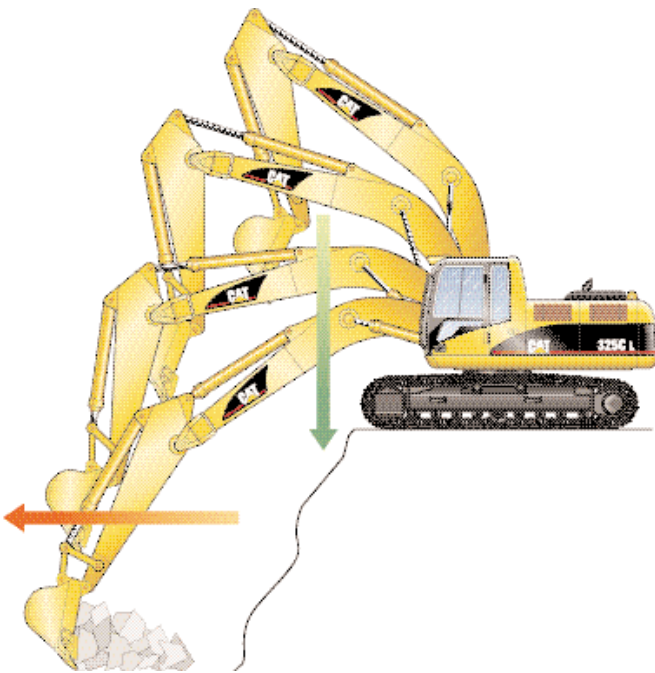

Das Beladen von Muldenkippern von einer erhöhten Standebene aus lässt sich mit der Schwimmfunktion deutlich produktiver und kraftstoffsparender bewerkstelligen, denn der Ausleger senkt sich beim Rückschwenken ohne zusätzlichen Hydraulikdruck aufgrund seines Eigengewichts selbsttätig ab.

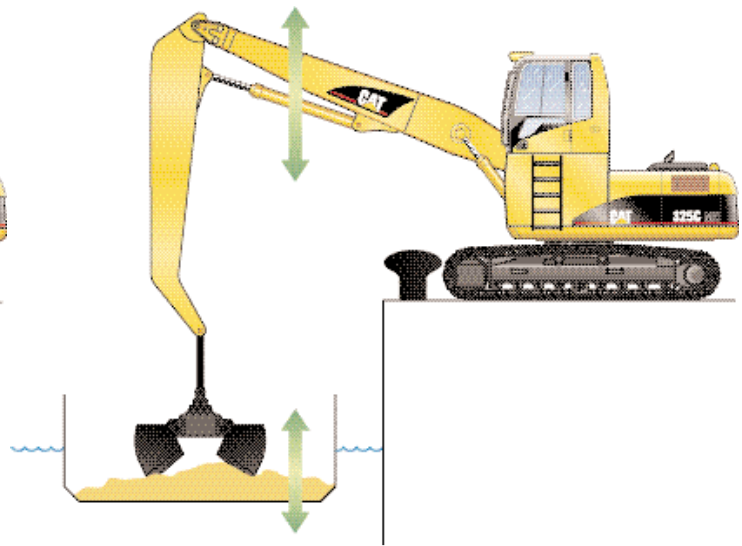

Auch beim Materialumschlag wirkt sich die Schwimmfunktion durch schnelleres Rückschwenken leistungssteigernd aus. Außerdem endet die Senkbewegung der Arbeitsausrüstung automatisch, sobald das Anbaugerät auf dem Ladegut aufliegt. Beim Löschen von Binnenschiffen macht die Arbeitsausrüstung die Schiffsbewegungen mit, ohne das Schiff nach unten zu drücken.

Multipro-Monitor

Ein neu entwickeltes Steuer- und Überwachungssystem, das die Maschinenleistung in jeder Betriebsituation optimiert.



Funktion. Die grundlegende Funktion des neu entwickelten Multipro-Monitors besteht darin, Dieselmotor und Hydraulikpumpen so aufeinander abzustimmen, dass bei jeder Einsatzart maximale Produktivität, sparsamer Kraftstoffverbrauch, geringe Abgasemissionen und niedrige Schallpegel sichergestellt sind.

Anzeige. Auf dem übersichtlichen Meldezentrum (LC-Display) des kompakten Multipro-Monitors erscheinen bei Bedarf wichtige Maschineninformationen. Mithilfe der Punktmatrix lassen sich nicht nur Zahlen und Symbole, sondern auch hervorragend lesbare Klartextmeldungen einblenden. Zum Multipro-Monitor gehört außerdem eine Tastatur, deren acht Tasten bedienerfreundlich geformt und angeordnet sind. Vor jedem Motorstart prüft das System den Kühlwasser-, Schmieröl- und Hydraulikölstand, sofern sich der Startschlüssel mindestens zwei Sekunden in der Stellung *Ein* befindet.

Wartungskontrolle. Der Multipro-Monitor registriert die Öl- und Filterlaufzeiten und zeigt sie per Tastenabruf auf dem Display an. Sobald das zulässige Wechselintervall maximal ausgeschöpft ist, wird bei Nichtbeachtung eine Warnmeldung erzeugt.

Programmierung. Im Speicher des Multipro-Monitors können gleichzeitig beliebige Förderstrom- und Druckwerte von bis zu fünf verschiedenen Anbaugeräte unter einem eigenen Namen abgelegt werden – eine äußerst praxisgerechte Funktion, denn sie erspart das umständliche Neueinstellen der Hydraulik nach einem Werkzeugwechsel. Auch die Einweg- und Zweiwegfunktionen des Hydrauliksystems lassen sich programmieren. Alle gespeicherten Werte sind jederzeit per Tastendruck abrufbar.

Sprachenauswahl. Die Anzeige der Klartextmeldungen kann in den wichtigsten europäischen Sprachen erfolgen.

Fahrerkabine

Die überarbeitete Kabine bietet vorbildlichen Komfort und ergonomische Ausstattung.





Innenraumgestaltung. Im Innenraum dominieren Ergonomie und Komfort. Viele Einstellmöglichkeiten, niedrige Stellkräfte, körpergerechter Schwingsitz und ausgezeichnete Klimatisierung erlauben dem 325C-Fahrer ein ermüdungsarmes, produktives Arbeiten.

Fahrersitz. Im neuen Sitz mit zweifarbigem Bezug und einstellbarer Federungshärte kann jeder Fahrer eine entspannte Körperhaltung einnehmen. Der Drehknopf für die Rückenlehnenverstellung wurde von der Vorderseite an die rechte Seite verlegt, wo er besser erreichbar ist.

Steuerhebelkonsolen. Beide Konsolen sind ergonomisch geformt und mit verstellbaren Armlehnen bestückt.

Steuerhebel. Als Besonderheit weisen die beiden leichtgängigen Kreuzsteuerhebel der Arbeitshydraulik erstmalig integrierte Schiebe-Drucktasten auf, die eine dosierbare Aktivierung von hydraulischen Anbaugeräten wie Betonpulverisierer und Scheren ermöglichen.

Klimaautomatik. Die automatische Klimaanlage hält die vorgewählte Temperatur bei jeder Witterung konstant. Warm- und Kaltluft werden bei wahlweisem Frisch- oder Umluftbetrieb zugarm im gesamten Innenraum verteilt.

Kabinenlagerung. Die doppelwandige Kabinenzelle ist mit Flüssigkeitsdämpfern am Hauptrahmen befestigt, um die Schwingungs- und Schallübertragung weitestgehend zu unterbinden.



Kabinenfenster. Großflächige Verglasung und zweiteiliges, hochschiebbares Frontfenster sorgen für hervorragende Sichtverhältnisse.

Dachfenster. Im vorderen Dachbereich der Kabine befindet sich ein groß dimensioniertes Fenster aus hochfestem Polycarbonat, das die Sicht bei Arbeiten in größeren Höhen wesentlich verbessert.

Scheibenwischer. Der besonders lange Parallelogramm-Scheibenwischer des Frontfensters erzeugt ein durchgehendes Wischfeld, das nahezu die gesamte Scheibe abdeckt.

Ablagekasten. In der geräumigen Ablage hinter dem Sitz findet der Fahrer viel Platz für seine persönlichen Dinge. Auf Wunsch ist ein Verschlussdeckel erhältlich.

Unterwagen

Robuste Haupt- und Laufrollenrahmen garantieren maximale Dauerfestigkeit.



Hauptrahmen. Der in X-Form und aufwändiger Kastenprofil-Bauweise gefertigte Rahmen wartet mit einer extremen Verwindungssteifigkeit auf.

Laufrollenrahmen. Weitgehende Automatschweißung bürgt für eine gleich bleibend hohe Qualität der Schweißnähte während des gesamten Fertigungsprozesses.

Leiträder und Rollen. Abgedichtete, ölgeschmierte Leiträder, Laufrollen und Tragrollen in HD-Version steigern die Standfestigkeit des Laufwerks.

Laufketten. Durch die Fettschmierung der abgedichteten Kettengelenke verringert sich der Innenverschleiß erheblich, sodass die Nutzungsdauer des gesamten Laufwerks spürbar verlängert wird.

Laufwerksvarianten. Zur Anpassung an unterschiedliche Einsatzverhältnisse gibt es den 325C wahlweise mit LN- oder L-Laufwerk.

LN-Laufwerk. Verbindet problemlosen Transport mit exzellenten Allround-Eigenschaften. Die große tragende Kettenlänge bürgt für optimale Standsicherheit bei Hebearbeiten in Front- und Heckauslage.

L-Laufwerk. Bei gleicher Länge, aber breiterer Spur erhöht diese Laufwerk-Version die Stabilität des Baggers beim Arbeiten in Seitenauslage.

Ausleger und Stiele

Praxisgerechte Kombinationsmöglichkeiten sorgen für maximale Produktivität und Wirtschaftlichkeit in allen Anwendungen.



Konstruktion. Ausleger und Stiele sind als groß dimensionierte, geschweißte Kastenprofile aus dicken Stahlblechen mit Verstärkungen in den hochbelasteten Zonen gefertigt und bieten daher eine überragende Dauerfestigkeit.

Auswahl. Durch unterschiedliche Kombination von drei Ausleger- und sechs Stielversionen lässt sich ein Höchstmaß an Einsatzflexibilität erzielen, denn Reichweite, Reiß- und Losbrechkräfte können optimal auf die jeweilige Aufgabenstellung abgestimmt werden.

Massenaushub-Ausleger 5,50 m. Mit dem Massenaushub-Ausleger erreicht der 325C seine maximale Produktivität, weil höhere Hubkräfte erzielt werden und größere Löffel einsetzbar sind. Zu diesem Ausleger passen zwei Stiele.

- **Stiele 2,50/2,00 m** – Speziell zum Ausheben von großen Erdmassen konstruierte Stiele. Geeignet für die voluminösen Löffel der Gruppe D.

Standardausleger. Als längster der drei verfügbaren Varianten bietet der Standardausleger (6,15 m) die größten Grabkurven. Vier Stiele sind für diesen Ausleger verfügbar.

- **Stiel 3,20 m** – Die Kombination aus Standardausleger und 3,20-m-Stiel ist immer dann erste Wahl, wenn es um möglichst große Grabkurven geht. Als Arbeitsgeräte kommen die kleineren Löffel der Gruppe C infrage.
- **Stiel 3,20 m HD** – Eine verstärkte Version des 3,20-m-Stiels, die sich hauptsächlich für Abbrucharbeiten empfiehlt. Besondere Merkmale: zusätzliche innere Versteifung, dickere Stahlbleche und speziell gehärtete Montagepunkte. Aufgrund der enormen Stabilität ist er problemlos mit Betonpulverisierern und Hydraulikscheren einsetzbar.
- **Stiel 2,65 m** – Gegenüber dem 3,20-m-Stiel ist dieser kürzere Stieltyp mit größeren Löffeln der Gruppe C ausrüstbar und daher bestens geeignet für Grabenbau und zahlreiche Anwendungen auf Baustellen.
- **Stiel 2,00 m** – In Verbindung mit dem 2,00-m-Stiel können die größeren Löffel der Gruppe D eingesetzt werden, sodass eine hohe Produktionsleistung erzielbar ist.

Verstellausleger. Mit dem hydraulisch aus- und einfahrbaren Verstellausleger gewinnt der 325C erheblich an Vielseitigkeit, da sich die Grabkurven stufenlos variieren lassen. Bei voller Auslage ergeben sich beeindruckende Werte für Grabbtiefe und Reichweite. Ist der Ausleger ganz eingefahren, kann man extrem dicht vor der Maschine arbeiten, sodass sich Tragfähigkeit und Wendigkeit auf engstem Raum merklich verbessern. Die Verstellung des Auslegers erfolgt bequem von der Kabine aus und kann jederzeit auch während eines Arbeitsganges vorgenommen werden.

- **Stiele 2,50/2,00 m** – Beide Stiele lassen sich aufgrund ihrer hohen Festigkeit universell für Grab-, Hebe- und Hammereinsätze verwenden.

Löffel und Schneidwerkzeuge

Ein breit gefächertes Löffelprogramm zur einsetzungsgerechten Ausrüstung des 325C.

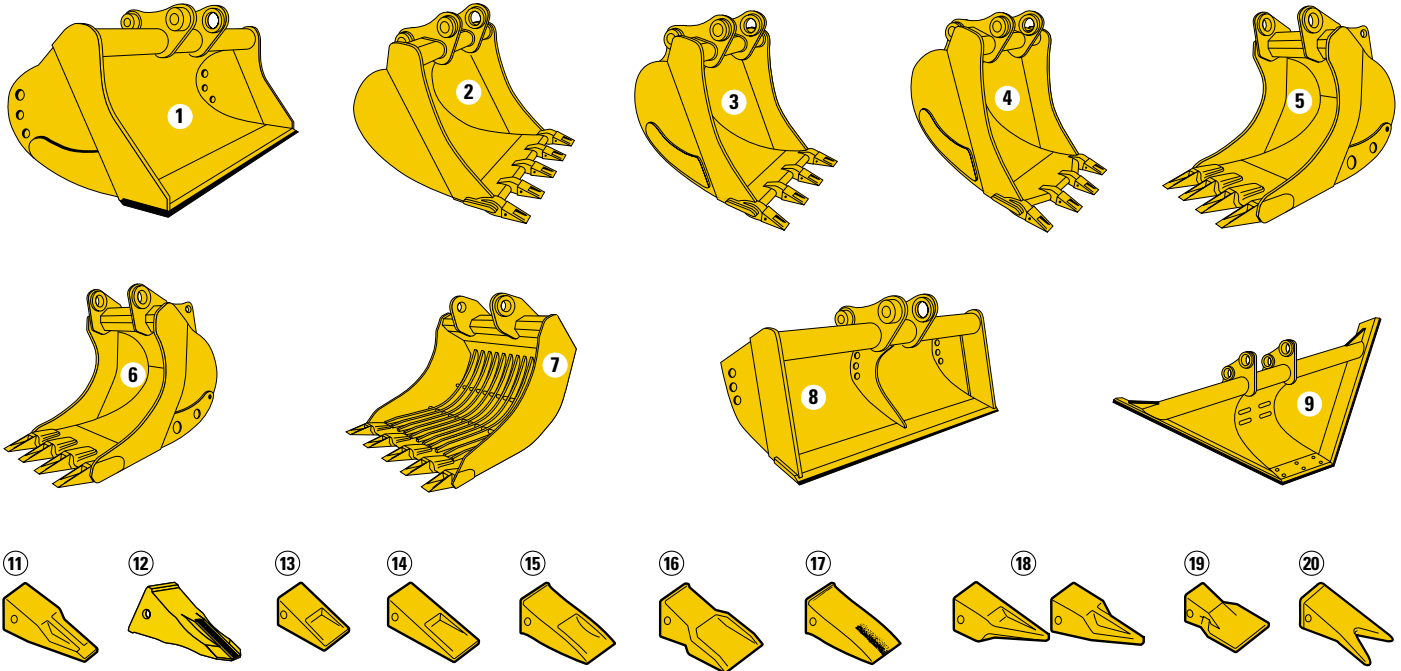

1 Leichter Mehrzwecklöffel – Allgemeine Erdarbeiten, Planieren von Böden und Böschungen, Fertigstellen von Gräben.

2 Aushublöffel – Graben und Laden weicher bis mittelharter Materialien wie Ton und Erde. Mit angeschweißten Zahnhaltern, gehärtetem Schneidmesser und Seitenschneiden.

3 Verstärkter Aushublöffel – Graben und Laden schwer lösbarer und abrasiver Böden wie Erde, Fels, Sandton, Sandkies, Kohle, Kreide und leicht abrasive Erze. Größere Schneidwerkzeuge und Verschleißbleche aus abriebfestem Stahl.

4 Felslöffel – Graben und Laden von Böden mit großem Felsanteil und anderen abrasiven Materialien. Insgesamt stärkere Konstruktion mit V-Messer.

5 Felsverladelöffel – Laden von Fels und anderem abrasivem Material. Weiter vorgezogener Löffelboden und stark geschwungene Seitenschneiden für höhere Verwindungssteifigkeit.

6 Blockverladelöffel – Verladen von bearbeiteten Marmor- und Granitblöcken im Steinbruch. Großer Zahnradius, sehr stark geschwungene Seitenschneiden und weit vorgezogener Boden.

7 Leichter Gesteinlöffel – Aushub weicher, feuchter Böden und Trennen verschiedener Materialien.

Verstärkter Gesteinlöffel – Wie oben, jedoch schwerere Einsätze z.B. Trennen von Sand/Kies und Fels oder grob- und feinstückigem Material bei Abbrucharbeiten.

8 Grabenräumlöffel – Räumen von Wassergräben und Uferböschungen. Sehr breiter, leichter Löffel für lange Ausleger und Stiele.

9 Trapezlöffel – Ausheben von Gräben in einem Zug. Form entspricht dem typischen Grabenprofil.

Schnellwechsleraufhängung. Alle Cat Löffel können mit einer Aufhängung geliefert werden, die zum Caterpillar Schnellwechsler passt.

Zahnspitzen-Auswahl

11 Scharfe Spitze

12 Scharfe HM-Spitze

13 Kurze Spitze

14 Lange Spitze

15 Lange HD-Spitze

16 Verstärkte Spitze

17 Lange HM-Spitze

18 Konische Spitze (Mitte/Ecke)

19 Breite Spitze

20 V-Spitze

Zusatzhydraulik, Schnellwechsler und Anbaugeräte

Integrierte, elektro-hydraulische Zusatzhydraulikkreise erleichtern das Arbeiten mit verschiedenen Anbaugeräten.

Zusatzhydraulik. Im Speicher des Multipro-Monitors können beliebige Volumenstrom- und Druckwerte für bis zu fünf verschiedene Anbaugeräte abgelegt werden – eine äußerst praxisingerechte Funktion, denn sie erspart die umständliche Neueinstellung der Hydraulik nach einem Werkzeugwechsel. Die gespeicherten Werte sind jederzeit per Tastendruck abrufbar. Völlig neue Schiebe-Drucktasten im Steuerhebel gestatten eine dosierte Betätigung der hydraulischen Anbaugeräte.



Schnellwechsler. Mit Caterpillar Schnellwechslern der Baureihe CW kann der Fahrer die Anbaugeräte in kürzester Zeit aufnehmen und absetzen. Die meisten CW-Schnellwechsler sind zusätzlich in schmaler Ausführung für Löffel mit kleiner Schnittbreite lieferbar. Fast alle CW-Typen gibt es in folgenden drei Versionen:

- **Mechanische Betätigung** – Die einfachste CW-Version mit besonders niedrigen Investitionskosten. Eine nachträgliche Umrüstung auf hydraulische Steuerung ist problemlos möglich.
 - **Spindelbetätigung** – Eine Knarre mit Steckschlüssel wird auf die Spindel gesetzt und nach rechts oder links gedreht, um die Verriegelungsbrücke des Schnellwechslers ein- oder auszufahren. Der Umbau auf hydraulische Steuerung kann jederzeit vorgenommen werden.
 - **Hydraulische Betätigung** – Diese CW-Version erlaubt das Verriegeln und Entriegeln des Schnellwechslers von der Kabine aus. Die Verriegelungsbrücke wird von einem Hydraulikzylinder ausgefahren und von zwei starken Schraubenfedern eingefahren.
- Alle Schnellwechsler gibt es wahlweise mit angeschweißtem Lashaken.
- Sämtliche Cat Baggerlöffel sind auf Wunsch mit der zum Schnellwechsler CW passenden Aufhängung lieferbar.



Universalscheren. Das Grundgerät (MP15 oder MP20) ist mit verschiedenen Scherbacken ausrüstbar, die sich leicht gegeneinander austauschen lassen:

- Kombibacken (CC)
- Betonbacken (CR)
- Primär-Pulverisierbacken (PP)
- Sekundär-Pulverisierbacken (PS)
- Stahlblechbacken (TS)
- Schrottbacken (S)

Abbruch- und Sortiergreifer. Die hydraulische Endlos-Drehvorrichtung prädestiniert dieses Arbeitsgerät für gezieltes Abbrechen, Sortieren, Verladen, Komprimieren, Graben, Reinigen und Sieben.

Hydraulikhammer. Cat Hydraulikhämmer, die mit unterschiedlichen Meißeln bestückt werden können, erweisen sich auch bei schwierigen Hammerarbeiten als wirtschaftliche und leistungsfähige Anbaugeräte.

Servicefreundlichkeit

Verlängerte Instandhaltungsintervalle senken die Betriebskosten.



Instandhaltung. Gegenüber der Vorgängermaschine wurden beim 325C einige Wartungsintervalle deutlich verlängert. Aufgrund des verringerten Zeitaufwands erhöht sich die Verfügbarkeit der Maschine.

Luftfilter. Zum zweistufigen Trockenfiltersystem gehören ein Hauptfilter- und ein Sicherheitsfilterelement, die einen hervorragenden Wirkungsgrad erzielen und ohne Werkzeug auszuwechseln sind. Bei übermäßiger Filterverschmutzung wird eine Kontrollleuchte im Multipro-Monitor aktiviert.

Zugang. Die meisten Wartungs- und Servicepunkte lassen sich bequem vom Boden aus erreichen, sodass wichtige Arbeiten unkompliziert und schnell erledigt werden können.

Pumpenraum. Nach Öffnen einer Wartungsklappe an der rechten Seite des Oberwagens erreicht man Pumpen und Vorsteuerfilter ohne die Maschine besteigen zu müssen.

Diagnose. Im Luftfilterraum befindet sich der Diagnoseanschluss für einen Laptop mit dem Cat PC-Prüfprogramm *Elektroniktechniker*, das einen schnellen Test der gesamten Bordelektronik gestattet. Außerdem besitzt der 325C ab Werk Zapfventile für Motoröl, Kühlmittel und Hydrauliköl, sodass eine saubere Probenentnahme für die Zeppelin-Öldiagnose *Z.O.D.* möglich ist.

Rutschsicherheit. Auf dem Oberwagen sind Bleche mit sternförmigen Ausstanzungen vorhanden, die eine optimale Rutschsicherheit bei der Durchführung von Instandhaltungsarbeiten bieten. Zum Reinigen können die Bleche entfernt werden.

Hydraulikölfilter. Der Hydrauliköl-Rücklaufilter ist gekapselt ausgeführt und außerhalb des Tanks angeordnet, damit während des Filterwechsels kein Schmutz ins System gelangt. Beim Herausziehen des Filters wird der Hydraulikkreis automatisch verschlossen.

Dieselmotor. Der Antriebsmotor ist von der Ober- und Unterseite bestens zugänglich. Motor- und Pumpenraum sind aus Brandschutzgründen durch eine Stahlschottwand voneinander getrennt.

Griffstangen. Um ein sicheres Auf- und Absteigen zu ermöglichen, wurden Griffstangen und Trittstufen vergrößert.

Fettgeschmierte Ketten. Die Fettschmierung der abgedichteten Kettengelenke reduziert den Innenverschleiß und sorgt dadurch für eine längere Nutzungsdauer des gesamten Laufwerks.

Lüfterschutz. Der Kühlerlüfter ist vollständig mit einem feinmaschigen Schutzgitter verkleidet, sodass sich die Unfallgefahr erheblich verringert.

Schmiernippel. Fernschmiernippel am Ausleger vereinfachen die Schmierung schwer zugänglicher Komponenten.

Gelenke. Durch eine neu entwickelte Fertigungstechnologie bei den Gelenklagern konnten die Schmierintervalle für Ausleger und Stiel auf 1000 Betriebsstunden verlängert werden.

Caterpillar Product Link. Zum optionalen Satelliten-Kommunikationssystem *Product Link* gehören u.a. Bordsendeempfänger und PC-Software für Büroanwendungen, um Maschinendaten wie Betriebsstunden, Standort und Warnmeldungen zu übertragen. Mit *Product Link* lassen sich Wartungstermine, Maschinenbewegungen und Ereignismeldungen von Einzelmaschinen und Maschinenflotten verfolgen bzw. diagnostizieren. Damit unterschiedliche Kundenbedürfnisse bedient werden können, ist *Product Link* in zwei Versionen lieferbar.

Cat Rundum-Kundenservice

Wie bei allen Caterpillar Produkten, steht auch hinter dem 325C die weltweite Organisation der Cat Händler.

Kompetente Rundum-Betreuung.

Der Cat Rundum-Kundenservice beginnt bei Ihrem ersten Kontakt mit dem örtlichen Caterpillar-Händler und setzt sich fort über die gesamte Nutzungsdauer Ihrer Cat Produkte.

Enge Partnerschaft.

Unter dem Cat Rundum-Kundenservice ist eine Partnerschaft zwischen Ihnen und dem Cat Händler zu verstehen, deren Zielsetzung in einer optimalen Kundenzufriedenheit besteht. Der Rundum-Kundenservice umfasst alle Produkte und Dienstleistungen, aber auch alle Mitarbeiter des Caterpillar Händlers, die Ihnen jederzeit verlässlich mit Rat und Tat zur Seite stehen.

Schlüssiges Konzept.

Zum Rundum-Kundenservice gehört ein breit gefächertes Spektrum von Dienstleistungen, die Ihnen den entscheidenden Vorsprung gegenüber Ihren Wettbewerbern sichern.

Maschinen-Management-Service.

In diesem Segment bietet der Rundum-Kundenservice die Grundlagen dafür, dass Sie Entscheidungen nicht nach Gefühl, sondern anhand klarer Fakten treffen können und auf diese Weise die maximal mögliche Profitabilität erreichen. Der Cat Händler berät Sie unter Berücksichtigung aller Aspekte, die mit der Vorhaltung und dem Betrieb Ihrer Maschinen zusammenhängen. Die Unterstützung reicht von Maschinenauswahl und Maschinenkauf über maßgeschneiderte Finanzierungs- und Mietangebote bis zur Kalkulation der voraussichtlichen Vorhalte- und Betriebskosten.

Systematischer Service. Regelmäßige und sorgfältige Wartung ist ein maßgeblicher Schritt zu höchster Zuverlässigkeit und Produktivität Ihrer Maschinen. Was kann Ihnen daher gelegener kommen, als von dieser ausgeklügelten Systemwartung in vollem Umfang zu profitieren?

Vorbeugender Service. Mit Hilfe der vorbeugenden Instandhaltung können Schäden bereits in der Entstehungsphase erkannt werden, sodass sich kostspielige Folgeschäden sowie Maschinenausfälle weitgehend vermeiden lassen.



Reparatur-Service. Es gibt verschiedene Methoden, die normale Nutzungsdauer aller Komponenten der Cat Maschinen zu verlängern. Preisgünstige Überholungen mit diversen Reparaturvarianten und originalen Cat Ersatzteilen senken unter dem Strich Ihre Betriebskosten. Der Cat Händler sagt Ihnen im Detail, welche Methode im Einzelfall für Sie die optimale Lösung ist.

Prompte Ersatzteilversorgung.

Die meisten Teile sind direkt ab Händlerlager lieferbar. Ansonsten erfolgt die Beschaffung innerhalb kürzester Zeit über das weltweit verknüpfte Caterpillar Logistiknetz, auf das jeder Händler direkten, computergestützten Zugriff hat.

Dieselmotor

Cat Sechszylinder-Viertaktmotor

3126B ATAAC

Nennleistung bei 1800/min kW PS

ISO 9249 128 174

80/1269/EWG 128 174

Bohrung 110 mm

Hub 127 mm

Hubraum 7,2 l

- Die angegebenen Nennleistungen wurden am Schwungrad gemessen und gelten für Höhenlagen bis 2300 m. Bei der Messung ist der Motor mit Lüfter, Luftfilter, Schalldämpfer und Drehstromgenerator ausgerüstet.
- Die Abgasemissionen unterschreiten die Grenzwerte der EU-Richtlinie 97/68/EG, Stufe 2.

Hydrauliksystem

Arbeitshydraulik

Max. Pumpenförderstrom 2x 235 l/min

Max. Betriebsdrücke

Arbeitskreis 343 bar

Fahrkreis 343 bar

Schwenkkreis 250 bar

Vorsteuerhydraulik

Max. Pumpenförderstrom 32,5 l/min

Max. Betriebsdruck 41 bar

Auslegerzylinder

Bohrung 140 mm

Hub 1407 mm

Stielzylinder

Bohrung 150 mm

Hub 1646 mm

Löffelzylinder (Gruppe C)

Bohrung 130 mm

Hub 1156 mm

Löffelzylinder (Gruppe D)

Bohrung 150 mm

Hub 1156 mm

Fahrtrieb

Höchstgeschwindigkeit 5,0 km/h

Maximale Zugkraft 236 kN

Drehwerk

Max. Oberwagen-Drehzahl 9,9/min

Wirksames Schwenkmoment 82,2 kNm

Steinschlagschutz

Der Steinschlagschutz (FOGS) erfüllt die Anforderungen gemäß ISO 10 262.

Schallemission

Der Schalleistungspegel (Außengeräusch) liegt unter dem zulässigen Grenzwert der EU-Richtlinie 2000/14/EG.

Gewichte und Bodendrücke

Die effektiven Gewichte und Bodendrücke hängen von der endgültigen Maschinenausrüstung ab.

		Standardausleger 6,15 m				Massenaushub- Ausleger 5,55 m		Verstellausleger 5,85 m	
		2,0	2,7	3,2	3,2 HD	2,0	2,5	2,0	2,5
Stiellänge	m	2,0	2,7	3,2	3,2 HD	2,0	2,5	2,0	2,5
Löffeltyp		D1500	C1300	C1300	C1300	D1500	D1500	D1500	D1500
Maschine*									
325C L	kg	29 040	28 465	28 575	28 665	29 100	29 180	30 005	30 085
325C LN	kg	27 910	27 335	27 445	27 540	27 970	28 050	28 875	28 955
Bodendruck									
325C L	bar	0,44	0,44	0,44	0,44	0,44	0,45	0,46	0,46
325C LN	bar	0,57	0,56	0,56	0,56	0,57	0,57	0,59	0,59
Stiel (ohne Zylinder)	kg	900	840	945	1040	900	980	900	980
Ausleger (ohne Zylinder)	kg	1770				1830		2285	
Oberwagen (ohne Gegengewicht)	kg	6660				6660		6660	
Unterwagen									
325C L (Bodenplatten 800 mm)	kg	10 685				10 685		10 685	
325C LN (Bodenplatten 600 mm)	kg	9625				9625		9625	
Gegengewicht	kg	5620				5620		5620	

* Einschließlich Gegengewicht, Betriebs- und Schmierstoffen sowie Fahrer.

Abmessungen

(ungefähre Angaben)

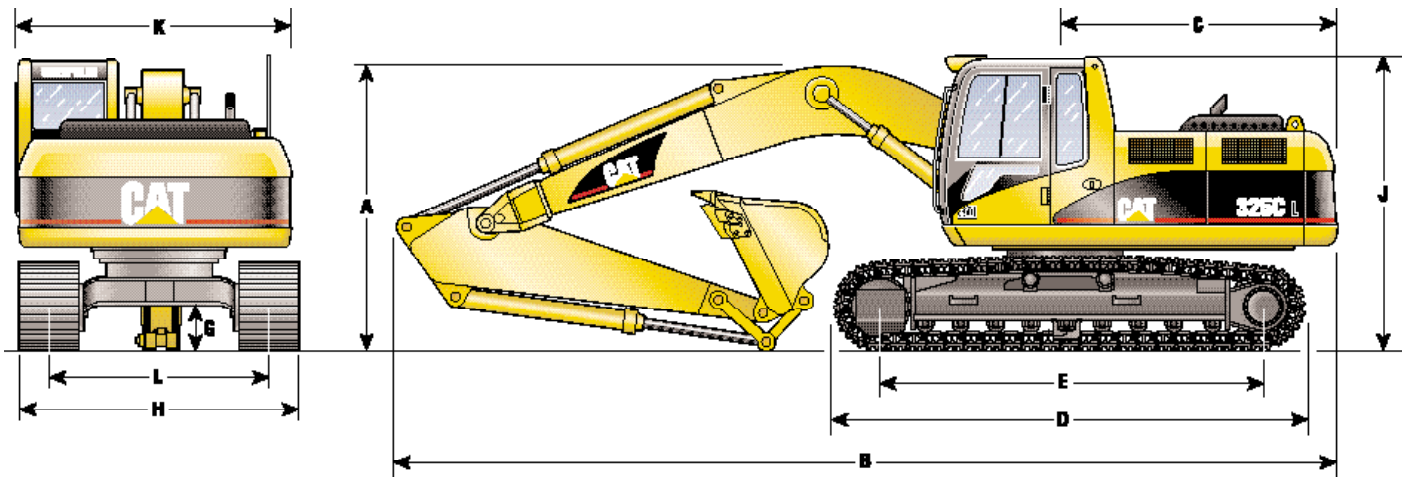

A Transporthöhe (mit Löffel)	m	B Transportlänge	m	C Heckschwenkradius	m
Standardausleger		Standardausleger		D Laufwerkslänge	4,66
Stiel 2,0 m	3,33	Stiel 2,0 m	10,46	E Radstand	3,80
Stiel 2,7 m	3,25	Stiel 2,7 m	10,33	G Bodenfreiheit	0,48
Stiel 3,2 m	3,31	Stiel 3,2 m	10,33	L Spurweite	
Massenaushub-Ausleger		Massenaushub-Ausleger		325C L	2,59
Stiel 2,0 m	3,38	Stiel 2,0 m	9,85	325C LN	2,39
Stiel 2,5 m	3,45	Stiel 2,5 m	9,77	H Breite	
Verstellausleger		Verstellausleger		325C L (Bpl. 800 mm)	3,39
Stiel 2,0 m	3,10	Stiel 2,0 m	10,23	325C LN (Bpl. 600 mm)	2,99
Stiel 2,5 m	3,17	Stiel 2,5 m	10,10	J Höhe über Kabine	
				mit Steinschlagschutz (FOG)	3,17
				ohne Steinschlagschutz (FOG)	3,04
				K Oberwagenbreite	2,90

Bodenplatten

	mm
Standardlaufwerk	
L	800
LN	600
Sonderlaufwerk	
L	600, 600 SE
	900, 700 SE
LN	600 SE
	800, 700 SE

SE = Schwereinsatz

Füllmengen

	Liter
Kraftstofftank	500
Kühlsystem	30
Dieselmotor	34
Drehgetriebe	10
Seitenantriebe	je 6
Hydrauliksystem (inkl. Tank)	310
Hydrauliktank	250

Zuordnung – Löffel

Alle Cat Baggerlöffel sind mit normaler Bolzenaufhängung oder mit Hakenaufhängung (passend für Schnellwechsler CW) lieferbar.

Löffel (Gewichtsangaben inkl. Löffelzähne)

Löffeltyp	Gruppe	Breite mm	Gewicht kg	Inhalt (SAE) m³	Standardausleger 6,15 m						Massenaushub-Ausleger 5,55 m				Verstellausleger 5,85 m			
					325C L			325C LN			325C L		325C LN		325C L		325C LN	
					2,0 m	2,7 m	3,2 m	2,0 m	2,7 m	3,2 m	2,0 m	2,5 m	2,0 m	2,5 m	2,0 m	2,5 m	2,0 m	2,5 m
Aushublöffel	C	1300	994	1,35	×			×			×	×	×	×	×	×	×	×
	C	1400	1042	1,4	×			×			×	×	×	×	×	×	×	×
	C	1500	1107	1,5	×			×			×	×	×	×	×	×	×	×
	C	1800	1156	1,7	×			×			×	×	×	×	×	×	×	×
	D	1000	1015	1		×	×		×	×								
	D	1150	1120	1,3		×	×		×	×								
	D	1300	1150	1,45		×	×		×	×								
	D	1350	1214	1,5		×	×		×	×								
	D	1500	1368	1,7		×	×		×	×								
Verstärkter Aushublöffel	D	1650	1455	1,9		×	×		×	×								×
	C	750	714	0,63	×			×			×	×	×	×	×	×	×	×
	C	1000	866	0,95	×			×			×	×	×	×	×	×	×	×
	C	1450	1121	1,5	×			×			×	×	×	×	×	×	×	×
	C	1800	1209	1,7	×			×			×	×	×	×	×	×	×	×
	D	750	1339	1,5		×	×		×	×								
D	1000	1456	1,7		×	×		×	×									
Maximale Last (Nutzlast plus Löffelgewicht) in kg					4794	4360	3927	4160	3801	3413	5653	5089	4930	4430	4794	4315	4129	3705

Löffel und Schnellwechsler (Gewichtsangabe inklusive Löffelzähne und Schnellwechsler)

Löffeltyp	Gruppe	Breite mm	Gewicht kg	Inhalt (SAE) m³	Standardausleger 6,15 m						Massenaushub-Ausleger 5,55 m				Verstellausleger 5,85 m			
					325C L			325C LN			325C L		325C LN		325C L		325C LN	
					2,0 m	2,7 m	3,2 m	2,0 m	2,7 m	3,2 m	2,0 m	2,5 m	2,0 m	2,5 m	2,0 m	2,5 m	2,0 m	2,5 m
Aushublöffel	C	1000	767	1,07	×			×			×	×	×	×	×	×	×	×
	C	1200	861	1,33	×			×			×	×	×	×	×	×	×	×
	C	1300	900	1,47	×			×			×	×	×	×	×	×	×	×
	C	1400	939	1,6	×			×			×	×	×	×	×	×	×	×
	C	1500	978	1,73	×			×		×	×	×	×	×	×	×	×	×
	D	1400	1010	1,73		×	×		×	×								
Maximale Last (Nutzlast plus Löffelgewicht) in kg					4554	4150	3698	3902	3578	3172	5452	4859	4706	4182	4550	4051	3790	3425

Max. Schüttgewicht 1200 kg/m³
 Max. Schüttgewicht 1500 kg/m³
 Schüttgewicht ab 1800 kg/m³
 × Ungeeignet

Zuordnung – Anbaugeräte

Ohne Schnellwechsler		Standardausleger 6,15 m								Massenaushub- Ausleger 5,55 m				Verstellausleger 5,85 m			
		325C L				325C LN				325C L		325C LN		325C L		325C LN	
		2,0 m	2,7 m	3,2 m	3,2HD	2,0 m	2,7 m	3,2 m	3,2HD	2,0 m	2,5 m	2,0 m	2,5 m	2,0 m	2,5 m	2,0 m	2,5 m
Hydraulikhämmer	H120Cs	-															
	H130s	-															
	H140s		×	×	×		×	×	×								
Mechanische Betonpulverisierer	P115	-															
	P120																
	VMC-40																
Universalscheren	MP15																
	MP20																
Betonbeißer / Betonpulverisierer	CR20																
	CR28				×			×	×							×	
	VHC-30																
	VHC-40																
Betonpulverisierer	VHC-50		×	×	×	×	×	×	×			×		×	×	×	
	P16																
	P20																
	P25				×	×		×	×	×						×	
	P28		×	×	×	×	×	×	×			×		×	×	×	
	VHP-30																
	VHP-40																
Mechanische Scheren	VHP-50		×	×	×	×	×	×	×			×		×	×	×	
	S115																
	VCS-35																
	VWC-25																
	VWS-25																
Schrottscheren (180° schwenkbar)	S225																
	S230	×	×	×	×	×	×	×	×		×	×	×	×	×	×	
	S230*																
	S240*																
	S250*	×	×	×	×	×	×	×	×		×	×	×	×	×	×	
Schrottscheren (endlos drehbar)	S320																
	S325				×	×		×	×	×						×	
	S340*																
Universalgreifer	G115																
	G125		×	×	×			×	×	×							
Abbruch-Sortiergreifer	G315																
	G320																
	G330		×	×	×	×	×	×	×					×	×	×	
Mit Schnellwechsler																	
Schnellwechsler	CW-40																
	CW-45																
	CW-40S																
	CW-45S																
Hydraulikhämmer	H120Cs	-															
	H130s	-															
	H140s		×	×	×		×	×	×								
Universalscheren	MP15																
	MP20																
Betonbeißer / Betonpulverisierer	VHC-30																
	VHC-40																
	VHC-50	×	×	×	×	×	×	×	×		×	×	×	×	×	×	
Betonpulverisierer	VHP-30																
	VHP-40																
	VHP-50	×	×	×	×	×	×	×	×		×	×	×	×	×	×	
Mechanische Scheren	VCS-35																
	VWC-25																
	VWS-25																
Schrottscheren (endlos drehbar)	S320																
	S325	-			×	×		×	×	×			×		×	×	
Universalgreifer	G115																
	G125		×	×	×			×	×	×							
Abbruch-Sortiergreifer	G315																
	G320																
	G330	×	×	×	×	×	×	×	×					×	×	×	

*Auslegermontiert

Arbeitsbereich 360°
Nur in Frontauslage

Empfohlen
Verfügbar

Ungeeignet

Grabkurven und Betriebsdaten – Standardausleger

Auslegerlänge 6,15 m

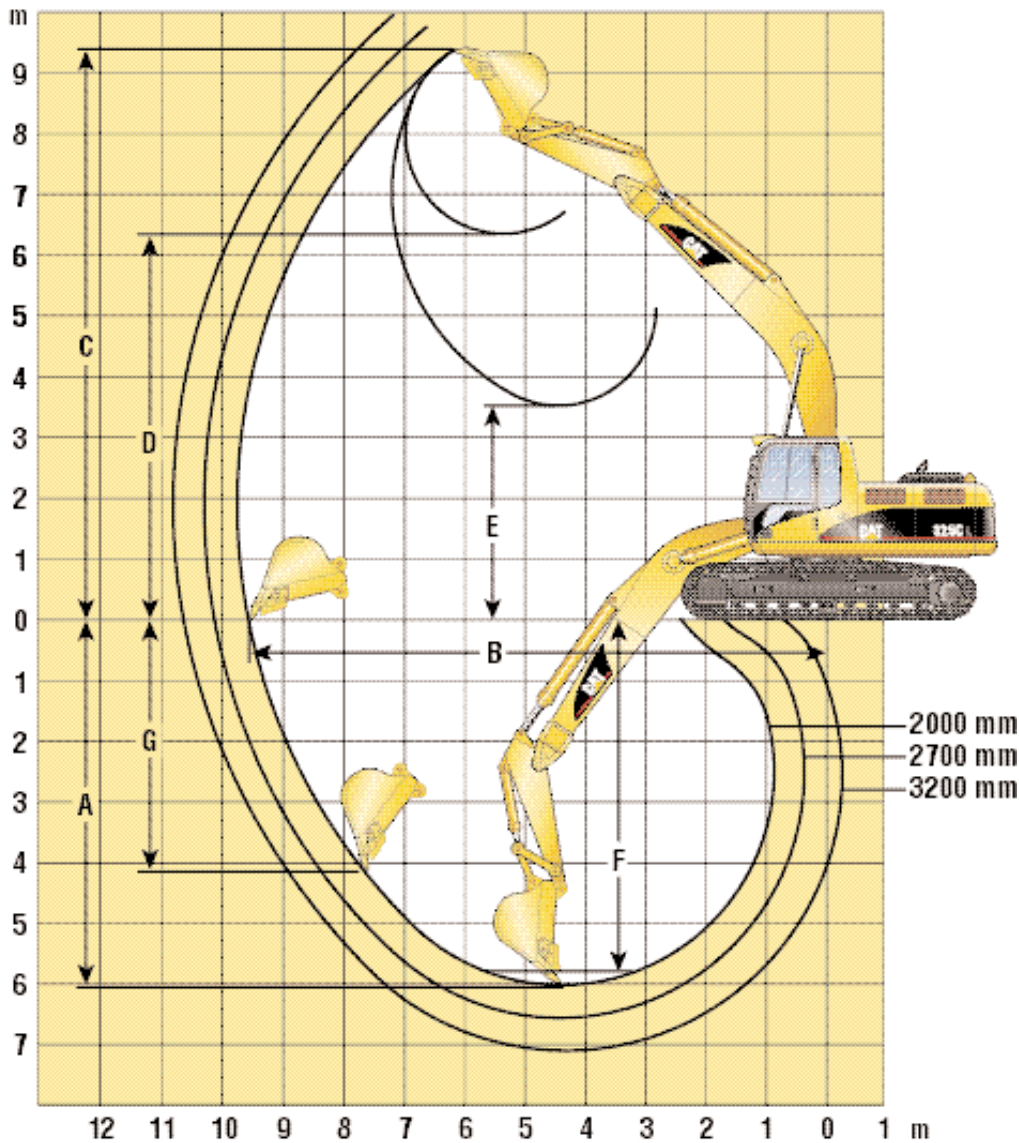

Stiellänge	m	2,0	2,7	3,2	3,2 (HD)
A Maximale Grabtiefe	m	-6,03	-6,57	-7,12	-7,12
B Maximale Reichweite auf Standebene	m	9,52	10,08	10,58	10,58
C Maximale Einstechhöhe	m	9,41	9,76	9,97	9,97
D Maximale Ladehöhe	m	6,34	6,87	7,07	7,07
E Minimale Ladehöhe	m	3,52	2,97	2,44	2,44
F Maximale Grabtiefe bei 2,44 m Sohlenlänge	m	-5,79	-6,39	-6,96	-6,96
G Maximale Grabtiefe an der Vertikalwand	m	-4,13	-4,61	-5,15	-5,15
Löffel-Schwenkradius	mm	1658	1556	1556	1556
Losbrechkraft (ISO 6015)	kN	192	156	150	150
Reißkraft (ISO 6015)	kN	182	147	133	133

Grabkurven und Betriebsdaten – Massenaushub-Ausleger

Auslegerlänge 5,55 m

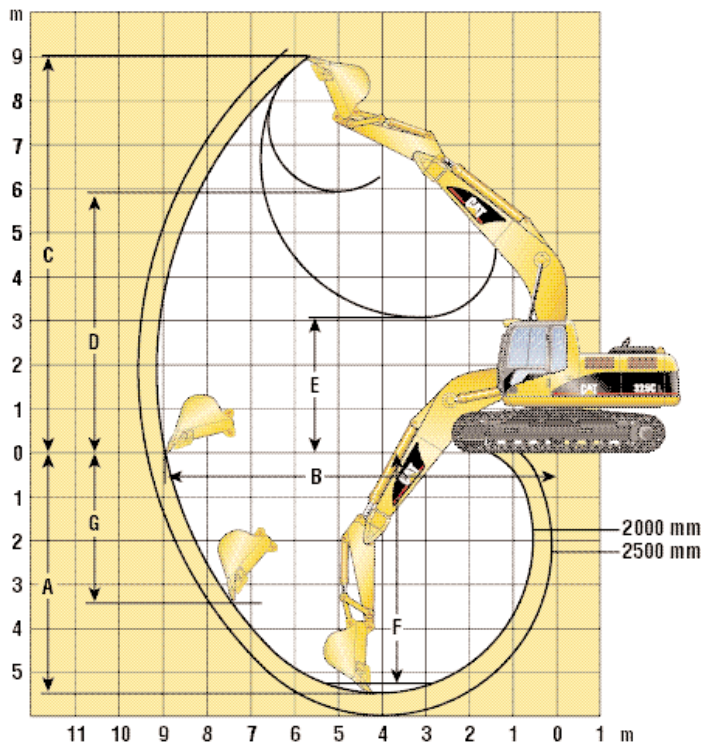

Stiellänge	m	2,0	2,5
A Maximale Grabtiefe	m	-5,48	-5,98
B Maximale Reichweite auf Standebene	m	8,88	9,34
C Maximale Einstechhöhe	m	8,98	9,18
D Maximale Ladehöhe	m	5,91	6,12
E Minimale Ladehöhe	m	3,09	2,59
F Maximale Grabtiefe bei 2,44 m Sohlenlänge	m	-5,25	-5,78
G Maximale Grabtiefe an der Vertikalwand	m	-3,42	-3,86
Löffel-Schwenkradius	mm	1658	1658
Losbrechkraft (ISO 6015)	kN	192	184
Reißkraft (ISO 6015)	kN	182	163

Grabkurven und Betriebsdaten – Verstellausleger

Auslegerlänge 5,85 m

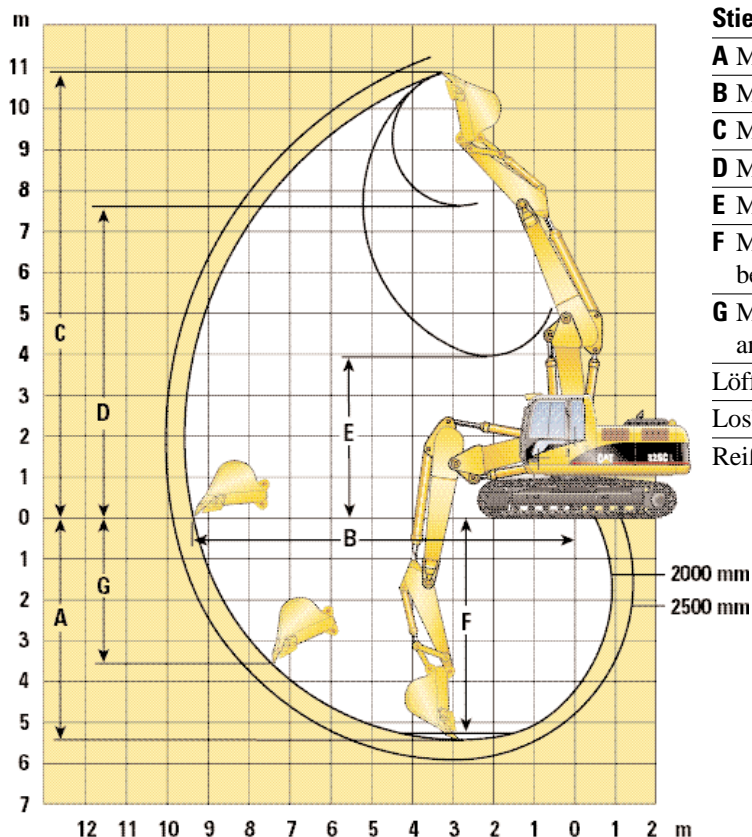

Stiellänge	m	2,0	2,5
A Maximale Grabtiefe	m	-5,41	-5,89
B Maximale Reichweite auf Standebene	m	9,33	9,80
C Maximale Einstechhöhe	m	10,89	11,27
D Maximale Ladehöhe	m	7,59	7,96
E Minimale Ladehöhe	m	4,31	3,81
F Maximale Grabtiefe bei 2,44 m Sohlenlänge	m	-5,29	-5,78
G Maximale Grabtiefe an der Vertikalwand	m	-3,55	-4,00
Löffel-Schwenkradius	mm	1658	1658
Losbrechkraft (ISO 6015)	kN	192	184
Reißkraft (ISO 6015)	kN	182	163

Traglasttabellen – Standardausleger 6,15 m

Gewichtsangaben in kg

325C L

Kurzer Stiel

2,0 m

Bodenplatten

















800 mm

Löffelinhalt (SAE)

1,7 m³

Löffelgewicht

1368 kg

	1,5 m		3,0 m		4,5 m		6,0 m		7,5 m		9,0 m					
															m	
7,5 m								*7080	6760					*4830	4640	7,64
6,0 m								*7200	6820					*4700	3510	8,66
4,5 m					*10 460	*10 460		*8110	6560	6810	4310			*4750	2970	9,23
3,0 m								*9280	6170	6660	4180			4470	2730	9,46
1,5 m								9410	5820	6500	4030			4460	2700	9,39
Standebene					*14 700	8780		9190	5620	6390	3930			4760	2900	9
-1,5 m					*14 110	8860		9160	5600	6400	3940			*4710	3420	8,25
-3,0 m			*16 270	*16 270	*12 510	9120		*9310	5740							
-4,5 m					*9100	*9100										

325C L

Mittellanger Stiel

2,65 m

Bodenplatten

















800 mm

Löffelinhalt (SAE)

1,35 m³

Löffelgewicht

994 kg

	1,5 m		3,0 m		4,5 m		6,0 m		7,5 m		9,0 m					
															m	
7,5 m														*3460	*3460	8,37
6,0 m									*6540	4870				*3340	*3340	9,28
4,5 m					*9640	*9640		*7820	7060	*6910	4790			*3350	3000	9,81
3,0 m					*12 440	10 480		*9130	6680	7110	4620			*3470	2800	10
1,5 m					*14 620	9730		9920	6320	6910	4450			*3710	2770	9,96
Standebene					*15 450	9390		9650	6080	6770	4310			*4110	2920	9,6
-1,5 m			*8740	*8740	*15 210	9340		9540	5980	6710	4260			*4760	3310	8,93
-3,0 m			*15 820	*15 820	*14 030	9460		9600	6030					*2960	*2960	7,83
-4,5 m			*15 580	*15 580	*11 480	9770		*8110	6270							

325C L

Langer Stiel

3,2 m

Bodenplatten

















800 mm

Löffelinhalt (SAE)

1,35 m³

Löffelgewicht

994 kg

	1,5 m		3,0 m		4,5 m		6,0 m		7,5 m		9,0 m					
															m	
9,0 m														*2930	*2930	7,64
7,5 m									*4110	*4110				*2680	*2680	8,98
6,0 m									*5900	4960				*2590	*2590	9,82
4,5 m							*7110	*7110	*6380	4840	*4090	3370		*2610	*2610	10,31
3,0 m					*11 310	10 760		*8490	6770	*7090	4650	5190	3310	*2710	2530	10,52
1,5 m					*13 830	9910		*9830	6370	6920	4450	5090	3220	*2910	2500	10,46
Standebene			*4440	*4440	*15 160	9430		9660	6070	6740	4280	5010	3150	*3240	2610	10,12
-1,5 m	*5120	*5120	*8510	*8510	*15 350	9270		9490	5930	6650	4190			*3770	2920	9,49
-3,0 m	*9470	*9470	*13 780	*13 780	*14 570	9320		9490	5920	6660	4210			*3940	3580	8,48
-4,5 m			*17 690	*17 690	*12 610	9550		*9220	6070							

325C L

Langer HD-Stiel

3,2 m

Bodenplatten

















800 mm

Löffelinhalt (SAE)

1,35 m³

Löffelgewicht

994 kg

	1,5 m		3,0 m		4,5 m		6,0 m		7,5 m		9,0 m					
															m	
9,0 m														*2910	*2910	7,64
7,5 m									*4080	*4080				*2650	*2650	8,98
6,0 m									*5840	4910				*2570	*2570	9,82
4,5 m							*7050	*7050	*6320	4790	*4050	3320		*2580	*2580	10,31
3,0 m					*11 230	10 690		*8420	6710	*7020	4600	5130	3260	*2690	2490	10,52
1,5 m					*13 740	9820		*9750	6300	6860	4390	5030	3170	*2890	2450	10,46
Standebene			*4410	*4410	*15 060	9340		9580	6000	6680	4220	4950	3090	*3210	2570	10,12
-1,5 m	*5090	*5090	*8480	*8480	*15 250	9180		9420	5850	6580	4130			*3740	2870	9,49
-3,0 m	*9440	*9440	*13 750	*13 750	*14 470	9230		9410	5850	6600	4150			*3930	3530	8,48
-4,5 m			*17 580	*17 580	*12 520	9470		*9140	6010							



Lasthakenhöhe



Lastradius bei Frontauslage



Lastradius bei Seitenauslage



Last bei maximaler Reichweite

* Die maximale Hublast wird eher durch die Hydraulikkraft als durch die Standsicherheit begrenzt.

Die angegebenen Nennlasten basieren auf ISO 10567 und betragen maximal 87% der hydraulischen Hubkraft oder 75% der Kipplast.

Alle Werte verringern sich um das Gewicht des verwendeten Hebezeugs.

325C LN

Kurzer Stiel

2,0 m

Bodenplatten

















600 mm

Löffelinhalt (SAE)

1,7 m³

Löffelgewicht

1368 kg

	1,5 m		3,0 m		4,5 m		6,0 m		7,5 m		9,0 m				m
															
7,5 m							*7080	5920					*4830	4050	7,64
6,0 m							*7200	5980					*4700	3020	8,66
4,5 m					*10 460	9350	*8110	5730	6520	3720			4560	2520	9,23
3,0 m							*9280	5340	6380	3590			4260	2300	9,46
1,5 m							9020	5000	6210	3440			4240	2260	9,39
Standebene					14 400	7490	8800	4810	6100	3340			4530	2430	9
-1,5 m					*14 110	7570	8770	4790	6110	3350			*4710	2900	8,25
-3,0 m			*16 270	16 150	*12 510	7820	8930	4930							
-4,5 m					*9100	8310									

325C LN

Mittellanger Stiel

2,65 m

Bodenplatten

















600 mm

Löffelinhalt (SAE)

1,35 m³

Löffelgewicht

994 kg

	1,5 m		3,0 m		4,5 m		6,0 m		7,5 m		9,0 m				m
															
7,5 m													*3460	*3460	8,37
6,0 m									*6540	4270			*3340	2980	9,28
4,5 m					*9640	*9640	*7820	6230	*6910	4200			*3350	2590	9,81
3,0 m					*12 440	9150	*9130	5850	6820	4030			*3470	2400	10
1,5 m					*14 620	8420	9530	5500	6630	3860			*3410	2370	9,96
Standebene					15 050	8100	9260	5260	6480	3720			*4110	2500	9,6
-1,5 m			*8740	*8740	14 990	8040	9150	5170	6420	3670			*4760	2840	8,93
-3,0 m			*15 820	*15 820	*14 030	8160	9200	5220					*2960	*2960	7,83
-4,5 m			*15 580	*15 580	*11 480	8460	*8110	5460							

325C LN

Langer Stiel

3,2 m

Bodenplatten

















600 mm

Löffelinhalt (SAE)

1,35 m³

Löffelgewicht

994 kg

	1,5 m		3,0 m		4,5 m		6,0 m		7,5 m		9,0 m				m
															
9,0 m													*2930	*2930	7,64
7,5 m									*4110	*4110			*2680	*2680	8,98
6,0 m									*5900	4360			*2590	*2590	9,82
4,5 m							*7110	6330	*6380	4240	*4090	2910	*2610	2320	10,31
3,0 m					*11 310	9420	*8490	5940	6860	4060	4960	2850	*2710	2150	10,52
1,5 m					*13 830	8590	9590	5550	6630	3860	4860	2760	*2910	2120	10,46
Standebene			*4440	*4440	15 110	8130	9260	5260	6450	3690	4780	2690	*3240	2220	10,12
-1,5 m	*5120	*5120	*8510	*8510	14 920	7980	9100	5120	6360	3610			*3770	2490	9,49
-3,0 m	*9470	*9470	*13 780	*13 780	*14 570	8030	9090	5110	6370	3620			*3940	3080	8,48
-4,5 m			*17 690	16 720	*12 610	8250	*9220	5260							

325C LN

Langer HD-Stiel

3,2 m

Bodenplatten

















600 mm

Löffelinhalt (SAE)

1,35 m³

Löffelgewicht

994 kg

	1,5 m		3,0 m		4,5 m		6,0 m		7,5 m		9,0 m				m
															
9,0 m													*2910	*2910	7,64
7,5 m									*4080	*4080			*2650	*2650	8,98
6,0 m									*5840	4310			*2570	*2570	9,82
4,5 m							*7050	6280	*6320	4190	*4050	2860	*2580	2270	10,31
3,0 m					*11 230	9350	*8420	5880	6800	4000	4910	2800	*2690	2110	10,52
1,5 m					*13 740	8510	9530	5480	6580	3800	4810	2710	*2890	2070	10,46
Standebene			*4410	*4410	15 010	8040	9190	5190	6390	3630	4730	2630	*3210	2170	10,12
-1,5 m	*5090	*5090	*8480	*8480	14 830	7880	9020	5040	6290	3540			*3740	2440	9,49
-3,0 m	*9440	*9440	*13 750	*13 750	*14 470	7940	9020	5040	6310	3560			*3930	3030	8,48
-4,5 m			*17 580	16 600	*12 520	8170	*9140	5190							

Traglasttabellen – Massenaushub-Ausleger 5,55 m

Gewichtsangaben in kg

325C L

Kurzer Stiel

2,0 m

Bodenplatten









800 mm

Löffelinhalt (SAE)

1,7 m³

Löffelgewicht

1368 kg

	1,5 m	3,0 m	4,5 m	6,0 m	7,5 m	9,0 m		
								m
7,5 m							*4860	*4860
6,0 m				*7890	6830		*4650	4240
4,5 m			*10 430	*10 430	*8510	6700	*4690	3520
3,0 m			*12 890	10 230	*9570	6390	6750	4250
1,5 m			*14 740	9510	9700	6070	6630	4150
Standebene			*15 200	9210	9480	5880		
-1,5 m		*15 180	*15 180	*14 440	9230	9450	5850	
-3,0 m		*16 570	*16 570	*12 240	9500			

325C L

Mittellanger Stiel

2,5 m

Bodenplatten









600 mm

Löffelinhalt (SAE)

1,7 m³

Löffelgewicht

1368 kg

	1,5 m	3,0 m	4,5 m	6,0 m	7,5 m	9,0 m		
								m
7,5 m							*3710	*3710
6,0 m				*7120	6960		*3550	*3550
4,5 m			*9410	*9410	*7870	6780	*6760	4390
3,0 m			*11 980	10 460	*9030	6450	6790	4290
1,5 m			*14 190	9670	9740	6100	6630	4150
Standebene			*15 140	9250	9470	5860	6510	4040
-1,5 m		*13 870	*13 860	*14 820	9170	9370	5770	
-3,0 m		*18 570	*18 570	*13 170	9330	*9390	5870	
-4,5 m			*9070	*9070				

325C LN

Kurzer Stiel

2,0 m

Bodenplatten









600 mm

Löffelinhalt (SAE)

1,7 m³

Löffelgewicht

1368 kg

	1,5 m	3,0 m	4,5 m	6,0 m	7,5 m	9,0 m		
								m
7,5 m							*4860	*4860
6,0 m				*7890	5990		*4650	3680
4,5 m			*10 430	9740	*8510	5860	*4690	3030
3,0 m			*12 890	8890	*9570	5560	6460	3660
1,5 m			*14 740	8190	9310	5250	6350	3560
Standebene			*14 930	7910	9090	5060		
-1,5 m		*15 180	*15 180	*14 440	7930	9060	5030	
-3,0 m		*16 570	*16 570	*12 240	8180			

325C LN

Mittellanger Stiel

2,5 m

Bodenplatten









600 mm

Löffelinhalt (SAE)

1,7 m³

Löffelgewicht

1368 kg

	1,5 m	3,0 m	4,5 m	6,0 m	7,5 m	9,0 m		
								m
7,5 m							*3710	*3710
6,0 m				*7120	6110		*3550	3260
4,5 m			*9410	*9410	*7870	5940	6610	3790
3,0 m			*11 980	9120	*9030	5620	6500	3690
1,5 m			*14 190	8350	9350	5280	6350	3550
Standebene			14 990	7940	9070	5040	6230	3440
-1,5 m		*13 870	*13 860	*14 820	7860	8980	4950	
-3,0 m		*18 570	16 420	*13 170	8020	9090	5050	
-4,5 m			*9070	8470				



Lasthakenhöhe



Lastradius bei Frontauslage



Lastradius bei Seitenauslage



Last bei maximaler Reichweite

* Die maximale Hublast wird eher durch die Hydraulikkraft als durch die Standsicherheit begrenzt.
Die angegebenen Nennlasten basieren auf ISO 10567 und betragen maximal 87% der hydraulischen Hubkraft oder 75% der Kipplast.
Alle Werte verringern sich um das Gewicht des verwendeten Hebezeugs.

Traglasttabellen – Verstellausleger 5,85 m

Gewichtangaben in kg

325C L

Kurzer Stiel

2,0 m

Bodenplatten

800 mm

Löffelinhalt (SAE)

1,7 m³

Löffelgewicht

1368 kg

	1,5 m	3,0 m	4,5 m	6,0 m	7,5 m	9,0 m		m
9,0 m								*5570 *5570 5,44
7,5 m			*9210 *9210					*4880 4880 7,37
6,0 m		*10610 *10610	*9860 *9860	*7340 6720				*4670 3600 8,44
4,5 m			*12010 10720	*7990 6470	*5940 4170			*4410 3010 9,03
3,0 m			*14800 9630	*9080 6080	*6260 4060			*4370 2750 9,28
1,5 m				9390 5710	6450 3920			*4550 2730 9,2
Standebene			*12780 8650	9160 5520	6360 3840			*4670 2960 8,81
-1,5 m			*9990 8760	*7930 5520				

325C L

Mittellanger Stiel

2,5 m

Bodenplatten

800 mm

Löffelinhalt (SAE)

1,7 m³

Löffelgewicht

1368 kg

	1,5 m	3,0 m	4,5 m	6,0 m	7,5 m	9,0 m		m
9,0 m			*7730 *7730					*4220 *4220 6,32
7,5 m			*8330 *8330	*6720 *6720				*3730 *3730 7,98
6,0 m			*8680 *8680	*6840 *6840	*5450 4260			*3560 3190 8,95
4,5 m			*10850 *10850	*7480 6580	*5590 4250			*3560 2700 9,51
3,0 m			*14420 9930	*8540 6160	*5950 4090			*3690 2470 9,74
1,5 m			*14830 9060	9440 5750	*6390 3910			*3950 2440 9,67
Standebene			*13650 8680	9150 5500	6310 3790			*4390 2620 9,3
-1,5 m			*11240 8680	*8630 5430	*5960 3780			*3400 3090 8,58
-3,0 m			*7570 *7570	*5740 5560				

325C LN

Kurzer Stiel

2,0 m

Bodenplatten

600 mm

Löffelinhalt (SAE)

1,7 m³

Löffelgewicht

1368 kg

	1,5 m	3,0 m	4,5 m	6,0 m	7,5 m	9,0 m		m
9,0 m								*5570 *5570 5,44
7,5 m			*9200 *9200					*4880 4180 7,37
6,0 m		*10610 *10610	*9860 *9860	*7340 5770				*4670 3030 8,44
4,5 m			*12010 9210	*7990 5540	*5940 3500			*4410 2490 9,03
3,0 m			*14800 8160	*9080 5150	6220 3390			4300 2250 9,28
1,5 m				8870 4790	6070 3250			4300 2220 9,2
Standebene			*12780 7210	8650 4600	5980 3170			4630 2420 8,81
-1,5 m			*9990 7310	*7920 4600				

325C LN

Mittellanger Stiel

2,5 m

Bodenplatten

600 mm

Löffelinhalt (SAE)

1,7 m³

Löffelgewicht

1368 kg

	1,5 m	3,0 m	4,5 m	6,0 m	7,5 m	9,0 m		m
9,0 m			*7730 *7730					*4220 *4220 6,32
7,5 m			*8330 *8330	*6720 5970				*3730 3630 7,98
6,0 m			*8680 *8680	*6840 6000	*5450 3650			*3560 2710 8,95
4,5 m			*10850 9610	*7480 5730	*5590 3640			*3560 2260 9,51
3,0 m			*14420 8580	*8540 5320	*5950 3490			*3690 2040 9,74
1,5 m			*14830 7730	9040 4920	6150 3310			*3950 2010 9,67
Standebene			*13650 7370	8760 4670	6020 3190			4230 2170 9,3
-1,5 m			*11240 7360	*8630 4610	*5960 3180			*3400 2590 8,58
-3,0 m			*7570 *7570	*5740 4740				



Lasthakenhöhe



Lastradius bei Frontauslage



Lastradius bei Seitenauslage



Last bei maximaler Reichweite

* Die maximale Hublast wird eher durch die Hydraulikkraft als durch die Standsicherheit begrenzt.
Die angegebenen Nennlasten basieren auf ISO 10567 und betragen maximal 87% der hydraulischen Hubkraft oder 75% der Kipplast.
Alle Werte verringern sich um das Gewicht des verwendeten Hebezeugs.

Standardausrüstung

Die Ausrüstung kann je nach Auslieferungsland unterschiedlich sein. Genaue Angaben erhalten Sie bei Ihrem Caterpillar Händler.

Fahrerkabine

Ablagekasten (passend z.B. für Kühltaschen)
Aschenbecher
Automatik-Sicherheitsgurt
Dachfenster aus Polycarbonat
Dokumentenfach
Fahrersitz, gefedert/mit Kopfstütze
Fahrpedale mit abnehmbaren Handhebeln
Frontfenster, zweiteilig/hochschiebbar
Fußmatte, waschbar
Getränkehalter
Innenleuchte
Kleiderhaken
Klimaautomatik mit Druckbelüftung, Frischluftfilter und Entfrosterfunktion
Kraftstoffreserve-Kontrollleuchte
Notausstieg
Radiovorrichtung
Regenschutz (über Frontfenster)
Sicherheitssperrhebel (Hydraulik)
Sonnenblende
Steckdose, 12 V/7 A
Steuerhebelkonsolen, verstellbar/verkabelt für Schiebepedale (dosierbare Anbaugerätesteuerung)
Wartungskontrollleuchte (Hydraulikölfilterwechsel)
Wischwaschanlage mit Parallelogramm-Scheibenwischer
Zigarettenanzünder

Multipro-Monitor

Analoganzeigen für Kraftstoffvorrat, Kühlwasser- und Hydrauliköltemperatur
Betriebsstundenzähler
Digitalanzeige für Drehzahlpotenziometerstufe
Filter-/Ölwechselanzeige
Vorstart-Füllstandprüfung (Motoröl, Kühlwasser, Hydrauliköl)
Zeituhr mit Pufferbatterie (10 Tage)

Dieselmotor 3126B

Abgasturbolader
Ansaugluft-Vorreiniger
Drehzahlautomatik
Hochdruck-Einspritzsystem HEUI mit hydraulisch-elektronischen Pumpendüsen
Ladeluftkühler, luftgekühlt
Ölkühler
Schalldämpfer
Wasserabscheider (Kraftstoffleitung)

Hydraulik

Ausleger-Rohrbruchsicherung (in Verbindung mit Schwimmfunktion SmartBoom und Überlastwarnfunktion)
Betriebsartenautomatik
Drehwerk-Feinsteuerung
Energieverwertungskreise (Ausleger/Stiel)
Ölkühler
Zusatzhydraulik mit Volumenstrom-/Druckprogrammierung für max. fünf Anbaugeräte (Hämmer, Scheren, Greifer)
Zusatzhydraulikleitungen bis Stielkopf (für Hämmer, Scheren, Greifer)

Unterwagen

Dreisteg-Bodenplatten 800 mm (325C L) bzw. 600 mm (325C LN)
Fahrmotoren, zweistufig/umschaltbar
HD-Drehdurchführungsschutz
HD-Unterbodenschutzbleche
Ketten, fettgeschmiert
Kettenspanner, fetthydraulisch
Laufrollenschutz (Mitte bis Antriebsrad)

Bordnetz

Arbeitsscheinwerfer (1x Oberwagenrahmen, 2x Ausleger, 2x Kabine)
Batterie Hauptschalter
Drehstromgenerator, 65 A
HD-Starterbatterien (2), wartungsfrei
Warnhorn

Sonstiges

Außenrückspiegel (1x Oberwagenrahmen, 1x Kabine)
Drehwerkbremse, automatisch
Gegengewicht
Tür-/Vorhängeschlösser mit Caterpillar Einschlüssel-Sicherheitsschließsystem

Sonderausrüstung

Die Ausrüstung kann je nach Auslieferungsland unterschiedlich sein. Genaue Angaben erhalten Sie bei Ihrem Caterpillar Händler.

Fahrerkabine

Geradeausfahrpedal
Sitzheizung
Steinschlagschutz (FOG)
Steuerpedal für Zusatzhydraulik

Dieselmotor 3126B

Ätherstarthilfe
Hochleistungs-Kühlsystem

Hydraulik

Bio-Ölbefüllung
Rohrbruchsicherung (Stiel)
Schnellwechlerkreis

Unterbau

Dreisteg-Bodenplatten
325C L
– 600 mm
– 600 mm (Schwereinsatz)
– 700 mm (Schwereinsatz)
– 900 mm
325C LN
– 600 mm (Schwereinsatz)
– 700 mm (Schwereinsatz)
– 800 mm
Laufrollenschutz, durchgehend

Arbeitsausrüstung

Anbaugeräte (z.B. Hämmer, Scheren,
Greifer)
Löffel (Gruppe C/D)
Schneidwerkzeuge für Löffel
Schnellwechler CW
Standardausleger 6,15 m
Massenaushub-Ausleger 5,55 m
Verstellausleger 5,85 m
Stiele für Standardausleger 6,15 m
– 2000 mm
– 2700 mm
– 3200 mm
– 3200 mm (HD)
Stiele für Massenaushub-Ausleger
5,55 m und Verstellausleger 5,85 m
– 2000 mm
– 2500 mm

Bordnetz

Betankungspumpe, elektrisch
Tieftemperatur-Startanlage (zwei
zusätzliche Batterien, verstärkter
Starter)

Sonstiges

Satelliten-Kommunikationssystem
Product Link

Hydraulikbagger 325C L und 325C LN

HGHH2733 (12/2001) hr

Änderungen bei Konstruktion und Ausrüstung vorbehalten.
Abgebildete Maschinen können Sonderausrüstung aufweisen.

www.CAT.com
© 2001 Caterpillar

CATERPILLAR®