

# 301.5

Minibagger

**CAT**<sup>®</sup>



---

Cat<sup>®</sup> Dieselmotor 3003 NA

---

Nennleistung (ISO 9249)

13 kW/17,7 PS

---

Einsatzgewicht

---

mit Fahrerkabine

1673 kg

---

mit Schutzdach

1558 kg

# Minibagger 301.5

*Eine echte Caterpillar® Maschine – leistungsstark, vielseitig, handlich und servicefreundlich.*

## **Leistungsfähigkeit und Vielseitigkeit**

Zahlreiche Arbeitsausrüstungen und Anbaugeräte verleihen dem Minibagger 301.5 eine beeindruckende Vielseitigkeit, so daß er sich höchst produktiv beispielsweise auf Baustellen, bei der Landschaftsgestaltung und beim Abbruch einsetzen läßt. Zusatzhydraulikleitungen können entweder werkseitig installiert oder nachgerüstet werden. Serienmäßig sind Zusatzsteuerventil, Steuerpedal und Leitungen bis zur Ausleger-Schwenkvorrichtung eingebaut. Zum Hydraulikkreis für den Abstütz-Planierschild gehört eine Schwimmstellung, die den Anwendungsbereich merklich erweitert, z.B. auf das Räumen von planierten Untergrundflächen. Der hydrostatische Fahrtrieb mit zweistufigen Motoren sorgt nach Bedarf für hohe Zugkraft oder zügigen Standortwechsel.

## **Bedienbarkeit**

Ob mit Schutzdach oder Fahrerkabine ausgerüstet – der 301.5 bietet eine unbehinderte Sicht auf den Arbeitsbereich. Die Vollsicht-Stahlkabine gewährt leichten Einstieg und weist viele Komfortdetails auf. Ergonomisch gestaltete Bedienelemente lassen sich mühelos betätigen, damit der Fahrer ermüdungsarm arbeiten kann. **Seite 4**

## **Servicefreundlichkeit**

Nach dem Hochschwenken der Motorhaube sind Hauptkomponenten und Wartungsstellen frei zugänglich, so daß sich die täglichen Wartungsarbeiten rasch erledigen lassen. Die Arbeitsausrüstung besitzt wartungsarme Gelenke, und alle Schmiernippel sind leicht erreichbar. Ein serienmäßiges Zapfventil am Hydrauliksystem erlaubt die schnelle und saubere Entnahme von Ölproben für die Planmäßige Öldiagnose. **Seite 5**

## ***Konstruiert für schwere Beanspruchung***

*Für den Minibagger 301.5 gelten dieselben hohen Qualitätsstandards wie für die größeren Caterpillar Hydraulikbagger. Attraktive Formgestaltung, hochwertige Verarbeitung und stoßbelastbare Kunststoff-Eckenschutzte tragen zum Werterhalt der Maschine bei.*



## Arbeitsausrüstung und Anbaugeräte

### *Maßgeschneiderte Caterpillar Löffel und Hydraulik-Anbaugeräte.*

#### Service

Wie bei allen Cat Maschinen steht auch hinter dem 301.5 die weltweite Caterpillar Händlerorganisation mit ihrem umfangreichen Dienstleistungsprogramm, das vom Maschinen-Management-Service über den Instandhaltungs-Service bis zum Ersatzteil-Service reicht und für maximale Maschinenverfügbarkeit bei minimalen Betriebskosten sorgt.

Seite 5



#### Arbeitsausrüstung und Anbaugeräte

Von Caterpillar konstruierte und speziell auf den 301.5 abgestimmte Werkzeuge erweitern den Anwendungsbereich der Maschine beträchtlich. In Verbindung mit der hohen Qualität dieser Produkte kann der Minibagger mit einer überdurchschnittlichen Langzeitproduktivität aufwarten. Das Lieferprogramm umfaßt:

- Tieflöffel
- Grabenräumlöffel
- Hydraulikhämmer
- Bohrglocke

#### Schnellwechseinrichtung

Mit Hilfe des mechanischen Schnellwechslers kann die Arbeitsausrüstung rasch und leicht ausgetauscht werden. Die Caterpillar SWE steigert die Maschinenleistung und ermöglicht die Verwendung von Standardlöffeln und -werkzeugen.



## Fahrerkabine

*Komfortkabine mit fahrerfreundlicher Ausstattung und ergonomischen Bedienelementen.*



**Sichtverhältnisse.** Große Fenster und seitlich versetzte Ausleger-Schwenkvorrichtung verbessern die Sicht auf den Arbeitsbereich. Abgerundete Motorhaube und großes Heckfenster garantieren eine gute Rückwärtssicht und verkleinern den toten Winkel. Das Frontfenster lässt sich leicht öffnen, das Fensterunterteil kann komplett herausgenommen werden, und das rechte Schiebefenster bietet eine zusätzliche Belüftungsmöglichkeit.

**Steuerhebel.** Dank hydraulischer Vorsteuerung erfordern die Steuerhebel nur einen geringen Kraftaufwand. Eine automatische Verriegelung sichert den Oberwagen beim Maschinentransport.

Auch bei gleichzeitigem Fahren und Betätigen der Arbeitsausrüstung bewirkt die Fahrhydraulik einen exakten Geradeauslauf des Baggers. Durch Hochschwenken der linken Konsole werden sämtliche Hydraulikfunktionen gesperrt.

**Ausstattung.** Die geräumige Kabine mit großer Türöffnung erleichtert den Einstieg, und der durchgehend ebene Boden vereinfacht das Reinigen. Die wichtigsten Ausstattungsmerkmale:

- Heizung mit Entfrostdüsen
- Innenleuchte
- Befestigungspunkte für Spiegel, Beleuchtung und Frontschutzgitter
- Wisch-Waschanlage

- Kleiderhaken
- Instrumente und Kontrolleuchten
- Ablagen
- Sitz mit Vinylbezug (wahlweise Schwingsitz mit Vinyl- oder Textilbezug)

## Servicefreundlichkeit

*Freier Zugang zu Komponenten und Wartungsstellen.*

**Zugänglichkeit.** Weil sich die komplette Motorhaube bei Bedarf hochschwenken läßt, sind Hauptbauteile und Wartungsstellen problemlos erreichbar:

- Luftfilter (Wartungsanzeige an der Instrumentenkonsole)
- Motorölmeßstab und -einfüllstutzen
- Motorölfilter
- Wartungsfreie Starterbatterie
- Kühlerfüllstandkontrolle und -einfüllstutzen
- Hängend angeordneter, anschraubbarer Kraftstofffilter/Wasserabscheider
- Scheibenwaschanlagenbehälter

**Schaugläser.** Hydraulikölstand und Kraftstoffvorrat können an leicht ablesbaren Schaugläsern kontrolliert werden. Dank des Einschlüssel-Schließsystems paßt derselbe Schlüssel für alle Schlösser, zum Beispiel auch für die verschließbaren Einfülldeckel.

**Schmiernippel.** Sämtliche Gelenke der Arbeitsausrüstung einschließlich Schildaufhängung sind wartungsarm ausgeführt. Die Schmiernippel sind mühelos erreichbar.

**Zapfventil.** Hydraulikölproben für die Planmäßige Öldiagnose lassen sich sauber und schnell am serienmäßigen Zapfventil entnehmen.

**Gleichteile.** Am 301.5 finden sich viele Bauteile, die auch in anderen Caterpillar Maschinen verwendet werden, so daß sich die Ersatzteilbevorratung vereinfacht. Zahlreiche Komponenten sind besonders kostengünstig im Rahmen des Austauschprogramms lieferbar.



## Kundenservice

*Umfassende Betreuung durch das weltweite Cat Händlernetz.*

**Rundum-Betreuung.** Die flächendeckende Cat Händlerorganisation sorgt für fachkundige Instandhaltung und prompte Ersatzteillieferungen, damit Cat Maschinen in allen Teilen der Welt maximale Verfügbarkeit und minimale Reparaturkosten erzielen.

**Instandhaltungsservice** – für bestmöglichen Schutz Ihrer hochwertigen Investitionsgüter. Dazu gehören beispielsweise:

- Serviceverträge
- Planmäßige Öldiagnose
- Wartungsvereinbarungen
- Technische Inspektionen

**Maschinen-Managementservice** – für maximale Profitabilität Ihrer Cat Maschinen. Einige Beispiele:

- Beratung bei Maschinen- und Ausrüstungsauswahl
- Miet- und Leasingangebote
- Kauf- und Finanzierungsofferten
- Vorhalte- und Betriebskosten-Management
- Verlängerte Garantiefrieten

Ausführliche Informationen über individuelle Dienstleistungsangebote erhalten Sie bei Ihrem Cat Händler.



## Dieselmotor

Caterpillar Dreizylinder-Viertaktmotor  
3003 NA mit Wasserkühlung.

Nennleistung bei 2300/min	kW	PS
ISO 9249	13,0	17,7
80/1269/EWG	13,0	17,7

### Abmessungen

Bohrung	75 mm
Hub	72 mm
Hubraum	0,95 l

## Abstütz-Planierschild

Gewölbter Schild über die gesamte  
Maschinenbreite.

Schildbreite	980 mm
Schildhöhe	250 mm
Schürftiefe	225 mm
Hubhöhe	200 mm

## Schallpegel

- Schalldruckpegel am Fahrerohr gemäß ISO 6396 und 95/27/EG: 83 dB(A) bei Maschinen mit Kabine, 80 dB(A) bei Maschinen mit Schutzdach

## Unterwagen

Geschweißter, H-förmiger Hauptrahmen.

- Stabile Stahlblech-Schweißkonstruktion mit hoher Dauerfestigkeit
- Abgeschrägte Laufrollenrahmen-Oberseite zur Verringerung von Schmutzansammlungen in den Ketten
- Fetthydraulische Kettenspanner
- Gummiketten mit 230 mm Breite (Standardausrüstung)
- Stahlketten mit 230-mm-Bodenplatten (Sonderausrüstung)
- Bodenfreiheit 220 mm
- Drei Laufrollen pro Seite

## Hydraulik

- Vorsteuersystem für Ausleger-, Löffel-, Schwenk- und Drehkreis
- Zusatzsteuerventil, Steuerpedal und Leitungen bis zur Ausleger-Schwenkvorrichtung
- Zusatzhydraulikleitungen (Sonderausrüstung)
- Zusatzhydraulikleitungen zum Anschluß an den Löffelkreis (Sonderausrüstung)

Max. Förderstrom der Zahnradpumpen	
Doppelpumpe	2x 16 l/min
Einzelpumpe	17 l/min

Maximaler Betriebsdruck	
Arbeitshydraulik	186 bar
Fahrhydraulik	186 bar
Drehhydraulik	172 bar

Zusatzhydraulik	
Kreis 1	32 l/min bei 186 bar
Kreis 2	16 l/min bei 186 bar

Grabkräfte	
Reißkraft	8,8 kN
Losbrechkraft	12,6 kN

## Elektrik

Bordnetz mit 12 Volt Betriebsspannung.

- Drehstromgenerator 55 A
- Wartungsfreie Starterbatterie 12 V/45 Ah
- Staub- und spritzwassergeschützte Kabelsteckverbinder

## Füllmengen

	Liter
Kühlsystem	4,5
Dieselmotor	3,5
Kraftstofftank	22,0
Hydrauliktank	20,0
Hydrauliksystem	37,0

## Dreh-/Schwenksystem

Hydrostatischer Drehkranantrieb.

- Automatische Drehwerkbremse (Anlegen durch Federkraft, Lösen durch Öldruck)
- Zentral zusammengefaßte Schmierstellen

Max. Oberwagen-Drehzahl 9,7/min

Ausleger-Schwenkvorrichtung mit gegossener Schwenksäule	
Schwenkwinkel links (ohne Anschlag)	90°
Schwenkwinkel links (mit Anschlag)	54°
Schwenkwinkel rechts	50°

## Gewichte

Maschine einschließlich Schmier- und Betriebsstoffen, Gummiketten, Löffel, Zusatzhydraulikleitungen und Fahrer.

Maschine mit Kabine	1673 kg
Maschine mit Schutzdach	1558 kg

## Fahrtrieb

Höchstgeschwindigkeit	
Schnellstufe	4,4 km/h
Langsamstufe	2,2 km/h
Maximale Zugkraft	
Schnellstufe	6,4 kN
Langsamstufe	13,6 kN
Maximale Steigfähigkeit	30°

- Unabhängige zweistufige Fahrmotoren
- Geschützte Anordnung innerhalb des Laufwerkumrisses
- Exakter Geradeauslauf auch beim gleichzeitigen Ansteuern der Arbeitshydraulik

# Abmessungen

(ungefähre Angaben)

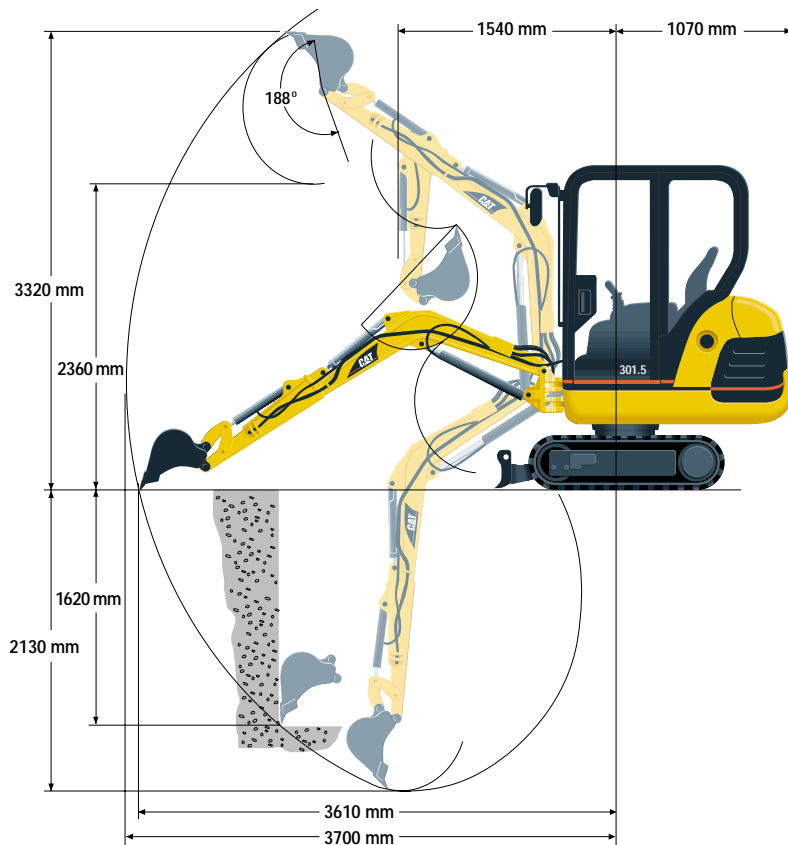

Breite über Laufwerk und Abstütz-Planierschild	980 mm
Spurweite	750 mm
Gummikettenbreite	230 mm

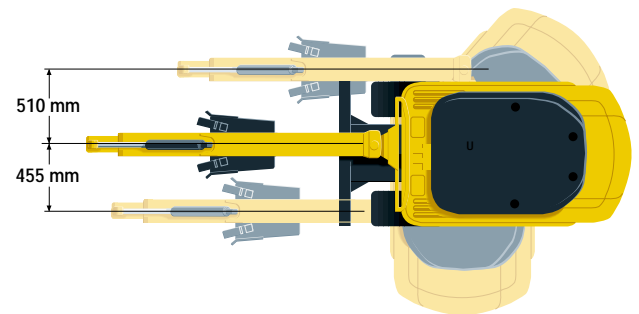
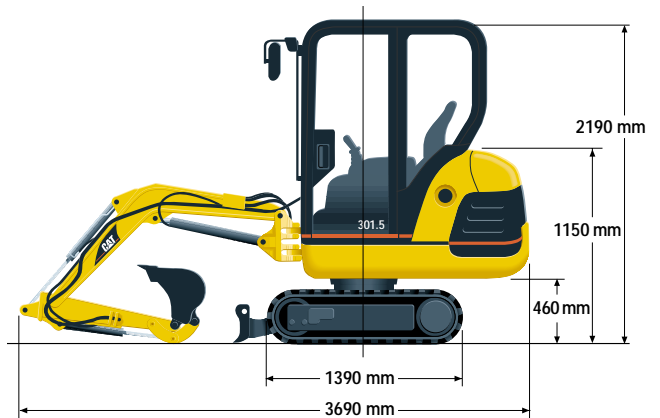

## Standardausrüstung

Die Ausrüstung kann je nach Auslieferungsland unterschiedlich sein.  
Genauere Angaben erhalten Sie von Ihrem Caterpillar Händler.

Abstütz-Planierschild	Gummiketten, 230 mm breit
Automatische Drehwerkbremse	Hydraulikölkühler
Drehstromgenerator, 55 A	Instrumente oder Kontrollleuchten für Kraftstoffvorrat, Kühlmitteltemperatur, Motoröldruck, Luftfilter, Drehstromgenerator, Vorglühlung und Betriebsstunden
Fahrertrieb, zweistufig	Kraftstofftankdeckel, verschließbar
Fahrerkabine gemäß ISO 12117 und ISO 10262 (Stufe 1) mit:	Schutzvorrichtung (Auslegerzylinder)
– Fahrersitz mit Vinylbezug	Starterbatterie, wartungsfrei
– Fußmatte	Warnhorn
– Handgelenkstütze	Zusatzhydraulik mit Steuerventil, Steuerpedal und Leitungen bis Ausleger-Schwenkvorrichtung
– Heizung mit Entfrostdüsen	
– Innenleuchte	
– Kleiderhaken	
– Sicherheitsgurt (50 mm breite Gurtbänder)	
– Wisch-Waschanlage	

## Sonderausrüstung

Arbeitsscheinwerfer (Kabine/Ausleger)
Bordwerkzeug
Fahralarm
Fahrpedale
Frontschutzgitter
Radioeinbausatz
Rohrbruchsicherung (Auslegerzylinder)
Rückspiegel
Schwingsitz mit Vinyl- oder Textilbezug
Stahlketten mit Zweisteg-Bodenplatten 230 mm
Steinschlagschutzgitter (ISO 10 262, Stufe 2)
Zusatzhydraulikleitungen (bis Stielkopf)

# Minibagger 301.5

HGHH5301 (0398) hr

Änderungen bei Konstruktion und Ausrüstung vorbehalten.  
Abgebildete Maschinen können Sonderausrüstung aufweisen.

© 1998 Caterpillar

**CATERPILLAR**<sup>®</sup>