

924G

Radlader

CAT[®]



Cat[®] Dieselmotor 3056E ATAAC

Nennleistung (ISO 9249) 97 kW/132 PS

Spitzenleistung 103 kW/140 PS

Schaufelinhalt 1,7–2,8 m³

Einsatzgewicht 11 182–11 602 kg

Radlader 924G

Eine moderne Lademaschine mit beeindruckender Leistung und Zuverlässigkeit.

Caterpillar® Antriebsstrang

Der ausschließlich aus Caterpillar-Komponenten bestehende Antriebsstrang bringt die verfügbare Kraft  optimal auf den Boden. *Schadstoffarmer Cat Sechszylinder-Dieselmotor 3056E ATAAC*, automatisches Cat Lastschaltgetriebe, Drehmomentwandler und Achsen sind leistungsmäßig exakt aufeinander abgestimmt. **Seite 4**

VersaLink™-Hubarm

Der einteilige, verwindungssteife VersaLink-Hubarm bietet ausgezeichnete Sichtverhältnisse, vergrößert die Einsatzvielfalt und verbessert die Standsicherheit. Für Anwendungen, die besonders große Ausschütthöhen und/oder Reichweiten erfordern, ist eine Highlift-Version des VersaLink-Hubarms lieferbar. **Seite 6**

Arbeitsgeräte

Eine breite Palette von Caterpillar Arbeitsgeräten ermöglicht die enge Abstimmung des 924G auf die Einsatzbedingungen. Mit dem optionalen Schnellwechselsystem kann der Fahrer die benötigten Geräte rasch austauschen, ohne die Kabine verlassen zu müssen. **Seite 7**

Hydrauliksystem

Die lastgeregelt arbeitshydraulik mit Axialkolben-Verstellpumpe sorgt für kurze Taktzeiten. Am Steuerblock, der in Scheibenbauweise ausgeführt ist, können im Bedarfsfall bis zu zwei weitere Steuerventile nachgerüstet werden. **Seite 5**

Vorhalte- und Betriebskosten

Verlängerte Wartungsintervalle, elektronisches Überwachungssystem, niedriger Kraftstoffverbrauch und schnelle Arbeitstakte sparen Zeit und Geld. **Seite 10**

Umweltverträglichkeit

Leises Außengeräusch, niedrige Abgasemissionen sowie saubere Öl- und Filterwechsel bürgen für weitgehende Schonung der Umwelt und Einhaltung der aktuellen EU-Richtlinien. Aufgrund des niedrigen Schalleistungspegels von 101 dB(A) wurde der 924G mit dem Blauen Engel ausgezeichnet. **Seite 12**

Größe, Leistungsfähigkeit und Ausrüstbarkeit machen den Radlader 924G zu einer äußerst vielseitigen Maschine, die bei verschiedensten Aufgaben mit hoher Produktivität zu Werke geht.

 *Neuheit*



Fahrerkabine

In der ergonomisch gestalteten Kabine findet der Fahrer einen komfortablen Arbeitsplatz vor. Leichtgängige

- ✓ Bedienelemente und die *neue, übersichtliche Instrumentenkonsolle* ermöglichen ein ermüdungsarmes und produktives Arbeiten. **Seite 8**

Servicefreundlichkeit

Alle täglichen Wartungsarbeiten lassen sich mühelos vom Boden aus erledigen. Hochschwenkbare Motorraumklappen geben den Zugriff auf den Dieselmotor frei und der ausschwenkbare Lüfter erleichtert das Reinigen des Wasserkühlers. **Seite 11**

Caterpillar Rundum-Kundenservice

Wie hinter allen Caterpillar Produkten steht auch hinter dem 924G die weltweite Cat Händlerorganisation, die mit einem breit gefächerten Dienstleistungsangebot und schneller Ersatzteilversorgung für maximale Maschinenverfügbarkeit und minimale Betriebskosten sorgt. **Seite 12**



Caterpillar Antriebsstrang

Robuste und sorgfältig aufeinander abgestimmte Cat Komponenten garantieren maximale Zugkraft und Hydraulikleistung.



Dieselmotor. Der Cat Sechszylinder-Dieselmotor 3056E ATAAC mit Turbolader und luftgekühltem Ladeluftkühler zeichnet sich durch beeindruckende Zuverlässigkeit, Standfestigkeit und Leistungsfähigkeit aus. Die elektronische Steuerung sorgt in jeder Betriebssituation für eine präzise Anpassung von Einspritzmenge und Einspritzzeitpunkt.

Drehmomentanstieg. Mit dem großen Drehmomentanstieg von 48% ist auch bei schwersten Einsätzen ein hohes Durchzugsvermögen sichergestellt.

Abgasemissionen. Der schadstoffarme 3056E ATAAC erfüllt die strengen Anforderungen der EU-Richtlinie 97/68/EG, Stufe II.

Zylinderdrücke. Moderater Druckanstieg und niedrige Spitzendrücke tragen maßgeblich zur außergewöhnlichen Zuverlässigkeit und Langlebigkeit des Motors bei.

Kühlsystem. Die Anordnung des Kühlers außerhalb des Motorraums resultiert in niedrigeren Schallemissionen, höherer Kühlleistung und geringerer Kühlerverschmutzung. Der ausschwenkbare Lüfter erleichtert das Reinigen des Kühlnetzes.

Ladeluftkühler. Durch den luftgekühlten Ladeluftkühler wird die Verbrennung des Kraftstoffs erheblich verbessert, sodass sich der Schadstoffausstoß merklich verringert.

Steuergerät. Das elektronische Caterpillar Steuergerät optimiert Motorleistung und Emissionen unter allen Betriebsbedingungen. Darüber hinaus bietet es sinnvolle Schutzfunktionen, die den Verschleiß des Motors reduzieren.

Wartung. Das Motoröl muss nur alle 500 Betriebsstunden gewechselt werden.

Achsen. HD-Ausführung sowie verstärkte Zahnräder und Lager bürgen für verlängerte Standzeiten. Die Pendel-Hinterachse verbessert Traktion, Standsicherheit und Geländegängigkeit.

Bremsen. Gekapselte, ölgekühlte Scheibenbremsen vorn und hinten unterliegen nur minimalem Verschleiß und stellen sich automatisch nach.

HD-Bremsen. Bei der optionalen Heavy-Duty-Bremsanlage, die für extreme Einsätze vorgesehen ist, werden zusätzliche Bremscheiben und ein Ölkühler eingebaut.

Differenziale. Lamellen-Selbstsperrdifferenziale in Vorder- und Hinterachse verbessern die Traktion speziell auf morastigem Untergrund.

Gleitrindichtungen. Zuverlässige Gleitrindichtungen mit Gummivorspannrings verhindern Ölleckagen und Schmutzeintritt.

Getriebe. Im praxiserprobten Cat Lastschaltgetriebe mit vier Vorwärts- und drei Rückwärtsgängen kommen HD-Bauteile zur Anwendung, um die Dauerfestigkeit auch bei häufigem Schalten unter voller Last zu erhöhen. Mit der elektronisch gesteuerten Schaltautomatik wird dem Fahrer das Arbeiten wesentlich erleichtert.

Schaltkupplungen. Dank der elektronischen Kupplungsdrucksteuerung schaltet das Getriebe weich durch alle Gänge und Fahrtrichtungen.

Zahnräder. Die präzisionsgeschliffenen, gehärteten Zahnräder weisen eine breite Kontaktfläche auf und zeichnen sich durch einen sehr ruhigen Lauf aus.

Gangschaltung. Der Fahrer kann zwischen manueller Schaltung und zwei automatischen Schaltprogrammen wählen. Schaltprogramm 1 fährt die Gänge voll aus, um die bestmögliche Beschleunigung zu erreichen. Dagegen wechselt Schaltprogramm 2 die Gänge bereits bei niedrigerer Drehzahl, sodass sich der Fahrerkomfort verbessert und zugleich Kraftstoff gespart wird.

Arbeits- und Lenkhydraulik

Lastgeregelte Caterpillar Hydrauliksysteme mit exzellentem Wirkungsgrad und feinfühligster Steuerung.



Steuerung. Caterpillar Arbeits- und Lenkhydraulik bestechen durch leichtgängige Bedienelemente und feinfühligste Steuerung.

Leistung. Kurze Arbeits- und Lenktaktzeiten ermöglichen eine hohe Produktivität. Auch die optimierte Kraftverteilung auf Fahrtrieb und Hydraulik trägt zur überragenden Leistungsfähigkeit des 924G bei.

Steuerhebel. Mit dem griffigen Kreuzsteuerhebel können Hub- und Kippfunktionen gleichzeitig aktiviert werden.

Lenkhydraulik. Die Lenkhydraulik mit Lastregelung nimmt nur so viel Leistung auf, wie die momentane Betriebssituation erfordert. Daher steht bei nicht betätigter Lenkung mehr Leistung für Fahrtrieb und Arbeitshydraulik zur Verfügung.

Arbeitshydraulik. Dank der automatischen Lastregelung wird die Abstimmung von Arbeitshydraulik und Fahrtrieb so optimiert, dass der 924G die meisten Ladeinsätze im zweiten statt im ersten Gang bewältigen kann, sodass sich Wirtschaftlichkeit und Produktivität deutlich erhöhen.

Pumpen. Arbeits- und Lenkhydraulikkreise sind mit separaten Axialkolben-Verstellpumpen ausgerüstet. Dadurch verbessert sich das Ansprechverhalten der Maschine beträchtlich.

Kippzylinder. Der groß dimensionierte Kippzylinder verhilft dem 924G u.a. zu exzellenter Leistung beim Rückwärtsabziehen des Bodens.

Schläuche. Flexible, langlebige Caterpillar XT-Hochdruckschläuche und robuste XT-Armaturen gewährleisten einen dauerhaft leckölfreien Betrieb. Schlauchplatzer sind beim 924G eine ausgesprochene Seltenheit.

Steuerblock. Der vom Boden aus erreichbare Hydrauliksteuerblock ist serienmäßig mit zwei Wegeventilen für Hub- und Kippkreise bestückt. Aufgrund der Scheibenbauweise lassen sich bei Bedarf ohne großen Aufwand bis zu zwei zusätzliche Wegeventile hinzufügen.

Messanschlüsse. Werksseitig montierte Anschlüsse erlauben schnelle Druckmessungen zur Prüfung des gesamten Hydrauliksystems.

Ölproben-Zapfventile. An Dieselmotor, Getriebe und Hydraulik sind Zapfventile angebracht, die eine saubere Entnahme von Ölproben für die Zeppelin Öldiagnose Z.O.D. ermöglichen.

Schwingungsdämpfung. Die optionale hydraulische Schwingungsdämpfung RC (Ride Control) reduziert die bei Radladern auftretenden Nickschwingungen und verbessert dadurch Fahreigenschaften und Materialhaltevermögen. Das System schaltet sich abhängig von der Fahrgeschwindigkeit automatisch ein und aus, kann bei Bedarf aber auch vollständig deaktiviert werden.

VersaLink-Hubarm

Unübertroffene Vielseitigkeit ohne Beeinträchtigung der Leistungsfähigkeit.



Konstruktion. Der VersaLink-Hubarm ist als einteilige, verwindungssteife Kastenprofil-Schweißkonstruktion ausgeführt und gestattet drei unterschiedliche Ausrüstungen der Maschine:

- Mit Schnellwechsler wandelt sich der 924G zum ausgeprägten Industrie-Radlader, der neben eindrucksvoller Einsatzvielfalt die typische Leistungsfähigkeit eines normalen Radladers bietet.

- Ohne Schnellwechsler fungiert der 924G als echter Radlader mit überragender Ausbrechkraft, Kipplast und Ausschütthöhe.
- In Highlift-Version wird der 924G zur idealen Maschine in Anwendungen, die besonders große Reichweiten und Ausschütthöhen erfordern.

Nachrüstung. Die Nachrüstung des VersaLink-Hubarms mit Schnellwechsler oder der Umbau von Standard auf Highlift-Version ist mit einem Minimum an neuen Teilen durchführbar.

Einsatzvorteile. Der VersaLink-Hubarm wurde auf exzellente Ladeleistung in einem breiten Aufgabenbereich ausgelegt:

- Gesteigerte Ausbrechkraft (kürzere Taktzeiten, bessere Schaufelfüllungsgrade)
- Größere Ausschütthöhe (Beladen von LKWs mit hohen Bordwänden möglich)
- Vergrößerte Schürftiefe (schnellere Aushubarbeiten, auch bei Ausrüstung mit Bereifung 20.5–25)
- Größerer Rückkippwinkel der Schaufel (besseres Materialhaltevermögen, höhere Produktivität)
- Günstigerer Anstellwinkel (einfacheres Materialhandling beim Feinplanieren)

Sichtverhältnisse. Aus der schmalen Bauweise des VersaLink-Hubarms ergibt sich im Vergleich zu konventionellen Hubrahmen eine spürbare Sichtverbesserung auf den Arbeitsbereich.

Parallelhubkinematik. Weil die Kinematik bewirkt, dass die Gabelzinken über den gesamten Hubweg parallel zum Boden geführt werden, lassen sich Paletten und andere Stückgüter ohne ständiges Nachsteuern umschlagen. Der Kippkreis der Hydraulik wurde – wie bei Industrie-Radladern üblich – so ausgelegt, dass auch bei Ausnutzung der maximal zulässigen Traglast ein vollständiges Rückkippen möglich ist.

Arbeitsgeräte

Unterschiedliche Arbeitsgeräte steigern die Einsatzvielfalt.

Vielseitigkeit. Diverse Caterpillar Arbeitsgeräte erweitern den Anwendungsbereich des 924G erheblich.

Schnellwechsler. Mit dem optionalen, hydraulischen Schnellwechselsystem lassen sich verschiedene Arbeitsgeräte in Sekundenschnelle gegeneinander austauschen. Der Fahrer kann dabei in der Kabine bleiben, denn zum Ver- und Entriegeln des Schnellwechslers ist lediglich ein Schalter zu betätigen.

Ladeeinsätze. Auf Hoch- und Tiefbaustellen sowie bei der Rückverladung erweist sich der 924G als leistungsfähige Lademaschine. Hohe Felgenzugkraft, exzellente Ausbrechkraft und großes Hubvermögen sorgen für zügiges, produktives Arbeiten mit Schaufeln aus dem umfangreichen Caterpillar Angebot:

- Universalschaufeln
- Erdbauschaufeln
- Leichtgutschaufeln
- Kombischaufeln
- Seitenkippschaufeln
- Hochkippschaufeln
- Verladeschaufeln

Materialumschlag. Infolge hervorragender Sichtverhältnisse und starker Hubkraft ist der 924G eine ideale Umschlagmaschine, die mit diversen Arbeitsgeräten ausgerüstet werden kann:

- Palettengabeln
- Rund- und Schnittholzgabeln (wahlweise mit Klammer)
- Lastarm
- Ballenklammer usw.



Sondereinsätze. Mit weiteren Arbeitsgeräten aus dem Cat Lieferprogramm bewältigt der 924G eine Vielzahl von speziellen Aufgaben. Einige Ausrüstungsbeispiele:

- Planierschild
- Schneepflug
- Kehrbesen
- Asphaltfräse
- Laderechen

Zusatzhydraulik. Auf Wunsch kann der 924G mit einem dritten und vierten Hydraulikkreis geliefert werden. Dadurch ist der Betrieb von Arbeitsgeräten möglich, die eine Zusatzhydraulik erfordern, zum Beispiel Kehrbesen, Erdbohrer, Hochkipp- und Seitenkippschaufeln.

Fahrerkabine

Ergonomische Gestaltung, hoher Komfort, beste Rundumsicht und leichte Bedienbarkeit prägen den Innenraum.



Ergonomie. In der geräumigen und komfortablen Kabine kann der Fahrer des 924G ausdauernd und produktiv arbeiten. Als besondere Merkmale sind große Fenster, ergonomische Bedienelemente, praktische Ablagen und niedriger Lärmpegel hervorzuheben.

Türen/Trittstufen. Beide Türen verfügen über einen Öffnungswinkel von 180° und können an den Seitenwänden der Kabine arretiert werden. Breite, ausgestellte Trittstufen machen das Auf- und Absteigen mühelos und sicher.

Fenster. Die großzügige Verglasung verhilft dem 924G-Fahrer zu vorbildlicher Rundumsicht. Beide Türen sind mit Schiebefenster ausgestattet. Zum Entfrosten der Heckscheibe ist ein Ventilator vorhanden.

Vorwärtssicht. Weil der VersaLink-Hubarm im Vergleich zu konventionellen Hubrahmen sehr schmal ist, wird der Blick auf Arbeitsbereich und Arbeitsgerät nur minimal eingeschränkt.



Instrumentierung. Die überarbeitete Instrumentenkonsole mit leicht ablesbaren Anzeigen liegt im direkten Sichtfeld des Fahrers. Die Anzahl der Kontrollleuchten und Diagnosefunktionen wurde vergrößert.

Drehzahlautomatik. Per Tastendruck lässt sich das Gaspedal in beliebiger Stellung arretieren, sodass die vorgegebene Motordrehzahl automatisch beibehalten wird.

Lenkung. Die Lenkhydraulik mit Axialkolben-Verstellpumpe und Lastregelung sorgt für konstante Lenkgeschwindigkeit unter allen Einsatzbedingungen. Um das Ein- und Aussteigen zu erleichtern, kann man die verstellbare Lenksäule hochkippen.



Steuerhebel. Aufgrund der hydraulischen Vorsteuerung lässt sich der Kreuzsteuerhebel für Hub- und Kippkreise leicht und feinfühlig bewegen. Im Hebel ist eine Wippe zum schnellen Umschalten der Fahrtrichtung integriert. Optional gibt es den 924G mit einer Zweihebelsteuerung.

Fahrersitz. Der Cat Kontursitz ist serienmäßig mit mechanischer Federung und strapazierfähigem Textilbezug versehen. Verstellvorrichtungen für Längsposition, Sitzpolsterwinkel/-höhe, Armlehnenwinkel und Federungshärte gestatten eine individuelle Anpassung. Weitere Sitzoptionen:

- Cat Kontursitz mit zusätzlichen Einstellungen für Rückenlehnenwinkel und Lendenwirbelstütze
- Cat Kontursitz mit Luftfederung anstelle der mechanischen Federung
- KAB-Sitz mit Textilbezug, Heizung und Belegungsschalter

Sicherheitsgurt. An allen Sitzversionen ist ein Automatik-Sicherheitsgurt mit 50 oder 75 mm breiten Gurtbändern montiert.



Ablagen. Für die persönlichen Dinge des Fahrers bietet die 924G-Kabine reichlich Platz: abschließbare Staubox, große Abstellmulden, Getränkehalter und Kleiderhaken. Außerdem ist ein Werkzeugkasten vorhanden.

Optionale Kabinenausstattung.

Durch sinnvolles Zubehör kann die Ausstattung der Fahrerkabine individuell erweitert werden:

- Sonnenrollo für das Heckfenster
- Klimaanlage
- Zusatz-Arbeitsscheinwerfer

Vorhalte- und Betriebskosten

Innovative Technik verbessert die Wirtschaftlichkeit.



Kraftstoffverbrauch. Der Cat Dieselmotor 3056E ATAAC geht selbst bei schweren Einsätzen sparsam mit dem Kraftstoff um und trägt dadurch wesentlich zum kostengünstigen Betrieb des 924G bei.

Arbeitstaktzeiten. Angehobene Motorleistung und höherer Drehmomentanstieg resultieren in kürzeren Arbeitstaktzeiten, sodass unter dem Strich eine größere Produktivität erzielt wird.

Instandhaltung. Längere Wartungsintervalle reduzieren den Instandhaltungsaufwand und steigern die Maschinenverfügbarkeit:

- Hydraulikölwechsel alle 4000 Betriebsstunden
- Hydraulikölfilterwechsel alle 1000 Betriebsstunden
- Motorölwechsel alle 500 Betriebsstunden

Gangschaltung. Weiche Gangwechsel – bewirkt durch die elektronische Kupplungsdrucksteuerung – verbessern den Fahrerkomfort und ermöglichen eine höhere Arbeitsleistung.

Automatiklüfter. Das niedrigere Drehzahlniveau des temperaturgesteuerten Lüfters bringt Einsparungen beim Kraftstoffverbrauch.

Leistungsanpassung. Das elektronische Motorsteuergerät überwacht alle wichtigen Funktionen und bewirkt bei Bedarf eine automatische Verminderung der Leistung von bis zu 50%, um den Motor zu schützen.

Wegfahrsperr. Bei Maschinen mit optionalem Caterpillar Maschinensicherungssystem MSS (Machine Security System) kann das Wegfahren der Maschine durch Unterbrechen wichtiger Stromkreise des Bordnetzes verhindert werden. Die Inbetriebnahme der Maschine ist nur mit einem codierten Schlüssel möglich.

Servicefreundlichkeit

Geringere Wartungsansprüche und verbesserter Zugang reduzieren den Instandhaltungsaufwand.

Zugänglichkeit. Hochschwenkbare Klappen mit Gasfedern erlauben einen mühelosen Zugang zum Motorraum. Alle Filter und Wartungsstellen befinden sich in unmittelbarer Reichweite. Reinigungsarbeiten an Wasser- und Ölkühlern sind sehr einfach zu erledigen.

Wartung. Sämtliche Wartungsmaßnahmen lassen sich auf dem Boden stehend durchführen. Praktische Schaugläser gestatten eine schnelle Kontrolle der Kühlmittel-, Hydrauliköl- und Getriebeölstände.

Kühlsystem. Weil sich der außerhalb des Motorraums angeordnete, hydrostatisch angetriebene Lüfter ausschwenken lässt, wird das Reinigen des Wasserkühlernetzes erheblich erleichtert.

Umkehrlüfter. Mit dem als Sonderausrüstung erhältlichen Umkehrlüfter können Schmutzansammlungen im Kühlernetz ohne Betriebsunterbrechung herausgeblasen werden.

Ölprobenentnahme. An Motor, Getriebe und Hydraulik angebrachte Zapfventile gestatten die schnelle und saubere Entnahme von Ölproben für die Zeppelin Öldiagnose Z.O.D.

Ölfilter. Motor-, Getriebe- und Hydraulikölfilter sind nicht nur bestens zugänglich, sondern auch hängend angeordnet, sodass sie sich leichter und umweltfreundlicher auswechseln lassen.

Selbstdiagnose. Umfassende Selbstdiagnosefunktionen unterstützen Servicetechniker bei der Fehlersuche. Gespeicherte Fehlerinformationen lassen sich über die Instrumentenkonsole auslesen und werden in Codeform angezeigt.



Kühlmittel. Das Caterpillar Langzeit-Kühlmittel erlaubt Wechselintervalle von bis zu 6000 Betriebsstunden.

Sonstige Merkmale. Neben den bereits beschriebenen Merkmalen zeigen die nachstehenden Besonderheiten, dass die Servicefreundlichkeit von Grund auf in die Konstruktion des 924G einbezogen wurde:

- Wartungsfreie Gelenkwelle
- Nachstellfreie Bremsen
- Nachstellfreies Einspritzsystem
- In Gruppen zusammengefasste Schmiernippel
- Ummantelte, farbcodierte und nummerierte Stromkabel (gleiches Schema bei allen Cat Maschinen)

Umweltverträglichkeit

Ein vorrangiges Konstruktionsziel bei allen Caterpillar Produkten.

Energiebilanz. Aus der hohen Produktivität des 924G resultiert ein niedriger Kraftstoffverbrauch pro Tonne. Folglich zeichnet sich die Maschine durch eine vorbildliche Energiebilanz aus.

Abgasemissionen. Im 924G kommt der elektronisch gesteuerte, schadstoffarme Cat Dieselmotor 3056E ATAAC zum Einsatz, der die strengen Grenzwerte der EU-Richtlinie 97/68/EG, Stufe II, unterschreitet.

Schallisolation. Nicht nur in der Kabine des 924G geht es auffallend leise zu, auch das Außengeräusch hat hörbar abgenommen. Aufgrund des separat angeordneten Kühlers konnte der Dieselmotor komplett gekapselt werden, was sich in einer deutlichen Lärmverminderung niederschlägt. Daher wurde der 924G mit dem Blauen Engel ausgezeichnet.

Kältemittel. Die als Sonderausrüstung lieferbare Klimaanlage wird im Werk mit FCKW-freiem Kältemittel R134a befüllt.

Wartung. Einfüll- und Ablassöffnungen wurden so konstruiert, dass sich Betriebs- und Schmierstoffe sauber wechseln bzw. nachfüllen lassen. Motoröl-, Getriebeöl- und Hydraulikölfilter sind hängend montiert, damit beim Abschrauben kein Öl ausläuft. Cat XT-Hydraulikschläuche, Schlaucharmaturen mit O-Ringabdichtung sowie zuverlässig abgedichtete Hydraulikzylinder sorgen für dauerhaft leckölfreien Betrieb.

Austauschprogramm. Viele Bauteile des 924G sind von Grund auf für mehrere Laufzeitzyklen konzipiert und werden nach der Aufarbeitung im Caterpillar Werk ins umfangreiche AT-Programm übernommen.



Bio-Hydrauliköl. Das gesamte Hydrauliksystem ist so ausgelegt, dass es bei Bedarf – beispielsweise in Wasserschutzgebieten – problemlos mit biologisch rasch abbaubarem Caterpillar Hydrauliköl HEES betrieben werden kann.

Cat Rundum-Kundenservice

Wie bei allen Caterpillar Produkten, steht auch hinter dem 924G die weltweite Organisation der Cat Händler.

Enge Partnerschaft. Unter dem Cat Rundum-Kundenservice ist eine Partnerschaft zwischen Ihnen und dem Cat Händler zu verstehen, deren Zielsetzung in einer optimalen Kundenzufriedenheit besteht. Der Rundum-Kundenservice umfasst alle Produkte und Dienstleistungen, aber auch alle Mitarbeiter des Caterpillar Händlers, die Ihnen jederzeit verlässlich mit Rat und Tat zur Seite stehen.

Maschinen-Management-Service. In diesem Segment bietet der Rundum-Kundenservice die Grundlagen dafür, dass Sie Entscheidungen nicht nach Gefühl, sondern anhand klarer Fakten treffen können und auf diese Weise die maximal mögliche Profitabilität erreichen. Der Cat Händler berät Sie unter Berücksichtigung aller Aspekte, die mit der Vorhaltung und dem Betrieb Ihrer Maschinen zusammenhängen.

Die Unterstützung reicht von Maschinenauswahl und Maschinenkauf über maßgeschneiderte Finanzierungs- und Mietangebote bis zur Kalkulation der voraussichtlichen Vorhalte- und Betriebskosten.

Systematischer Service. Regelmäßige und sorgfältige Wartung ist ein maßgeblicher Schritt zu höchster Zuverlässigkeit und Produktivität Ihrer Maschinen. Was kann Ihnen daher gelegener kommen, als von dieser ausgeklügelten Systemwartung in vollem Umfang zu profitieren?

Vorbeugender Service. Mit Hilfe der vorbeugenden Instandhaltung können Schäden bereits in der Entstehungsphase erkannt werden, sodass sich kostspielige Folgeschäden sowie Maschinenausfälle weitgehend vermeiden lassen.



Reparatur-Service. Es gibt verschiedene Methoden, die normale Nutzungsdauer aller Komponenten der Cat Maschinen zu verlängern. Preisgünstige Überholungen mit diversen Reparaturvarianten und originalen Cat Ersatzteilen senken unter dem Strich Ihre Betriebskosten. Der Cat Händler sagt Ihnen im Detail, welche Methode im Einzelfall für Sie die optimale Lösung ist.

Dieselmotor

Elektronisch gesteuerter Caterpillar Sechszylinder-Viertaktmotor 3056E ATAAC mit Turbolader und luftgekühltem Ladeluftkühler.

Nennleistung bei 2300/min

ISO 9249	97 kW/132 PS
80/1269/EWG	97 kW/132 PS

Spitzenleistung bei

1900/min 103 kW/140 PS

Max. Drehmoment	580 Nm
Drehmomentanstieg	41%

Bohrung 100 mm

Hub 127 mm

Hubraum 6,0 l

- Die angegebenen Nennleistungen wurden am Schwungrad gemessen und gelten für Höhenlagen bis 3000 m. Bei der Messung war der Motor mit Lüfter, Luftfilter, Schalldämpfer und Drehstromgenerator ausgerüstet.
- Bei Einsatzhöhen über 3000 m wird die Leistung automatisch stufenweise gedrosselt, um Folgeschäden zu verhindern
- Bei maximaler Lüfterdrehzahl beträgt die Nennleistung 86 kW/117 PS
- Die Abgasemissions-Grenzwerte gemäß EU-Richtlinie 97/68/EG, Stufe II, werden unterschritten

Besonderheiten

- Direkteinspritzsystem mit elektronisch gesteuerter Verteilerpumpe
- Dreiringkolben mit Ölkühlung durch Spritzdüsen
- Wasserpumpe und Ölpumpe mit Zahnradantrieb
- Einteiliger Gusseisen-Zylinderkopf mit zwei Ventilen pro Zylinder
- Kraftstoff-Wasserabscheider und Handförderpumpe
- Ölproben-Zapfventil
- Auswechselbare, trockene Zylinderlaufbuchsen
- Ventildeckel aus Aluminiumguss
- Leicht zu reinigender Wasserkühler

Motordiagramm

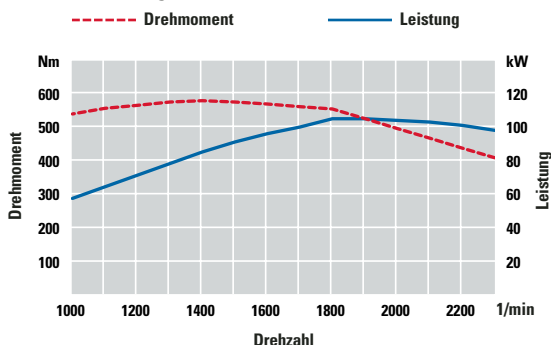

Getriebe

Standard- oder Sondergetriebe.

Höchstgeschwindigkeit in den einzelnen Gängen (Reifen 17.5 R 25)

	Standardgetriebe	Sondergetriebe
Vorwärts		
1	7 km/h	4 km/h
2	12	8
3	22	20
4	39	39
Rückwärts		
1	7	4
2	12	8
3	22	21

- Elektronisches Lastschaltgetriebe mit wählbarem manuellen oder automatischen Schaltmodus
- Schaltkupplungen mit hitzebeständigen, scher- und verschleißfesten Reibbelägen
- Präzisionsgeschliffene, gehärtete Stirnräder mit geringen Laufgeräuschen
- Kickdown-Taste im Arbeitshydraulik-Steuerhebel
- Elektronische Kupplungsdrucksteuerung für ruckarme Gangwechsel
- Sondergetriebe zur optimierten Fahrtrieb-Hydraulik-Abstimmung für Anbaugeräte mit großem Ölbedarf

Arbeitshydraulik

Förderstrom bei Motornennndrehzahl, 70 bar, 65 °C, Öl SAE 10 152 l/min

Maximaler Betriebsdruck 259 bar

Hydrauliktaktzeiten

Heben	5,1 s
Auskippen	1,4 s
Senken (Schwimmstellung, Schaufel leer)	2,4 s
Gesamt	8,9 s

Doppelt wirkende Hubzylinder

Bohrung	102 mm
Hub	810 mm

Doppelt wirkender Kippzylinder

Bohrung	133 mm
Hub	945 mm

- Lastregelung für konstante Zylindergeschwindigkeiten
- Separate Axialkolben-Verstellpumpe
- Leichtgängige Steuerhebel mit hydraulischer Vorsteuerung
- Elektronischer Sicherheitsschalter zum einfachen Deaktivieren aller Arbeitshydraulikfunktionen
- Leckölfreie Schlaucharmaturen mit O-Ringabdichtungen
- Hydraulische Schwingungsdämpfung RC (optional) zur Verminderung der Nickschwingungen

Reifen

Serienmäßige Ausrüstung mit schlauchlosen Radialreifen 17.5 R 25 (L-3).

Optionale Reifengrößen

- 550/65 R 25
- 20.5 R 25
- 17.5 R 25 (L4/L5)

- Weitere Reifengrößen auf Anfrage
- In bestimmten Einsätzen (zum Beispiel bei Load-and-Carry) kann die Tragfähigkeitsgrenze der Reifen infolge des großen Leistungsvermögens des 924G überschritten werden. Lassen Sie sich von Ihrem Reifenhändler ausführlich über den richtigen Reifentyp für Ihre spezielle Anwendung beraten.

Lenkung

Kleinster Wenderadius (Reifenaußenkante)	5070 mm
Lenkeinschlagwinkel (nach jeder Seite)	40°
Lenkzylinderbohrung	70 mm
Pumpenförderstrom bei Motornenn Drehzahl und 70 bar	106 l/min
Maximaler Betriebsdruck	207 bar

- Zentrales Knickgelenk mit stark dimensionierten Lagern
- Vorder- und Hinterräder laufen in derselben Spur
- Separate Axialkolben-Verstellpumpe mit Lastregelung
- Verstellbare Lenksäule
- Stabile Gummi-Rahmenanschlüge
- Bei Motorausfall automatisch zuschaltende Notlenkung (entspricht ISO 5010)

Hydrauliksteuerung

Hubkreis

- Vorgesteuertes Wegeventil mit vier Schaltstellungen (Heben, Neutral, Senken, Schwimmen)
- Automatischer Hubendschalter (einstellbar von horizontaler Hubarmposition bis zur vollen Hubhöhe)

Kippkreis

- Vorgesteuertes Wegeventil mit drei Schaltstellungen (Einkippen, Neutral, Auskippen)
- Zwei wählbare Auskippgeschwindigkeiten (Schaufel- bzw. Gabel-/Anbaugerät)
- Automatische Schaufelrückführung mit vorwählbarem Winkel

Betätigung

- Leichtgängige Einhebelsteuerung für Hub- und Kippkreise (auf Wunsch Zweihebelsteuerung)
- Dritter und vierter Steuerkreis mit separaten Hebeln als Sonderausrüstung lieferbar
- Mechanische Steuerhebelverriegelung für Straßenfahrten

Achsen

- Caterpillar HD-Achsen – vorn starr, hinten pendelnd aufgehängt.
- Maximaler Hinterachs-Pendelwinkel – $\pm 12^\circ$ (mit Bereifung 17.5)
- Maximaler Pendelweg der Hinterräder: 423 mm (Reifen 17.5) bzw. 326 mm (Reifen 20.5)
- Gekapselte, innenliegende Scheibenbremsen und Planetengetriebe
- Gleitringdichtungen zwischen Achswellen und Achsgehäuse
- Selbstsperrdifferenziale mit Schlupfbegrenzung in beiden Achsen
- Fernschmiernippel für Hinterachs-Pendelaufhängung
- Präzisionsgeschliffene, ruhig laufende Zahnradsätze

Bremsen

Betriebsbremse

- Gekapselte, ölgekühlte Scheibenbremsen beiderseits der Differenziale in Vorder- und Hinterachse
- Automatischer Verschleißausgleich und Schaulöcher im Achsgehäuse
- Getrennte Kreise für Vorder- und Hinterräder
- Zwei hängende Bremspedale mit abschaltbarer Getriebeneutralisierung
- Vollhydraulische Betätigung

Hilfsbremse

- Kontrollleuchte für Bremsdruckmangel
- Druckspeicher für Hilfsbremsung bei Motorausfall

Feststellbremse

- Mechanisch betätigte Trommelbremse im Antriebsstrang mit Wirkung auf alle vier Räder
- Automatische Getriebeneutralisierung bei angelegter Bremse

Verstärkte Bremse

- Optionales HD-Bremssystem mit integriertem Ölkühler

Gewicht

Einsatzgewicht
(ausrüstungsabhängig) 11 182–11 602 kg

Füllmengen

	Liter
Kraftstofftank	225
Kühlsystem	40
Dieselmotor	20
Getriebe	23
Achsen	21
Hydrauliksystem (mit Tank)	125
Hydrauliktank	70

Fahrerkabine

- Integrierter Überrollschutzaufbau (ROPS) gemäß ISO 3471:1994
- Steinschlagschutz (FOPS) nach ISO 3449:1992, Stufe II

Schallpegel

Schalldruckpegel

- Bei geschlossenen Türen und Fenstern beträgt der Schalldruckpegel (Innengeräusch) in der Caterpillar Fahrerkabine 73 dB(A) gemessen nach ISO 6394:1992
- Bei längerem Betrieb der Maschine mit geöffneten Türen/Fenstern oder in lauter Umgebung muss der Fahrer gegebenenfalls einen Gehörschutz verwenden

Schalleistungspegel

- Aufgrund des niedrigen Schalleistungspegels (Außengeräusch) von 101 dB(A) gemessen nach 2000/14/EG wurde der 924G mit dem Blauen Engel ausgezeichnet (siehe auch Kennzeichnung an der Maschine)

Sonstige Spezifikationen

	Änderung des Einsatzgewichts	Änderung der statischen Kiplast (Schaufel mit SW-Aufhängung)
	kg	kg
Klimaanlage	-32	-27
Gegengewicht abgebaut (175 kg)	-175	-273
Schutzvorrichtung, Gelenkwelle	-15	-19
Unterboden-Schutzblech, Getriebe	-17	-5
Schwingungsdämpfung RC, hydraulisch	-52	-47
StVZO-Kotflügel	-39	-50
StVZO-Beleuchtung	12	11
Räder (Reifen auf einteiliger Felge)		
17.5 R 25, radial (L-2)	-612	-348
17.5 R 25, radial (L-3)	-512	-292
Räder (Reifen auf dreiteiliger Felge)		
17.5 R 25, radial (L-3)	-388	-221
550/65 R 25, radial (L-2)	-196	-112
550/65 R 25, radial (L-3)	-136	-78
20.5 R 25, radial (L-2)	-172	-98
20.5 R 25, radial (L-3)	0	0

Schaufel-Auswahldiagramm

Materialschüttgewicht

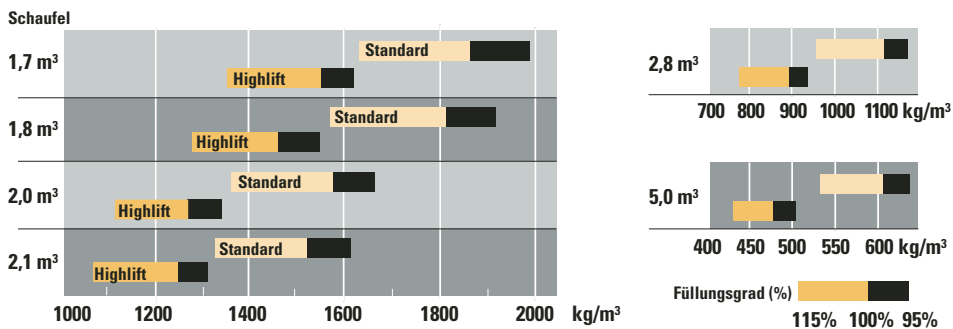

Typische Schüttgewichte

	kg/lm³
Basalt	1960
Bauxit, Kaolin	1420
Ton/Lehm	
natürlich gewachsen	1660
trocken	1480
nass	1660
Ton und Schotter	
trocken	1420
nass	1540
Zerfallenes Gestein	
75% Gestein, 25% Erde	1960
50% Gestein, 50% Erde	1720
25% Gestein, 75% Erde	1570
Erde	
trocken, gelagert	1510
nass, ausgehoben	1600
Granit	
gebrochen	1660
Kies, Schotter	
gebrochen	1930
trocken	1510
trocken, 6–50 mm	1690
nass, 6–50 mm	2020
Gips	
gebrochen	1810
zerkleinert	1600
Kalkstein	
gebrochen	1540
zerkleinert	1540
Sand	
trocken, lose	1420
feucht	1690
nass	1840
Sand und Ton/Lehm	
lose	1600
Sand und Kies/Schotter	
trocken	1720
nass	2020
Sandstein	1510
Schiefer	1250
Schlacke	
gebrochen	1750
Stein	
zerkleinert	1600

Abmessungen mit Ladeschaufel

Bei allen Maßangaben handelt es sich um Zirkawerte, die teilweise vom verwendeten Schaufeltyp abhängen.

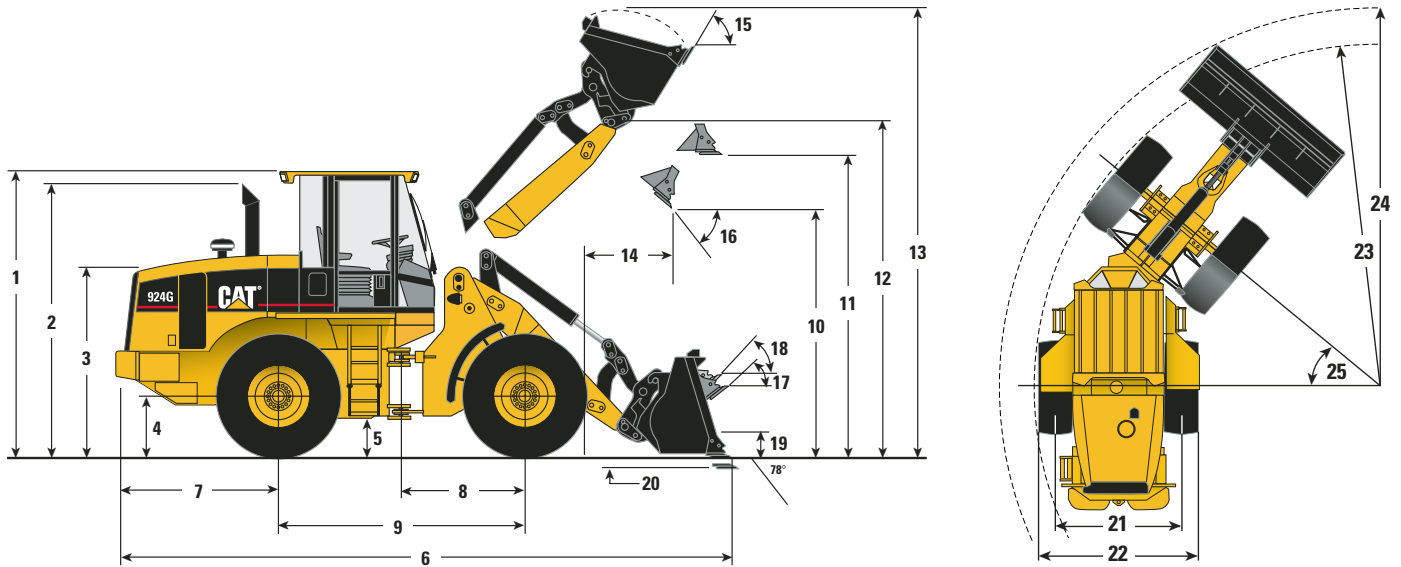

	Standard-VersaLink	Highlift-VersaLink
1 Höhe über ROPS/FOPS-Kabine	3227 mm	3227 mm
2 Höhe über Auspuffrohr	3211 mm	3211 mm
3 Höhe über Motorhaube	2219 mm	2219 mm
4 Höhe bis Achsmitte	692 mm	692 mm
5 Bodenfreiheit	436 mm	436 mm
6 Gesamtlänge	7168 mm	7659 mm
7 Hecküberhang (ab Hinterachsmitte)	1923 mm	1923 mm
8 Mittenabstand Vorderachse/Knickgelenk	1400 mm	1400 mm
9 Radstand	2800 mm	2800 mm
10 Ausschütthöhe bei maximaler Hubhöhe und 45°-Auskippwinkel	2828 mm	3335 mm
11 Höhe bis Schaufel bei max. Hubhöhe und Fahrstellung	3556 mm	4063 mm
12 Höhe bis Schaufeldrehgelenk bei max. Hubhöhe	3881 mm	4387 mm
13 Gesamthöhe bei max. Hubhöhe	5178 mm	5684 mm
14 Reichweite bei max. Hubhöhe und 45°-Auskippwinkel	992 mm	992 mm
15 Rückkippwinkel bei max. Hubhöhe	58°	62°
16 Ausschüttwinkel bei max. Hubhöhe	45°	45°
17 Max. Rückkippwinkel auf Standebene	50°	50°
18 Max. Rückkippwinkel in Fahrstellung	51°	54°
19 Höhe in Fahrstellung	435 mm	592 mm
20 Schürftiefe	64 mm	75 mm
	Reifen 17.5 R 25	Reifen 20.5 R 25
21 Spurweite	1880 mm	1880 mm
22 Breite über Reifen	2356 mm	2466 mm
23 Kleinster Wenderadius über Reifen	5070 mm	5135 mm
24 Wenderadius mit Schaufel in Fahrstellung	siehe Betriebsdaten Seite 20/21	
25 Lenkwinkel links/rechts	40°	40°
Änderung der Vertikalmaße	-68 mm	0

Abmessungen mit Palettengabeln

Bei allen Maßangaben handelt es sich um Zirkawerte.

Gabelzinkenlänge Standard-VersaLink		
	1200 mm	1350 mm
1	7607 mm	7772 mm
2	32 mm	32 mm
3	932 mm	947 mm
4	1561 mm	1576 mm
5	3637 mm	3652 mm
6	1790 mm	1790 mm
7	762 mm	762 mm
Highlift-VersaLink		
	8104 mm	8269 mm
1	8104 mm	8269 mm
2	42 mm	42 mm
3	1468 mm	1443 mm
4	1952 mm	1967 mm
5	4144 mm	4159 mm
6	1790 mm	1790 mm
7	762 mm	762 mm

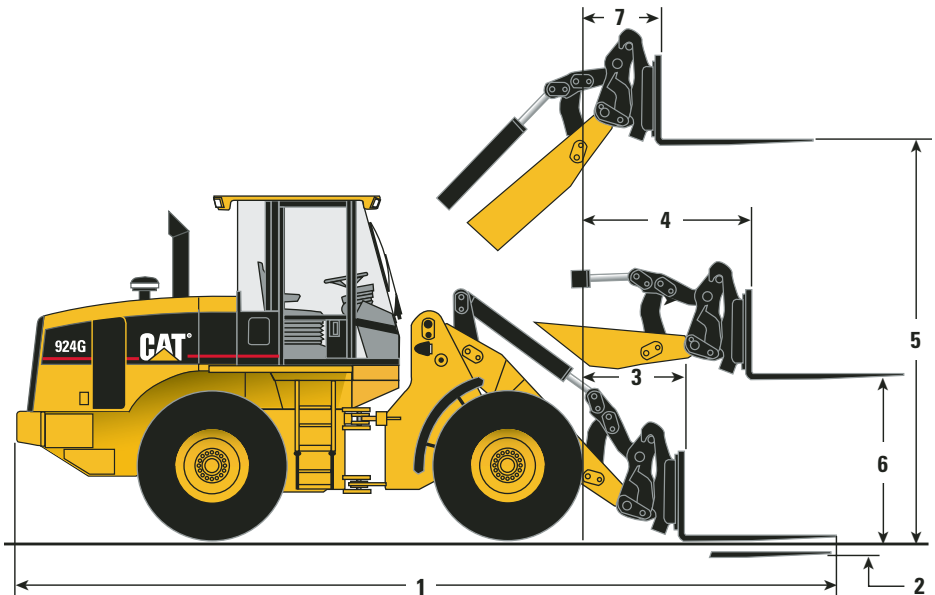

Betriebsdaten mit Palettengabeln

Maschine mit Standard-VersaLink-Hubarm	Gabelzinkenlänge 1200 mm	Gabelzinkenlänge 1350 mm
Nutzlast		
EN 474-3, Geländeeinsatz (60% der statischen Kipplast bei max. Knickwinkel)	3263 kg	3128 kg
EN 474-3, fester, ebener Untergrund (80% der statischen Kipplast bei max. Knickwinkel)	4350 kg	4170 kg
Lastabstand	600 mm	675 mm
Statische Kipplast, Hubarm/Gabeln waagrecht, gerade*	6209 kg	5960 kg
Statische Kipplast, Hubarm/Gabeln waagrecht, 40° eingelenkt*	5438 kg	5213 kg
Einsatzgewicht*	11 042 kg	11 102 kg
Maschine mit Highlift-VersaLink-Hubarm		
Nutzlast		
EN 474-3, Geländeeinsatz (60% der statischen Kipplast bei max. Knickwinkel)	2789 kg	2678 kg
EN 474-3, fester, ebener Untergrund (80% der statischen Kipplast bei max. Knickwinkel)	3719 kg	3571 kg
Lastabstand	600 mm	675 mm
Statische Kipplast, Hubarm/Gabeln waagrecht, gerade*	5330 kg	5108 kg
Statische Kipplast, Hubarm/Gabeln waagrecht, 40° eingelenkt*	4649 kg	4464 kg
Einsatzgewicht*	11 128 kg	11 188 kg

* Die Angabe gilt für Maschinen mit optionalem Gegengewicht, Betriebsstoffen, Fahrerkabine, Cat Kontursitz, Klimaanlage, Schiebefenstern, Lamellen-Selbstsperrdifferenzialen, Vierkreishydraulik, HD-Kühler, Notlenkung, StVZO-Kotflügeln, Umkehrlüfter, Rückfahr-Warneinrichtung, Schutzvorrichtungen, Schwingungsdämpfung RC, Radio, Schaufel 1,8 m³ mit Unterschraubmesser, Radialreifen 20.5 R 25 (L-3) und Fahrer (80 kg). Die Kipplastangabe entspricht SAE J732 JUN92.

Abmessungen mit Standard-VersaLink-Hubarm und Rund-/Schnittholzgabeln

Bei allen Maßangaben handelt es sich um Zirkawerte.

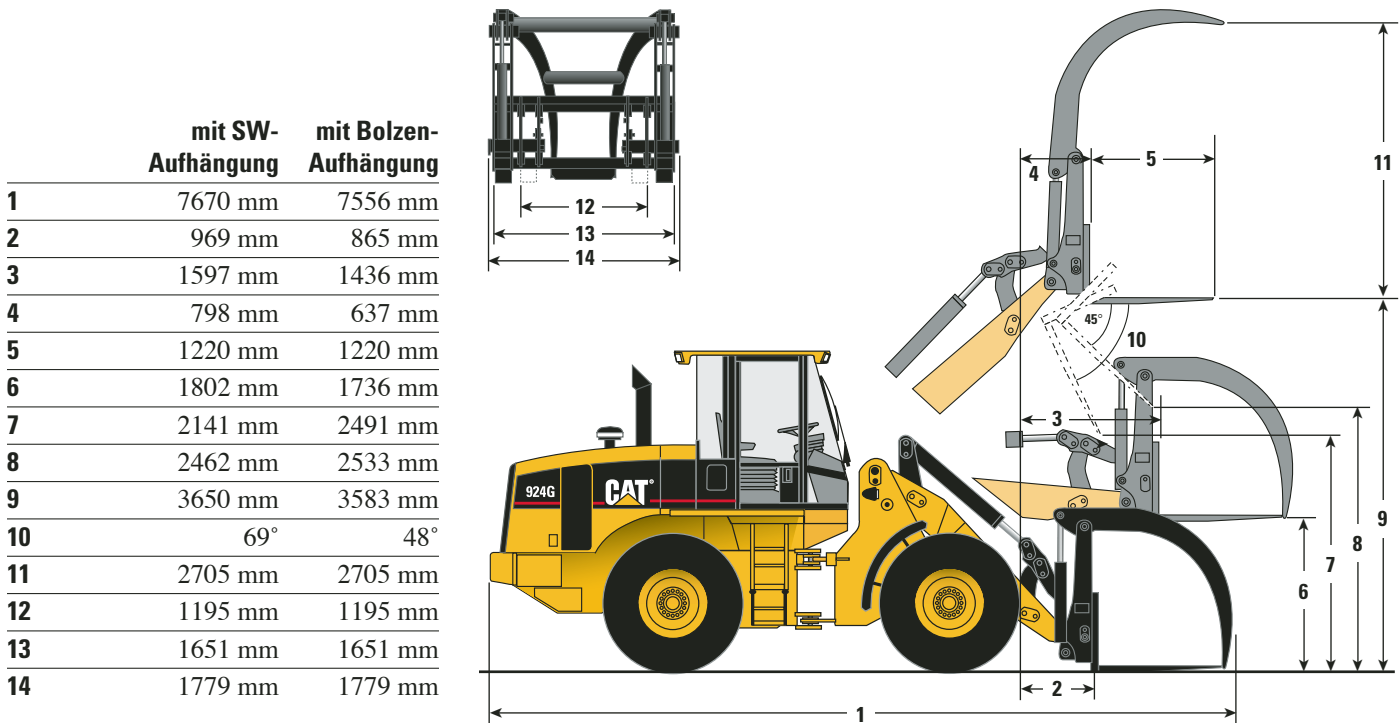

Betriebsdaten mit Standard-VersaLink-Hubarm und Rund-/Schnittholzgabeln

Gabeltyp	mit SW-Aufhängung	mit Bolzen-Aufhängung
Nutzlast		
EN 474-3, Holzumschlag, unebener Boden (75% der statischen Kipplast bei max. Knickwinkel)	3521 kg	3871 kg
EN 474-3, Holzumschlag, fester/ebener Untergrund (85% der statischen Kipplast bei max. Knickwinkel)	3990 kg	4387 kg
Lastabstand	616 mm	592 mm
Statische Kipplast, Hubarm/Gabeln waagrecht, gerade*	5449 kg	5961 kg
Statische Kipplast, Hubarm/Gabeln waagrecht, 40° eingelenkt*	4694 kg	5161 kg
Einsatzgewicht*	11 742 kg	11 630 kg

* Die Angaben gelten für Maschinen mit optionalem Gegengewicht, Betriebsstoffen, Fahrerkabine, Cat Kontursitz, Klimaanlage, Schiebefenstern, Lamellen-Selbstsperrdifferenzialen, Vierkreishydraulik, HD-Kühler, Notlenkung, StVZO-Kotflügeln, Umkehrlüfter, Rückfahr-Warneinrichtung, Schutzvorrichtungen, Schwingungsdämpfung RC, Radio, Schaufel 1,8 m³ mit Unterschraubmesser, Radialreifen 20.5 R 25 (L-3) und Fahrer (80 kg). Die Kipplastangabe entspricht SAE J732 JUN92.

Abmessungen mit Lastarm

Bei allen Maßangaben handelt es sich um Zirkawerte.

	Standard-VersaLink	Highlift-VersaLink
1	2355 mm	2077 mm
2	1881 mm	1670 mm
3	1407 mm	1264 mm
4	7197 mm	7853 mm
5	6317 mm	6940 mm
6	5438 mm	6027 mm
7	3221 mm	3612 mm
8	4220 mm	4610 mm
9	5220 mm	5611 mm
10	1602 mm	1601 mm
11	2138 mm	2063 mm
12	3088 mm	2967 mm
13	4039 mm	3871 mm
14	858 mm	1631 mm
15	1166 mm	2058 mm
16	1475 mm	2485 mm

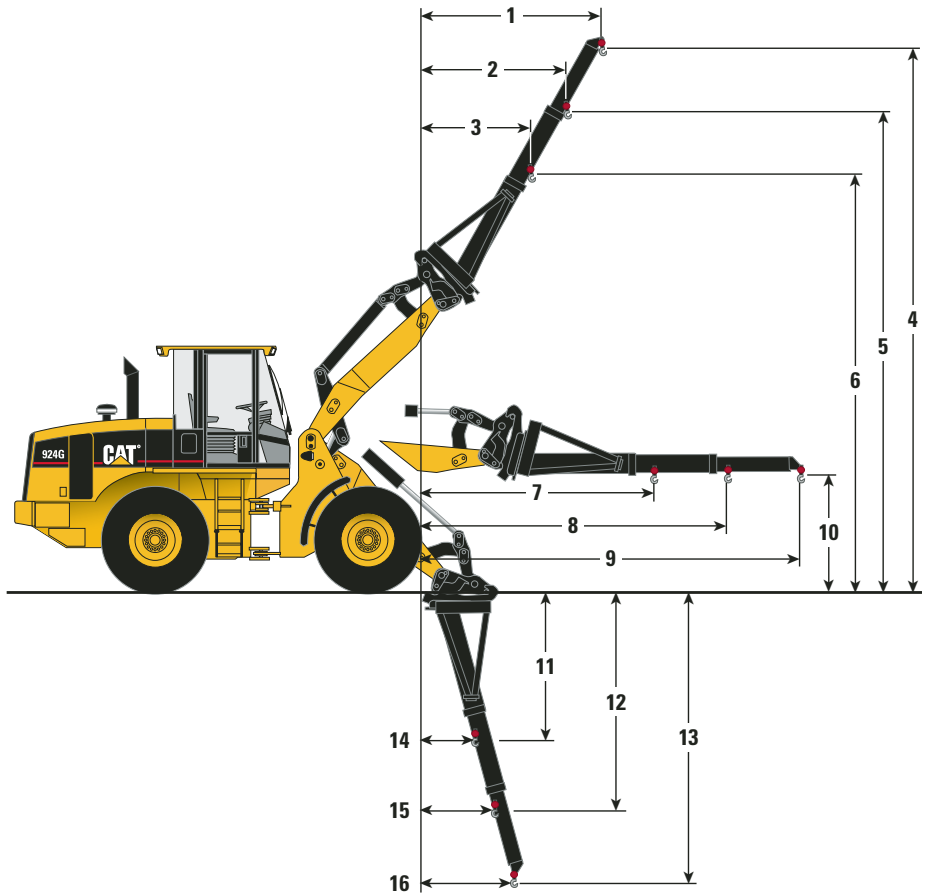

Betriebsdaten mit Lastarm

Maschine mit Standard-VersaLink-Hubarm	eingefahren	mittig	ausgefahren
Nutzlast	1965 kg	1558 kg	1278 kg
Statische Kipplast, gerade*	4505 kg	3571 kg	2948 kg
Statische Kipplast, 40° eingelenkt*	3930 kg	3115 kg	2555 kg
Einsatzgewicht*	11 000 kg	11 000 kg	11 000 kg
Maschine mit Highlift-VersaLink-Hubarm			
Nutzlast	1718 kg	1387 kg	1164 kg
Statische Kipplast, gerade*	3967 kg	3205 kg	2692 kg
Statische Kipplast, 40° eingelenkt*	3435 kg	2773 kg	2328 kg
Einsatzgewicht*	11 086 kg	11 086 kg	11 086 kg

* Die Angaben gelten für Maschinen mit optionalem Gegengewicht, Betriebsstoffen, Fahrerkabine, Cat Kontursitz, Klimaanlage, Schiebefenstern, Lamellen-Selbstsperrdifferenzialen, Vierkreishydraulik, HD-Kühler, Notlenkung, StVZO-Kotflügeln, Umkehrlüfter, Rückfahr-Warneinrichtung, Schutzvorrichtungen, Schwingungsdämpfung RC, Radio, Schaufel 1,8 m³ mit Unterschraubmesser, Radialreifen 20.5 R 25 (L-3) und Fahrer (80 kg). Die Kipplastangabe entspricht SAE J732 JUN92.

Anmerkung: Kipplast und Einsatzgewicht sind abhängig von der Maschinenausrüstung (Reifengröße, Reifenballast, Arbeitsgerät usw.).

Betriebsdaten – Maschinen mit Standard-VersaLink-Hubarm und Ladeschaufel



Schaufeln mit Schnellwechsler-Aufhängung



Schaufeln mit Bolzen-Aufhängung

(Daten in Klammern)

		Universalschaufeln						Erdbau-schaufel	Leichtgut-schaufel
		Unterschraubmesser		Anschraub-Zahnhalter, Zahnspitzen und Unterschraubsegmente*		Anschraub-Zahnhalter und Zahnspitzen*		Bündige Anschweiß-Zahnhalter*	Unterschraubmesser
Schaufel-Nenninhalt	m ³	1,8	2,1	1,8	2,1	1,7	2,0	1,7	2,8
Schaufelinhalt, gestrichen	m ³	1,5	1,7	1,5	1,7	1,4	1,6	1,4	2,3
Schnittbreite	mm	2550	2550	2585	2585	2585	2585	2594	2550
Ausschütthöhe bei max. Hubhöhe und 45°-Ausschüttwinkel	mm	2828 (2918)	2759 (2849)	2724 (2814)	2655 (2745)	2724 (2814)	2655 (2745)	2744 (2834)	2623 (2713)
Reichweite bei max. Hubhöhe und 45°-Ausschüttwinkel	mm	992 (885)	1060 (953)	1095 (988)	1163 (1056)	1095 (988)	1163 (1056)	1110 (1053)	1198 (1091)
Reichweite bei 45°-Ausschüttwinkel und 2130 mm Hubhöhe	mm	1515 (1451)	1545 (1484)	1558 (1500)	1583 (1529)	1558 (1500)	1583 (1529)	1586 (1530)	1596 (1544)
Reichweite bei waagerechtem Hubarm	mm	2295 (2155)	2392 (2252)	2441 (2301)	2538 (2398)	2441 (2301)	2538 (2398)	2439 (2299)	2585 (2441)
Schürftiefe	mm	64 (64)	72 (72)	64 (64)	72 (72)	39 (39)	47 (47)	37 (37)	89 (89)
Gesamtlänge	mm	7168 (7028)	7272 (7132)	7168 (7094)	7418 (7278)	7291 (7154)	7397 (7257)	7287 (7147)	7479 (7339)
Gesamthöhe bei max. Hubhöhe	mm	5178 (5088)	5288 (5200)	5178 (5088)	5288 (5200)	5178 (5088)	5288 (5200)	5178 (5088)	5410 (5322)
Wenderadius mit Schaufel in Fahrstellung	mm	5603 (5568)	5631 (5595)	5662 (5625)	5690 (5653)	5662 (5625)	5690 (5653)	5653 (5618)	5689 (5651)
Statische Kipplast, gerade	kg	8286 (8720)	8195 (8647)	8120 (8554)	7969 (8419)	8299 (8740)	8134 (8585)	8355 (8801)	7946 (8382)
Statische Kipplast, 40° eingelenkt	kg	7232 (7626)	7144 (7557)	7065 (7459)	6919 (7330)	7234 (7635)	7083 (7495)	7295 (7702)	6910 (7309)
Ausbrechkraft	kN	97 (112)	89 (102)	96 (111)	88 (101)	103 (120)	112 (108)	104 (121)	76 (86)
Einsatzgewicht	kg	11 335 (11 213)	11 383 (11 241)	11 470 (11 349)	11 567 (11 423)	11 384 (11 263)	11 433 (11 291)	11 326 (11 182)	11 497 (11 357)

Die Angaben gelten für Maschinen mit optionalem Gegengewicht, Betriebsstoffen, Fahrerkabine, Cat Kontursitz, Klimaanlage, Schiebefenstern, Lamellen-Selbstsperrdifferenzialen, Vierkreishydraulik, HD-Kühler, Notlenkung, StVZO-Kotflügeln, Umkehrlüfter, Rückfahr-Warnerinrichtung, Schutzvorrichtungen, Schwingungsdämpfung RC, Radio, Radialreifen 20.5 R 25 (L-3) und Fahrer (80 kg).

* Die Maße wurden an der Vorderkante der Schaufelzähne gemessen, um praxismgerechte Werte zu erhalten (nach SAE wird bis zur Vorderkante des Schneidmessers gemessen).

Betriebsdaten – Maschinen mit Highlift-VersaLink-Hubarm und Ladeschaufel



Schaufeln mit Schnellwechsler-Aufhängung



Schaufeln mit Bolzen-Aufhängung

(Daten in Klammern)

		Universalschaufeln						Erdbau-schaufel	Leichtgut-schaufel
		Unterschraubmesser		Anschraub-Zahnhalter, Zahnspitzen und Unterschraubsegmente*		Anschraub-Zahnhalter und Zahnspitzen*		Bündige Anschweiß-Zahnhalter*	Unterschraubmesser
Schaufel-Nenninhalt	m ³	1,8	2,1	1,8	2,1	1,7	2,0	1,7	2,8
Schaufelinhalt, gestrichen	m ³	1,5	1,7	1,5	1,7	1,4	1,6	1,4	2,3
Schnittbreite	mm	2550	2550	2585	2585	2585	2585	2594	2550
Ausschütthöhe bei max. Hubhöhe und 45°-Ausschüttwinkel	mm	3335 (3426)	3266 (3358)	3231 (3322)	3162 (3253)	3231 (3322)	3162 (3253)	3251 (3341)	3130 (3170)
Reichweite bei max. Hubhöhe und 45°-Ausschüttwinkel	mm	993 (886)	1061 (954)	1096 (989)	1165 (1057)	1096 (989)	1165 (1057)	1111 (1004)	1199 (1144)
Reichweite bei 45°-Ausschüttwinkel und 2130 mm Hubhöhe	mm	1946 (1876)	1981 (1914)	1999 (1933)	2031 (1968)	1999 (1933)	2031 (1968)	2024 (1960)	2048 (2020)
Reichweite bei waagerechtem Hubarm	mm	2686 (2546)	2783 (2643)	2832 (2692)	2929 (2789)	2832 (2692)	2929 (2789)	2830 (2794)	2976 (2888)
Schürftiefe	mm	75 (74)	83 (82)	75 (74)	83 (82)	50 (49)	58 (57)	50 (50)	100 (150)
Gesamtlänge	mm	7659 (7518)	7761 (7620)	7805 (7664)	7907 (7766)	7787 (7649)	7890 (7749)	7784 (7644)	7965 (7824)
Gesamthöhe bei max. Hubhöhe	mm	5684 (5595)	5794 (5707)	5684 (5595)	5794 (5707)	5684 (5595)	5794 (5707)	5684 (5595)	5917 (5778)
Wenderadius mit Schaufel in Fahrstellung	mm	5840 (5801)	5870 (5831)	5902 (5862)	5933 (5892)	5902 (5862)	5933 (5892)	5873 (5854)	5934 (11 781)
Statische Kipplast, gerade	kg	6717 (7107)	6638 (7048)	6556 (6946)	6475 (6884)	6708 (7103)	6578 (6988)	6769 (7120)	6428 (6827)
Statische Kipplast, 40° eingelenkt	kg	5880 (6188)	5803 (6131)	5718 (6026)	5640 (5968)	5863 (6176)	5743 (6071)	5928 (6251)	5605 (5923)
Ausbrechkraft	kN	97 (112)	89 (102)	96 (111)	88 (101)	103 (120)	112 (108)	104 (121)	76 (86)
Einsatzgewicht	kg	11 421 (11 300)	11 470 (11 328)	11 556 (11 435)	11 602 (11 463)	11 471 (11 349)	11 520 (11 377)	11 434 (11 289)	11 583 (11 446)

Die Angaben gelten für Maschinen mit optionalem Gegengewicht, Betriebsstoffen, Fahrerkabine, Cat Kontursitz, Klimaanlage, Schiebefenstern, Lamellen-Selbstsperrdifferenzialen, Vierkreishydraulik, HD-Kühler, Notlenkung, StVZO-Kotflügeln, Umkehrlüfter, Rückfahr-Warneinrichtung, Schutzvorrichtungen, Schwingungsdämpfung RC, Radio, Radialreifen 20.5 R 25 (L-3) und Fahrer (80 kg).

* Die Maße wurden an der Vorderkante der Schaufelzähne gemessen, um praxisgerechte Werte zu erhalten (nach SAE wird bis zur Vorderkante des Schneidmessers gemessen).

Standardausrüstung

Die Standardausrüstung kann je nach Auslieferungsland unterschiedlich sein. Genaue Angaben erhalten Sie von Ihrem Caterpillar-Händler.

Bordnetz (24 V)

Blinker, vorn/hinten
Drehstromgenerator, 80 A
Halogen-Arbeitsscheinwerfer,
vorn/hinten
Rückfahr-Warkeinrichtung
Schlüssel-Startschalter
Starterbatterien (2x 12 V), wartungsfrei
Vorglühanlage

Fahrerkabine

Ablage mit Getränkehalter
Außenrückspiegel (2)
Automatik-Sicherheitsgurt mit 50 oder
75 mm breiten Gurtbändern
Druckbelüftung
Cat Kontursitz mit mechanischer
Federung, Verstelleinrichtungen,
Lendenwirbelstütze und Textilbezug
Heckscheibenheizung
Heizung mit Entfrosterfunktion
Hydrauliksteuerhebel mit Vorsteuerung
Innenleuchte
Innenrückspiegel (2)
Instrumente:
Kühlmittelthermometer
Hydraulikölthermometer
Getriebeölthermometer
Kraftstoffvorratsanzeige
Tachometer
Drehzahlmesser, digital
Betriebsstunden-/Wegstreckenzähler,
digital
Kleiderhaken
Kontrollleuchten:
Betriebsspannung
Bremsdruck
Feststellbremse
Getriebeöltemperatur
Hydraulikölfilter
Kühlmitteltemperatur
Lenksystem
Motoröldruck

Lenksäulenverstellung
Radiovorrichtung (Halterung,
Spannungswandler, Verkabelung,
Steckdose, zwei Lautsprecher)
Schalldämmung
Schiebefenster, linke/rechte Tür
Sicherheitsverglasung, getönt
Sonnenblende, vorn
Steckdose, 12 V
Steckdosen, innen/außen
Türen (2)
Türfeststeller (vom Boden aus
erreichbar)
Überrollschutz (ROPS)
Warnhorn, elektrisch
Wischwaschanlagen (vorn/hinten) mit
Intervallschaltung und integrierten
Spritzdüsen
Zigarettenanzünder

Antriebsstrang

Achsdichtungsschutze
Caterpillar Dieselmotor 3056E ATAAC
(schadstoffarm) mit Turbolader und
luftgekühltem Ladeluftkühler
Fahrantrieb (hydrodynamisch) mit
Drehmomentwandler, automatischem
Lastschaltgetriebe 4V/3R,
Getriebeneutralisierung,
Einhebelschaltung und Kickdown-
Taste
Gelenkwelle, wartungsfrei
Kraftstoff-Handförderpumpe
Lamellen-Selbstsperrdifferenziale,
vorn/hinten
Ölproben-Zapfventile (Dieselmotor,
Getriebe)
Schalldämpfer
Scheibenbremsen
(gekapselt/ölgeschmiert) mit
hydraulischer Betätigung
Schnellwechsel-Trockenluftfilter
Wasserkühler mit ausschwenkbarem
Lüfter

Hydraulik

Diagnoseanschlüsse
Lenkhydraulik mit Lastregelung
Notlenkung
Ölkühler
Ölproben-Zapfventil
Steuerhebelsperre
Zweikreis-Arbeitshydraulik mit
Einhebelbedienung und integriertem
Fahrtrichtungsschalter

Sonstiges

Cat Langzeit-Kühlmittel ELC (-36 °C)
Fernschmiernippel
Gegengewicht
Hilfs- und Feststellbremse
Hubausschalter, automatisch
Lenkanschlänge, gepolstert
Lüfter (ausschwenkbar) mit
temperaturgesteuertem
hydrostatischem Antrieb
Luftfilter-Wartungsanzeiger
Motorraumklappen, verschließbar
Radioantenne
Reifen 17.5 R 25
Schalldämmung (Blauer Engel)
Schaugläser (Kühlmittel, Getriebeöl,
Hydrauliköl)
StVZO-Ausrüstung (Kotflügel,
Beleuchtung, Außenrückspiegel usw.)
VersaLink-Hubarm
Zugvorrichtung

Sonderausrüstung

Die Sonderausrüstung kann je nach Auslieferungsland unterschiedlich sein. Genaue Angaben erhalten Sie von Ihrem Caterpillar-Händler.

Bordnetz

Drehstromgenerator, 95 A
Zusatz-Arbeitsscheinwerfer
(kabinenmontiert)

Fahrerkabine

Außenrückspiegel (große Version)
Cat Kontur-Fahrersitz mit Textilbezug
und Luftfederung
KAB-Sitz mit Textilbezug, Heizung
und Belegungsschalter
Klimaanlage mit Kältemittel R134a
Sonnenrollo, hinten

Antriebsstrang

Grobmaschenkühler
Kühlmittel-Vorwärmer, 230 V
Schwingungsdämpfung RC, hydraulisch
Sondergetriebe (kürzere Übersetzung)
Umkehrlüfter

Hydraulik

Dreikreishydraulik mit
Dreihebelsteuerung
Dreikreishydraulik mit Zweihebel-
steuerung und integriertem
Fahrtrichtungsschalter
Cat Bio-Hydrauliköl HEES (auf
Synthetikesterbasis)
Ölkühler (HD-Version)
Rohrbruchsicherungen
Vierkreishydraulik

Sonstiges

Beleuchtungs-Schutzvorrichtungen
Cat Langzeit-Kühlmittel ELC (-50 °C)
Cat Wegfahrsperrung MSS (Machine
Security System)
Cat Schnellwechsler (normale oder
breite Ausführung)
Frontfenster-Schutzgitter
Gabelträger mit Palettengabeln
Geschwindigkeitsbegrenzung
(20 km/h), elektronisch
Highlift-Ausrüstung
Ladeschaufel und Schneidwerkzeuge
Lastarm
Reifen (siehe Seite 13)
Rückfahr-Warneinrichtung
Rundum-Kennleuchte mit Magnethalter
Unterbodenschutzbleche
(Dieselmotor/Getriebe)
Zusatz-Gegengewicht

Korrosionsschutzbehandlung

Bietet umfassenden Schutz der
wichtigsten Maschinenkomponenten
und Oberflächen in stark korrosiver
Umgebung.

Müllausrüstung

Weist einsatzspezifische Schutzvor-
richtungen und konstruktive Änderungen
auf, die wichtige Maschinenbauteile
weitgehend gegen Beschädigungen
durch äußere Einwirkungen abschirmen
und gleichzeitig die Reinigungs- und
Wartungsarbeiten erleichtern.

Radlader 924G

HGHL2833-2 (03/2005) hr

Änderungen bei Konstruktion und Ausrüstung vorbehalten.
Abgebildete Maschinen können Sonderausrüstung aufweisen.

www.CAT.com

© 2004 Caterpillar
Alle Rechte vorbehalten

CATERPILLAR[®]