

# 980G

Radlader

**CAT**<sup>®</sup>



Cat<sup>®</sup> Dieselmotor 3406C DITA

Nennleistung (ISO 9249)

224 kW/305 PS

Schaufelinhalt

3,8 bis 5,7 m<sup>3</sup>

Einsatzgewicht

29 519 kg

# Radlader 980G

*Ein Ladegerät, das neue Standards in puncto Produktivität, Bedienbarkeit, Servicefreundlichkeit und Design setzt.*

## Motor

- ✓ *Der Cat Dieselmotor 3406C mit Turboaufladung und Ladeluftkühlung bietet jetzt mehr Leistung und entwickelt ein höheres Drehmoment. Dank der Direkteinspritzung liegen Verbrauch und Schadstoffausstoß sehr niedrig, so daß alle bis zum Jahre 2001 angekündigten Abgasgrenzwerte bereits heute unterschritten werden.*  
**Seite 4**

## Getriebe

- Robustes Caterpillar® Lastschaltgetriebe mit HD-Planetensätzen und „steifer“ Hochleistungs-Drehmomentwandler bürgen für hervorragende Langzeitqualitäten. *Alle Getriebegänge können automatisch oder mit elektronischen Tiptasten im Multifunktions-Lenkrad geschaltet werden.* Gegenüber dem Vorgängermodell wurden die Differentialle, Achsplanetengetriebe und Bremsen verstärkt, um eine noch bessere Standfestigkeit zu erreichen.  
**Seiten 4-5**

## Aufbau

- Der Hauptrahmen mit zentralem Knickgelenk besteht aus einem Hinterwagen in aufwendiger Kastenprofil-Bauweise und einem Vorderwagen mit Cat-typischer Vier-Platten-Hubrahmenkonsole. *Neu konstruierte Knickgelenk-Stahlbleche erhöhen die Verwindungssteifigkeit dieses stark beanspruchten Maschinenbereichs.* Ein überarbeiteter Hubrahmen mit geänderter Kinematik vergrößert Ausschütthöhe und Hubkraft. **Seite 6**

## *Spürbare*

### *Leistungssteigerung.*

*Mehr Leistung, höherer Drehmomentanstieg, verstärkter Antriebstrang und verbesserte Standsicherheit machen den 980G zu einer der produktivsten Maschinen seiner Klasse.*

## *Mustergültiger Fahrerkomfort.*

*In die vollkommen neue Kabine haben bahnbrechende Elektronik- und Hydrauliksteuerungen Einzug gehalten, die den Fahrer erheblich entlasten und die Produktivität deutlich steigern.*

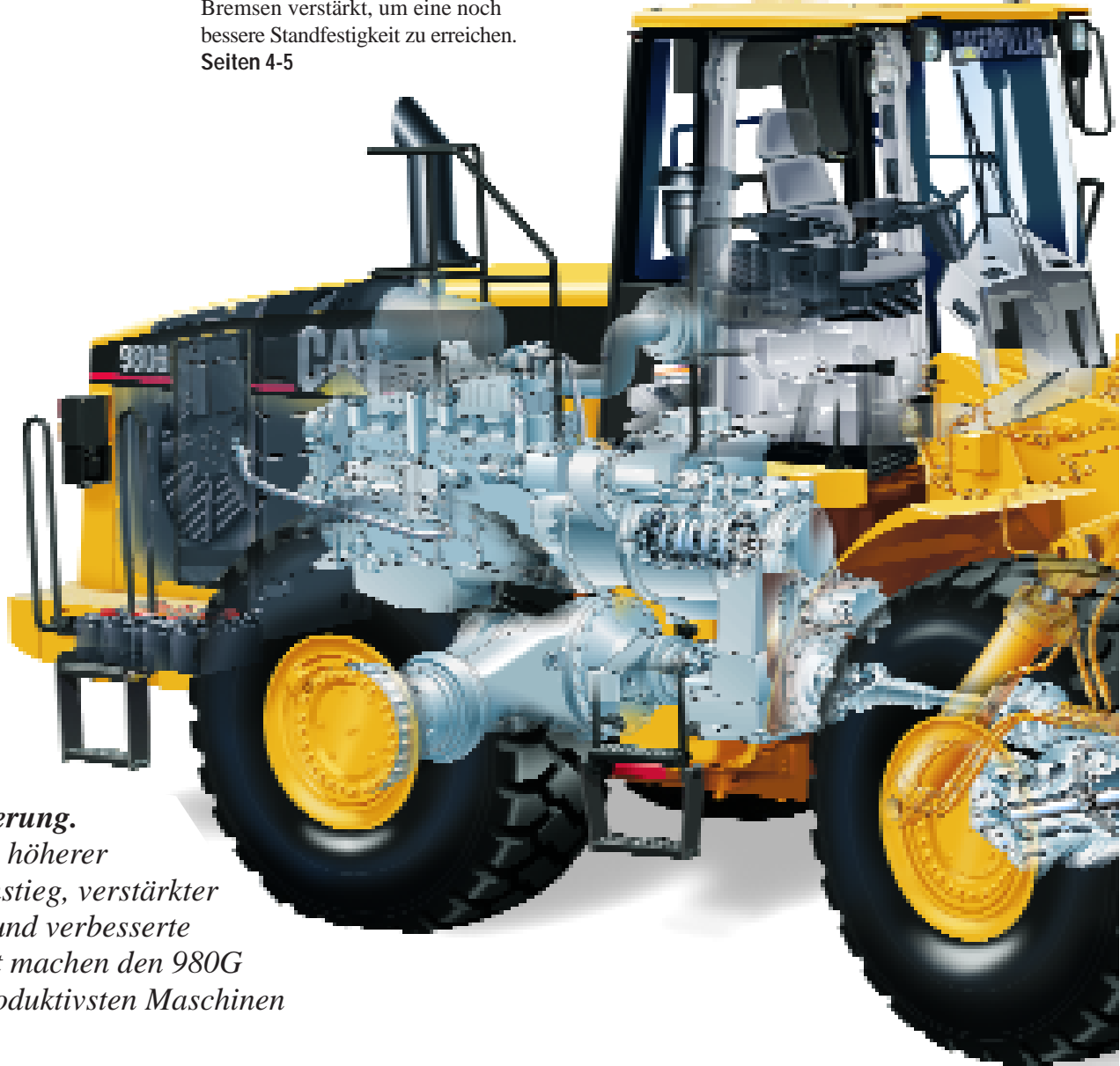

### Schaufeln und Schneidwerkzeuge

Vier Universalschaufeln sowie vier Fellschaufeln in verwindungssteifer Schalenbauweise stehen zur Wahl und können mit unterschiedlichen, einsetzgerechten Schneidwerkzeugen ausgerüstet werden. *Um die Bruch- und Verschleißfestigkeit zu erhöhen, kommen jetzt Zahnhalter und Zahnspitzen der Gruppe J400 zur Anwendung, und die bisherigen Einloch-Eckzahnhalter wurden durch eine Zweiloch-Version ersetzt. Darüber hinaus gibt es vier Erdbauschaufeln mit flachem Boden und Inhalten von 4,4 bis 6,5 m<sup>3</sup>.* **Seite 7**

### Hydraulik

✓ *Das innovative Hydrauliksystem spielt eine maßgebliche Rolle in Bezug auf die Leistungsfähigkeit und Bedienbarkeit des 980G. Durch den höheren Pumpenförderstrom werden die Schildbewegungen beschleunigt, und großvolumige Zylinder bürgen für hohe Stellkräfte der Arbeits- und Lenkhydraulik. Langlebige Cat XT-Hochdruckschläuche mit O-Ring-Flanschmaturen garantieren dauerhaft leckölfreie Anschlüsse.* **Seite 8**

### Fahrerkabine

✓ *Völlig neuen Bedienkomfort offeriert die hydraulische Direktlenkung, deren Multifunktions-Lenkrad mit integrierter Getriebschaltung nur einen Gesamtdrehwinkel von 90° erfordert – ein fahrerfreundliches System, das minimalen Kraftaufwand benötigt und müheloses Lenken und Schalten mit einer Hand ermöglicht. Hinzu kommen ein per Fingertipp steuerbarer Hydraulikhebel, verbesserte Sichtverhältnisse, wirksamere Belüftung, reduzierter Geräuschpegel sowie bequemer Auf- und Abstieg.* **Seiten 9-11**

### Vielseitigkeit

Der 980G läßt sich für eine Vielzahl von Aufgabenstellungen einsetzen – zum Beispiel auf Großbaustellen und in der Natursteingewinnung. Dank der vergrößerten Ausschütthöhe können jetzt auch LKWs mit höheren Bordwänden problemlos beladen werden. Für extreme Reichweiten-Anforderungen empfiehlt sich die High-Lift-Version des 980G. **Seiten 12-14**

### Servicefreundlichkeit

✓ *Alle wichtigen Wartungsstellen sind vom Boden aus erreichbar. Dazu gehören beispielsweise die Ölmeßstäbe, Einfüllstutzen, Schmiernippel, Schaugläser, Filter und elektrische Sicherungen. Ein Diagnoseanschluß erlaubt die schnelle Überprüfung des gesamten Bordnetzes. Nach dem elektrischen Hochschwenken der Motorhaube ergibt sich ein freier Zugang zum Motor und vielen Nebenaggregaten.* **Seite 15**



✓ *Neu in der G-Serie*

# Antrieb

*Ein praxiserprobter, hydrodynamischer Fahrtrieb mit robusten Cat Komponenten.*

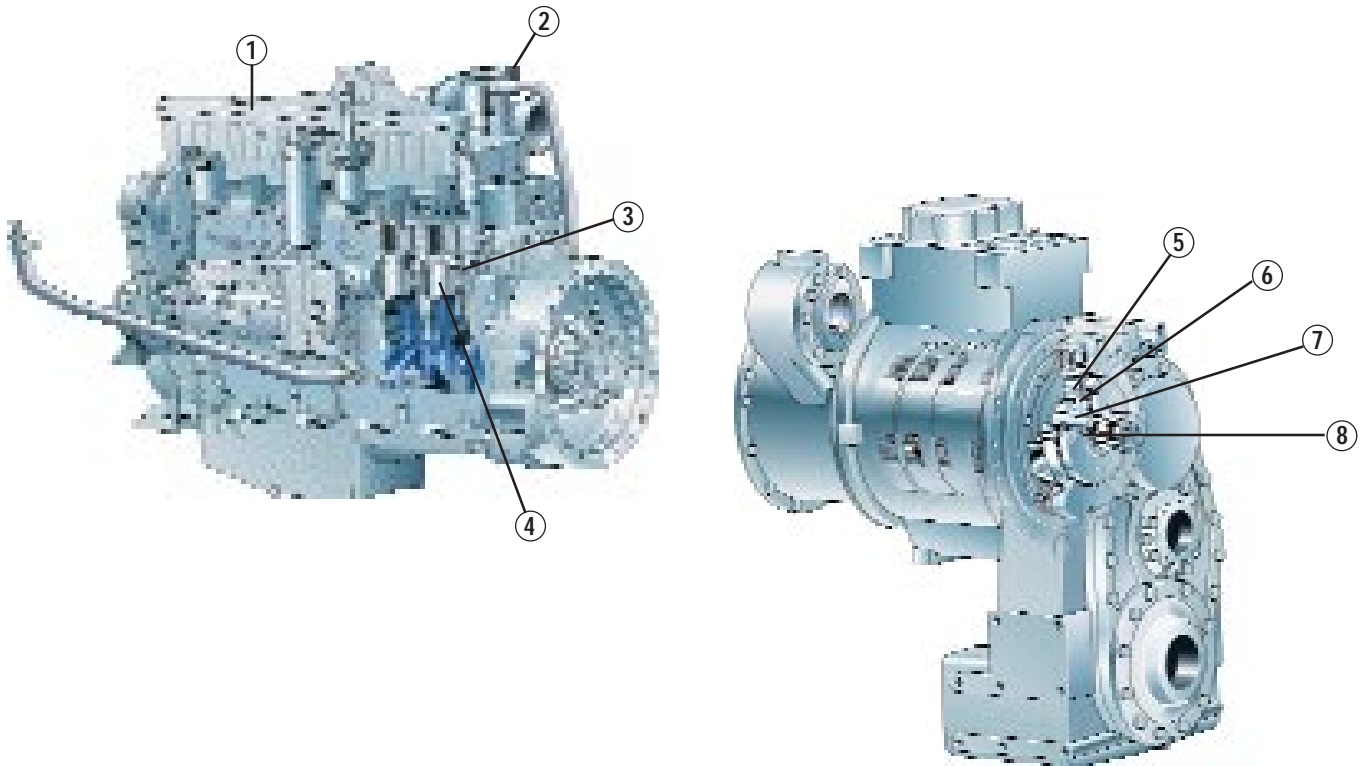

**Kraftvoller Motor.** Mit 224 kW/305 PS (ISO 9249) und einem Drehmomentanstieg von 55% ist der 980G für alle betrieblichen Anforderungen bestens gerüstet. Dank Abgasturboaufladung und Ladeluftkühlung stellt der Cat Sechszylinder-Dieselmotor schon bei niedrigen Drehzahlen ein hohes Drehmoment bereit, während das Cat Direkteinspritzsystem für einen geringen spezifischen Kraftstoff-Verbrauch sorgt. Alle derzeit gültigen und bereits angekündigten Emissionsgrenzwerte der Europäischen Union werden unterschritten. Modernste Fertigungsmethoden und sorgfältig ausgewählte Werkstoffe schaffen das Qualitätsniveau, das man von einem Cat Produkt erwartet. Infolge der elastischen Aufhängung werden die Vibrationen weitgehend absorbiert.

**Planeten-Lastschaltgetriebe.** Selbst bei extremer Beanspruchung gewährleisten die robusten Bauteile überdurchschnittliche Standzeiten des unter voller Last schaltbaren Heavy-Duty-Planetengetriebes. Die elektronische Schaltung über Tiptasten im Lenkrad erleichtert die Bedienung.

- Groß dimensionierte Schaltkupplungen (1.Gang – 432 mm, 2.-4.Gang – 345 mm) und Planetensätze mit jeweils vier Planetenrädern prädestinieren das Getriebe für Einsätze mit extremer Dauerbelastung.
- Der Drehmomentwandler wurde speziell auf die angehobene Motorleistung und den hohen Drehmomentanstieg abgestimmt.
- Breite Kontaktflächen der Zahnräder in Pumpenantrieb und Verteilergetriebe gewährleisten einen geräuscharmen Lauf.
- Je nach Betriebssituation oder eigener Vorliebe kann sich der Fahrer zwischen manueller oder automatischer Schaltung der Gänge entscheiden.
- Mit dem linken Bremspedal kann wahlweise nur gebremst oder gleichzeitig das Getriebe neutralisiert werden.

- 1 Ladeluftkühler
- 2 Turbolader
- 3 Nasse Zylinderlaufbuchse
- 4 Spritzölgekühlter Kolben
- 5 Schaltkupplung
- 6 Hohlrad
- 7 Planetenrad
- 8 Sonnenrad

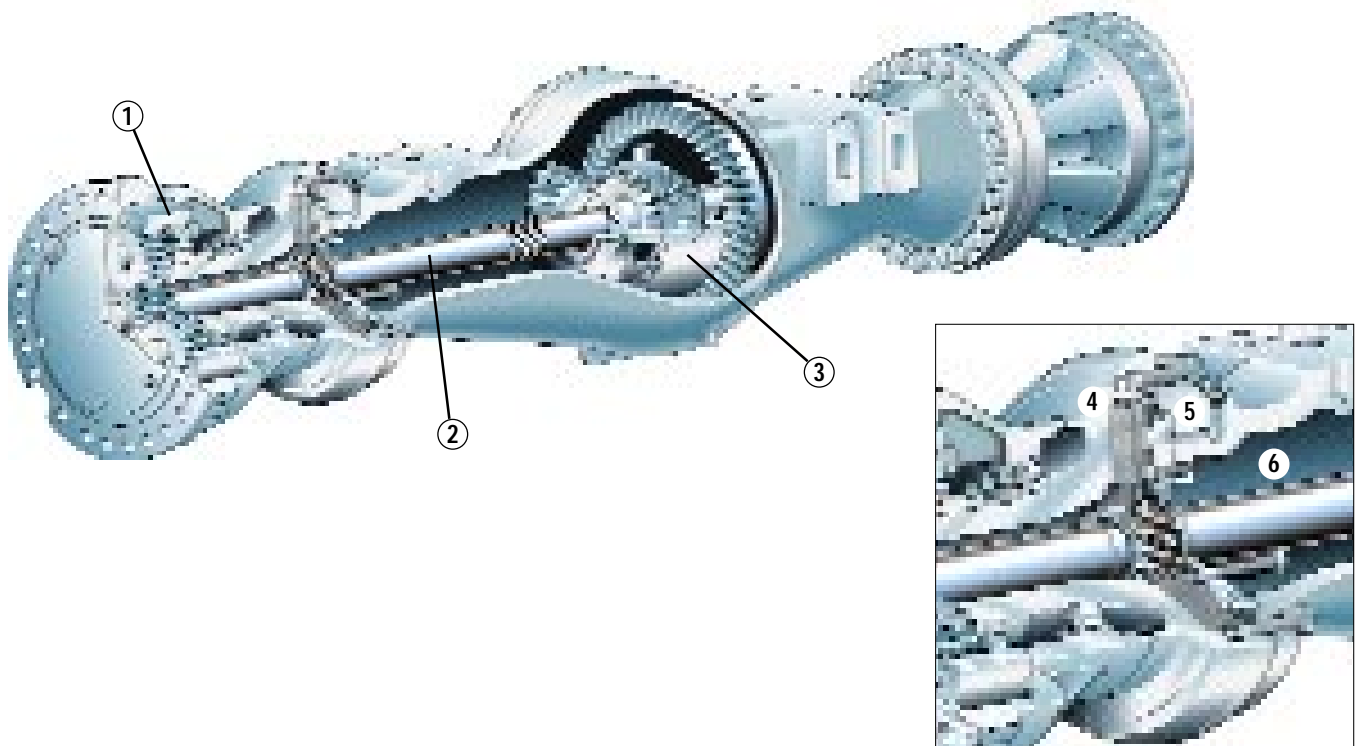

**Achsen.** Wegen der besonders hohen Belastungen in schweren Ladeinsätzen sind die HD-Planetenachsen mit verstärkten Zahnradern und Lagern in Differential und Nabengetrieben ausgestattet. Nach einer sorgfältigen Detailüberarbeitung konnte die Zahl der Einzelteile in den Getrieben deutlich verringert werden. Die dauergeschmierten Gelenke der Antriebswellen erfordern keinerlei Wartung.

- Vergrößerte, kugelgestrahlte Zahnräder und stabilere Schrauben verlängern die Haltbarkeit der Differentiale im Vergleich zur Standardausführung. Auch die Achswellen bieten eine höhere Festigkeit, weil ihr Durchmesser vergrößert wurde.
- Durch die Umstellung der Achsen auf die neue Bremsenanordnung hat sich nicht nur die Gesamtzahl der Teile reduziert, sondern auch die Reparaturfreundlichkeit wesentlich verbessert. Beispielsweise lassen sich die Gleitringdichtungen jetzt erneuern, ohne das Achsmittelgehäuse aus der Maschine auszubauen.
- Die serienmäßigen Selbstsperrdifferentiale in beiden Achsen begrenzen den Radschlupf und sorgen dadurch für sicheren Vortrieb auf morastigen Böden.

**Bremsen.** Die Lamellen der vollhydraulischen, nachstellfreien Betriebsbremse wirken nicht wie bisher üblich auf die Radnaben, sondern direkt auf die Achswellen. Diese Bauweise bringt gleich mehrere Vorteile mit sich:

- Die Lamellenpakete liegen näher am Differential, wo eine größere Ölmenge zum Schmieren und Kühlen verfügbar ist.
- Da die Lamellen größer dimensioniert werden können, tritt auch bei härtesten Betriebsbedingungen praktisch kein Nachlassen der Bremswirkung (Fading) auf.
- Bei konventioneller Bremsenanordnung müssen die Achsnabenge triebe vollständig zerlegt werden, während sie sich beim 980G mitsamt den Radnaben als komplette Einheiten ausbauen lassen.
- Getrennte Kreise mit eigenem Druckspeicher für Vorder- und Hinterachse sowie innenliegende Bremsleitungen bieten ein Höchstmaß an Sicherheit.

- 1 Planetengetriebe
- 2 Achswelle
- 3 Differential
- 4 Ölgekühlte Bremslamellen
- 5 Bremskolben
- 6 Schmier- und Kühlöl

# Hauptrahmen und Ladeeinrichtung

*Ohne Kompromisse für höchste Dauerbeanspruchungen konzipiert.*

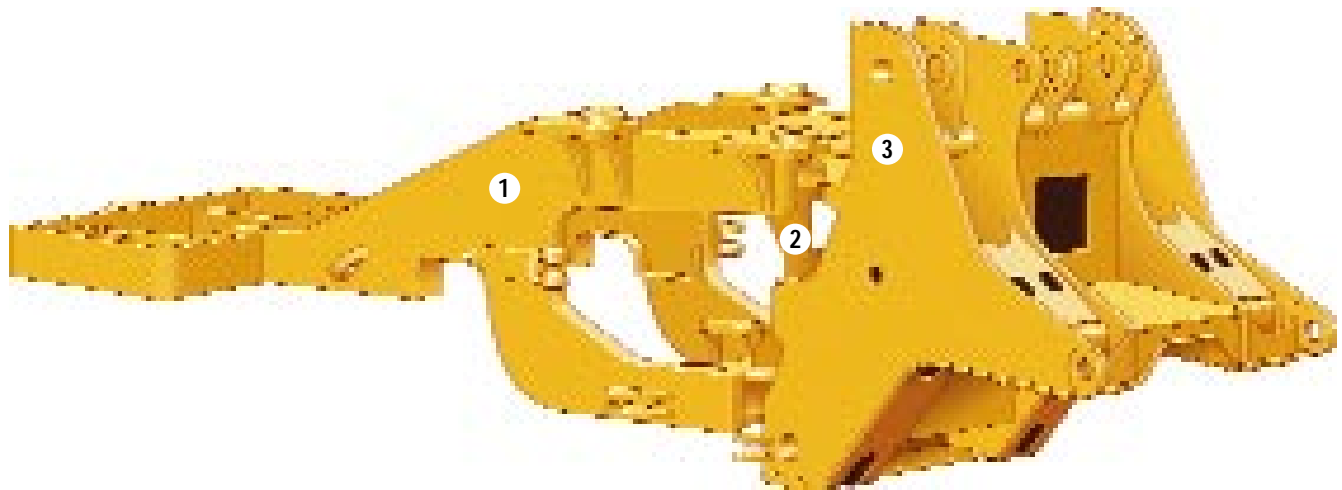

**1 Vorder- und Hinterwagen in Kastenprofil-Bauweise** – Die aufwendigen Schweißkonstruktionen zeichnen sich durch überragende Verwindungssteifigkeit und überdurchschnittliche Haltbarkeit aus.

**2 Offenes Knickgelenk** – Diese Konstruktionsform schafft Raum für Servicearbeiten und vermindert zudem die Lagerbelastung. Angesetzte Stahlgußstücke verstärken die hochbeanspruchten Zonen und verteilen die Zug- und Druckspannung gleichmäßiger.

**3 Stabile Hubrahmen-Konsole** – Die in Cat-typischer Vier-Platten-Bauweise gefertigte Konsole bildet eine solide Anlenkung für den Hubrahmen. Zugleich schützt sie die Hydraulikzylinder und Rohrleitungen vor Beschädigungen.

**4 Doppelte Kegelrollenlager** – Obere und untere Knickgelenk-Verbindungen sind wegen ihrer Funktion als tragendes Element der Maschine mit aufwendigen Wälzlagern ausgerüstet, die eine bessere Kräfteverteilung bieten und dem Knickgelenk eine höhere Dauerfestigkeit verleihen.

**Massive Hubarme.** Beide Arme des Hubrahmens bestehen aus hochfesten und stark bemessenen Stahlblechen, die sämtliche betriebsbedingten Belastungen mit geringster Verwindungsneigung aufnehmen.

**Ovale Gußtraverse.** Ein hochbeanspruchtes Bauteil, das eine extreme Biegefestigkeit aufweist und für gleichbleibende Fluchtung der Bolzenbohrungen sorgt.

**Starke Z-Kinematik.** Seine überragende Ausbrechkraft verdankt der 980G in erster Linie der ausgeklügelten Z-Kinematik des Ladegestänges, das durch seine geringe Anzahl beweglicher Einzelteile deutlich geringere Wartungsansprüche stellt.

**Wartungsfreie Schaufelbolzen.** Die unteren Bolzen der Schaufelaufhängung sind dauergeschmiert, so daß sie keine Wartung erfordern und die doppelte Lebensdauer erreichen.

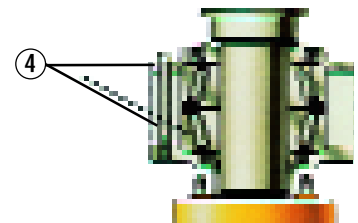

# Ladeschaufeln

*Diverse Schaufelvarianten und verschiedene Schneidwerkzeug-Ausrüstungen bieten eine weitgehende Flexibilität bei den Einsatzmöglichkeiten.*

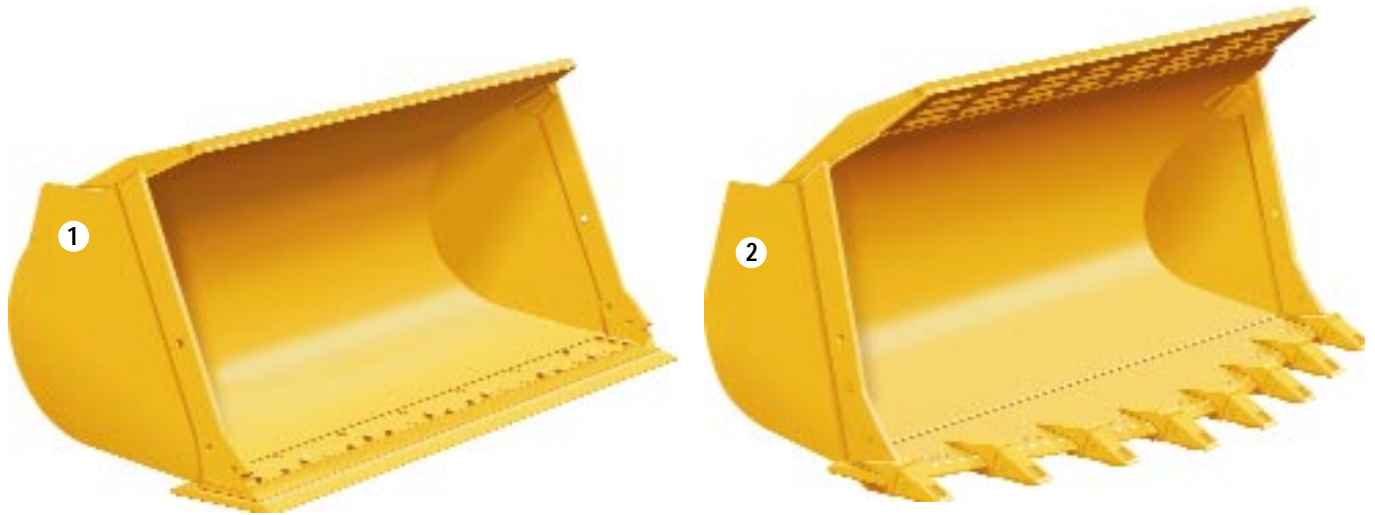

## 1 Universalschaufeln

Das Ausrüstungsprogramm umfaßt vier Universalschaufeln für schwere Umschlagarbeiten, wahlweise lieferbar mit Zähnen und Messersegmenten oder mit umkehrbaren Unterschraubmessern. Als Schneidwerkzeuge werden jetzt die Komponenten der nächstgrößeren Gruppe (J400 statt J350) verwendet, und die Eckzahnhalter des Cat Eckenschutzsystems sind mit zwei Schrauben befestigt.

- Verstärkungsrippen im Bereich zwischen Aufhängung und Schneidmesser bilden ein Kastenprofil, das sich durch hohe Stoßfestigkeit und Verwindungssteifigkeit auszeichnet.
- Sämtliche Schaufeln besitzen integrierte Überlaufbleche, die Beschädigungen an den Hubzylindern durch überfließendes Material verhindern. Geschraubte, leicht austauschbare Verschleißbleche schützen den Schaufelboden vor übermäßiger Abnutzung.
- Alle Schaufeln passen zur Standard- und High-Lift-Maschine (Betriebsdaten und Auswahl-diagramme auf den Seiten 20/21 beachten).

## 2 Felsschaufeln

Vier Felsschaufeln mit mittlerem Fassungsvermögen sind für den 980G erhältlich. Ausgerüstet mit Trapezmesser bieten alle Modelle ein exzellentes Eindringvermögen im schweren Felseinsatz.

- Das Programm wird abgerundet durch Schaufeln mit großem Fassungsvermögen, die einsatzabhängig mit verschiedenen Schneidwerkzeugen bestückt werden können.
- Alle Schaufeln passen zur Standard- und High-Lift-Maschine (Betriebsdaten und Auswahl-diagramme auf den Seiten 20/21 beachten).

## 3 Erdbauschaufeln

- Dieser Schaufeltyp mit langem, flachem Boden und sehr gutem Eindringvermögen wird entweder mit Unterschraubmessern oder einschenkeligen Anschweiß-Zahnhaltern und austauschbaren Zahnspitzen angeboten. An der unteren Rückseite ist eine Schneide zum Glattziehen angebracht.
- Alle Schaufeln passen zur Standard- und High-Lift-Maschine (Betriebsdaten und Auswahl-diagramme auf den Seiten 20/21 beachten).

# Hydraulik

*Schnelle Hydraulik mit elektrischer Betätigung und besonders leichtgängigen Steuerhebeln.*



**Elektrische Schaufelsteuerung.** Die auf leichten Fingerdruck reagierenden Steuerhebel senden ein elektrisches Stellsignal an die hydraulischen Vorsteuerventile auf dem Vorderwagen. Bei dieser fahrerfreundlichen Lösung befinden sich keine lärm- und hitzeerzeugenden Hydraulikbauteile mehr innerhalb der Kabine.

**Hydraulische Direktlenkung.** Eine neu entwickelte, mechanische Rückführung in Verbindung mit einem geänderten Lenksteuerventil ermöglichten die Einführung eines vollkommen neuen Lenksystems. Der Gesamtdrehwinkel des Multifunktions-Lenkrades beträgt nur 90°. Im Gegensatz zu konventionellen Hydrauliklenkungen entspricht der Drehwinkel des Lenkrades genau dem Einschlagwinkel der Maschine. Das erfreuliche Resultat dieses neuartigen Systems: präziseres Lenken, schnelleres Ansprechverhalten und wesentlich geringere Körperbelastungen für den Fahrer.

**Leistungsstarke Pumpen.** Schaufel- und Lenkhydraulikkreise werden durch zuverlässige, langlebige Flügelzellen- und Zahnradpumpen mit Öl versorgt, die mit hohem Wirkungsgrad arbeiten. Um die Servicefreundlichkeit zu verbessern, sind alle Pumpen an einem gemeinsamen Antrieb angeflanscht. Durch vergrößerte Förderströme werden die Hydrauliktaktzeiten verkürzt, so daß sie jetzt in einem günstigeren Verhältnis zur Ausbrech- und Zugkraft der Maschine stehen.

**Hochfeste Hydraulikschläuche.** Bei den flexiblen Caterpillar XT-Hochdruckschläuchen gehören Schlauchplatzer zu den ausgesprochenen Seltenheiten. Die O-Ring-Flanscharmaturen sorgen für dauerhaft leckölfreie Hydraulikverbindungen.

**Schwingungsdämpfung.** Die automatische, hydraulische Schwingungsdämpfung HSD arbeitet mit einem Gasdruckspeicher, der in den Hubzylinderkreis integriert ist. Verbunden mit der Zylinderbodenseite, wirkt er wie ein großvolumiger Stoßdämpfer, der maschinenunabhängige Bewegungen des Hubrahmens zuläßt und dadurch die für Radlader typischen Nickbewegungen weitestgehend absorbiert und zugleich das schädliche Reifenwalken deutlich reduziert. Damit der Federungseffekt die Maschinenstabilität beim Ausbrechen und Laden nicht negativ beeinflußt, tritt die HSD automatisch gesteuert erst ab einer Fahrgeschwindigkeit von 10 km/h in Funktion. Zudem ist es dem Fahrer freigestellt, die HSD bei Bedarf über einen Schalter in der Kabine gänzlich stillzulegen.

## Bedienelemente

*Außergewöhnlicher Fahrerkomfort durch moderne Hydraulik-, Elektrik- und Elektroniksysteme.*



Eines der auffälligsten Merkmale des 980G ist die insgesamt deutlich verbesserte Bedienbarkeit der Maschine. Hydraulische Direktlenkung, im Multifunktions-Lenkrad integrierte, elektronische Getriebebeschaltung, elektrische Schaufelsteuerhebel und vollhydraulische Bremsen bieten einen Fahrerkomfort, den es in dieser perfekten Art bisher nicht gegeben hat.

### 1 Hydraulische Direktlenkung –

Ein neu entwickeltes Lenksystem, das die Einhandbedienung der Lenkung und Gangschaltung ermöglicht. Um die Maschine von einem Lenkschlag zum anderen einzuknicken, braucht das praktische Multifunktions-Lenkrad nur um 90° gedreht zu werden. Durch die Halbkreisform des neuen Lenkrades wird außerdem die Sicht auf die Instrumente verbessert. Die schwenk- und teleskopierbare Lenksäule verhilft jedem Fahrer zu einer völlig entspannten Körperhaltung.

### 2 Leichtgängige Schaufelsteuerhebel –

Da die griffigen Hebel lediglich elektrische Signale an die auf dem Vorderwagen liegenden Vorsteuerventile senden, lassen sie sich spielend leicht und mit besonders kurzen Stellwegen betätigen. Darüber hinaus kann man die Hebelkonsole vertikal und horizontal auf eine individuelle, ermüdungsfreie Arbeitsposition einstellen.

### 3 Tipptastenschaltung –

Im Multifunktions-Lenkrad sitzende Tasten schalten das Getriebe per Daumen- oder Fingerdruck in einen anderen Gang. Die obere Taste ist für das Hochschalten, die untere für das Herunterschalten vorgesehen, während die Fahrtrichtung mit einem Dreistellungs-Kippschalter im Lenkradkranz gewechselt wird. In seiner Mittelstellung schaltet er das Getriebe auf Neutral. Die Vorteile dieser integrierten Elektroniklösung: Die Hand bleibt auch beim Schalten am Lenkrad, und der Kraftaufwand ist minimal.

**Automatikschaltung.** Das Getriebe kann entweder manuell mit den Tipptasten im Lenkrad oder vollautomatisch über das Elektronik-Steuergerät geschaltet werden. Im Automatikmodus wechseln die Gänge selbsttätig und exakt bei den vorgeschriebenen Schaltzeitpunkten, die werksmäßig optimal auf Fahrgeschwindigkeit und Motordrehmomentverlauf abgestimmt sind. Darüber hinaus steht es dem Fahrer frei, per Drehschalter den gewünschten Gangbereich vorzuwählen, so daß das Getriebe entsprechend der Betriebssituation bis zum zweiten, dritten oder vierten Gang hochschaltet.

**Getriebeneutralisierung.** Das linke Pedal kann wahlweise nur für die Bremse oder gleichzeitig zum Abschalten des Getriebes benutzt werden. Mit der Neutralisierungsfunktion ist es möglich, auch bei langsamer Fahrt mit maximaler Hydraulikgeschwindigkeit zu arbeiten. Das rechte Bremspedal wirkt ausschließlich auf die Betriebsbremse.

## Fahrerkabine

*Zeitgemäßer Bedienkomfort ist die beste Voraussetzung für hohe Produktivität.*





Die Kabine des 980G setzt vollkommen neue Akzente in bezug auf Komfort und Ergonomie. Darüber hinaus gibt es weitere gravierende Neuerungen zu vermeiden: 50% größerer Innenraum als beim Vorgängermodell, bequemer und sicherer Zugang, deutlich verbesserte Sichtverhältnisse und erheblich weniger Lärm.

**1 Integrierte Überrollschutzvorrichtung** –

Die in das Fahrerhaus einbezogenen ROPS-Säulen verleihen der Kabine ein ungewohnt elegantes Erscheinungsbild. Groß dimensionierte Befestigungsschrauben verbinden das Fahrerhaus mit dem Hauptrahmen. Elastische Aufhängungen verhindern nicht nur die Übertragung von Vibrationen ins Kabineninnere, sondern mindern gleichzeitig die Lärmentwicklung.

**2 Große Fenster** – Die großzügige Verglasung schafft allerbeste Sicht nach allen Seiten. Die eingeklebte Frontscheibe ist servicefreundlicher und benötigt keinen sichtbehindernden Metallrahmen.

**Abgeschrägte Motorhaube.** Durch das schräg verlaufende Haubenende wird die Sicht auf den rückwärtigen Arbeitsbereich wesentlich verbessert.

**Radiovorrichtung.** Alle notwendigen Installationen – Spannungswandler, Lautsprecher, Antenne, Halter und Verkabelung – sind bereits ab Werk vorhanden.

**3 Automatischer Hubendausschalter** – Mit einem Schalter in der rechten Dachkonsole lassen sich unterer und oberer Ausschaltpunkt bequem von der Kabine aus einstellen.

**4 Große Türen** – Hinten angeschlagene und weit öffnende Kabinentüren gestatten einen ungehinderten Zugang von beiden Seiten. Auch das Durchqueren der Kabine ist problemlos möglich.

**5 Kunststoffboden** – Im Gegensatz zu Stahlblechen kann der aus Kunststoff hergestellte Kabinenboden nicht rosten. Zudem ist er etwas geneigt ausgeführt, um den Wasserablauf zu verbessern und das Reinigen zu erleichtern.

**Weitgehender Lärmschutz.** Viele Einzelmaßnahmen haben zu einer spürbaren Geräuschminderung im Kabineninneren geführt: dicker Kunststoffboden, Verlegung der Hydraulikkomponenten auf den Vorderwagen, ruhigere Kraftübertragung und lärmisoliertes Kühlsystem.

**6 Praktische Ablagen** – Für die persönlichen Utensilien des Fahrers steht viel Platz zur Verfügung. Unter anderem befindet sich links vom Sitz eine große Ablagefläche mit Thermosflaschen- und Becherhalter.

**7 Caterpillar Kontursitz** – Mit seiner 6-Wege-Verstellung läßt sich der luftgefederte Sitz individuell an unterschiedliche Körperstaturen und -gewichte anpassen.

**8 Überwachungssystem** – Elektronische Analoginstrumente mit großflächigen Skalen und ein dreistufiges Warnsystem halten den Fahrer ständig auf dem laufenden über den Betriebszustand der Maschine. Folgende Störungsmeldungen sind möglich: Motor- und Bremsöldruck, Parkbremse, Batterieladung, Kraftstoffreserve, Hydraulikölstand, Getriebefilterzustand und Lenkung (weitere Informationen auf Seite 22).

**9 Luftausströmer** – Alle Düsen wurden neu angeordnet, um die Luftverteilung insgesamt zu verbessern und die Scheiben beschlagfrei zu halten.

**10 Klimaanlage** – Schafft zu jeder Jahreszeit und bei jeder Witterung eine behagliche Atmosphäre im Kabineninneren. Die Anordnung der Anlage hinter dem Sitz vermeidet Sichtbehinderungen. Als Kältemittel wird das umweltfreundliche R134a verwendet.

**11 Bremspedale** – Das linke Pedal läßt sich außer zum Bremsen auch zum Neutralisieren des Getriebes einsetzen. Diese Funktion kann der Fahrer je nach Bedarf ein- oder ausschalten.

**12 Gangschaltautomatik**

**13 Ein-Aus-Schalter Getriebeneutralisierung**

**14 Ein-Aus-Schalter hydraulische Schwingungsdämpfung**

## **Vielseitigkeit**

*Eine produktive Maschine für viele Einsatzarten.*



**Laden aus der Wand.** Auf größeren Baustellen beweist der 980G seine Vielseitigkeit und Leistungsfähigkeit, denn beim Arbeiten im ersten Gang erzielt die Maschine exzellente Ausbrechkraft und Schaufelfüllungsgrade. Auch als starke Mehrzweckmaschine bewährt sich der 980G bestens, z.B. beim Heben von schweren Gegenständen und beim Umschlagen von Massengütern. Gesteigerte Motorleistung sowie höhere Hub- und Zugkräfte verhelfen dem neuen Radlader hierbei zu einer überragenden Produktivität.

**High-Lift-Ausführung.** Obwohl die vergrößerte Ausschütthöhe des 980G für die meisten Einsätze vollkommen ausreicht, gibt es die Maschine für spezielle Aufgabenstellungen auch in einer High-Lift-Version. Mit dieser Ausrüstung vergrößert sich die Ausschütthöhe um rund 22 cm, die Reichweite um 16 cm.

**Felsabbau.** Speziell beim Laden von Fels geht der 980G aufgrund seiner gesteigerten Ausbrech- und Hubkraft aggressiver zur Sache als das Vorgängermodell. Weil zudem die Ausschütthöhe vergrößert wurde, lassen sich jetzt 36-t-Muldenkipper problemlos mit der Standard-Maschine beladen. Die Felsschaufeln des 980G sind mit Trapezmessern und stärkeren Schneidwerkzeugen ausgerüstet: Zweiloch- statt Einloch-Eckzahnhalter sowie Zahnhalter und Zahnschneid- statt Zahnspitzen der Gruppe J400 statt J350.



**Materialumschlag.** Die verbesserten Leistungsdaten des 980G – mehr Kilowatt, verstärktes Getriebe, schnellere Hydraulik, mustergültige Bedienbarkeit – schaffen ideale Voraussetzungen für den wirtschaftlichen Steinbrucheinsatz. Weil die Maschine dabei auf das Arbeiten im zweiten Gang ausgelegt ist, können SKWs äußerst zügig beladen werden. Auch bei dieser Anwendung erweist sich die vergrößerte Ausschütthöhe als gravierender Vorteil.

**Holzverladung.** Mit der Holzlader-Version wird die Vielseitigkeit des 980G um eine weitere Einsatzmöglichkeit in der Holzverarbeitenden Industrie erweitert. Für diese Spezialanwendung stehen zweckorientierte Sägewerkgabeln und diverse andere Gabelausführungen mit großem Fassungsvermögen zum Sortieren und Verladen von Rund- und Bauholz zur Verfügung. Die Funktion des verstellbaren, automatischen Gabeleinstellers trägt zur Beschleunigung der Arbeitsabläufe bei. Flach profilierte Holzgabeln mit Halteklammer und breitem Zinkenabstand erleichtern die Handhabung langer Stammhölzer. Da die Klammer zwischen den Gabelzinken schließt, können auch dünnere und Einzelstämme aufgenommen werden

**Stahlwerkeinsatz.** Ausgerüstet mit den notwendigen Schutzvorrichtungen, verlängertem Luftansaugrohr, Fernlöseinrichtung der Parkbremse, Motorabstellung, wasserglykolbefüllter Hydraulik, verstärktem Hubrahmen und einigen anderen Besonderheiten bewältigt der 980G auch den schweren Hütteneinsatz mit Bravour. Geeignete Schlackeschaukeln gehören ebenfalls zum Lieferprogramm.

## Einsatzorientierte Bauweise

*Richtig abgestimmte Schaufeln und Nutzlasten bilden die besten Voraussetzungen für erstklassige Ladeleistungen.*



**Optimale Ladesysteme.** Obwohl der 980G einerseits für das Laden aus der Wand im ersten Gang konzipiert ist, bietet er andererseits von seinen Konstruktionsmerkmalen her die besten Grundlagen für den effizienten Materialumschlag. Aufgrund des steiferen Drehmomentwandlers und der gesteigerten Felgenzugkraft bewältigt er das Laden vom Haufwerk auf LKWs durchgehend im zweiten Gang, so daß die Ladespiele erheblich beschleunigt werden. Für typische LKWs benötigt der 980G zwei bis drei Ladespiele, und selbst 36-t-SKWs erfordern nur vier Ladespiele. Infolge dieser praxisgerechten Abstimmung zwischen Ladegerät und Transportfahrzeug wird eine hervorragende Wirtschaftlichkeit durch niedrige Kubikmeterkosten erzielt.

**Passende Schaufeln.** Für den 980G sind Universal-, Fels- und Erdbauschaufeln in mehreren Größen mit unterschiedlichen Schneidwerkzeugen erhältlich. Wegen der um 11% erhöhten statischen Kipplast und der gesteigerten Motorleistung kann der Lader mit der neuen 5,7-m<sup>3</sup>-Universal-schaufel eingesetzt werden, wenn das Materialschüttgewicht zwischen 1,3 und 1,6 t/m<sup>3</sup> liegt, also zum Beispiel zerkleinerter Kalkstein.

Abhängig vom Materialschüttgewicht ist auch die robuste 5,4-m<sup>3</sup>-Universal-schaufel mit Unterschraubmesser anwendbar. Alle Ladeschaufeln für den 980G sind in der bewährten Schalenbauweise hergestellt und bieten daher überdurchschnittliche Standzeiten.

## Ladesysteme

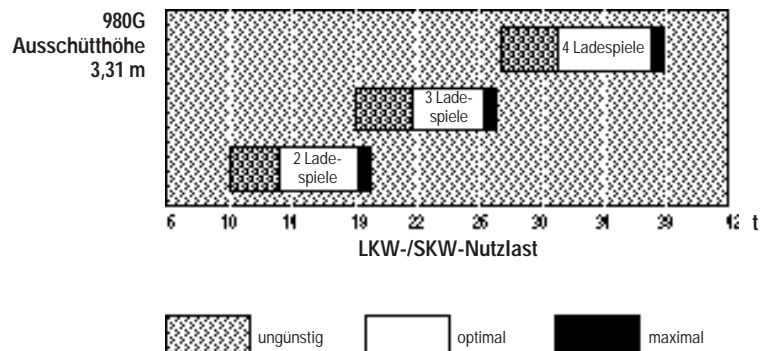

## Servicefreundlichkeit

*Geringerer Wartungsaufwand erhöht die Maschinenverfügbarkeit.*



**Einfache Wartung.** Routinewartung ist an kaum einer anderen Maschine so leicht durchführbar wie am 980G. Die Wartungsklappen lassen sich auf dem Boden stehend öffnen und schaffen freien Zugriff auf Motoröl-Einfüllstutzen, Meßstab, Kühlwasser-Schauglas, Schmiernippel für den Hinterwagen, Relais- und Sicherungskasten. Die vier wartungsfreien Starterbatterien wurden geschützt auf der rechten Seite im Hauptrahmen untergebracht. Am Vorderwagen befinden sich vom Boden aus erreichbare Fernschmiernippel für die Hub- und Kippzylinderbolzen. Weil die Gelenke der Antriebswellen dauergeschmiert sind, bleibt als einzige Schmierstelle in der Kraftübertragung nur noch das Schiebestück übrig.

**Hochschwenkbare Motorhaube.** Mit einer elektrischen Hebeeinrichtung, die ggf. auch per Hand zu betätigen ist, kann man die Haube komplett um 75° nach hinten hochschwenken, so daß Motor, Kühlsystem und andere Komponenten völlig frei liegen. Außerdem müssen nur drei Bolzen herausgezogen und eine elektrische Steckverbindung getrennt werden, um die Haube an den drei integrierten Anschlagpunkten von der Maschine abzuheben.

**Schneller Zugriff.** Die seitlichen Verkleidungen lassen sich bequem öffnen oder sogar ganz abnehmen. Der Motorölfilter ist mühelos von der hinteren Plattform aus erreichbar, an den Luftfilter kommt man direkt von der rechten Begehungsfläche heran. Von der Kabine aus hat man den Wartungsanzeiger des Luftfilters im Blick. Herausnehmbare Bleche geben den Zugriff auf Komponenten frei, die seltener gewartet werden müssen.

**Schallisoliertes Kühlsystem.** Lüfter und Wasserkühler sind mittels einer Schallschutzwand wirkungsvoll abgeschirmt, damit sich die Lärmabstrahlung in Richtung Fahrerkabine vermindert. Ölkühler und Klimaanlage-Verdampfer lassen sich ausschwenken, um das Reinigen zu erleichtern. Die einzelnen Teilblöcke des Modulwasserkühlers können bei Bedarf kostengünstig und ohne langen Maschinenstillstand ausgewechselt werden.

**Elektronisches Überwachungssystem.** Die im 980G verwendete Überwachungsanlage bietet umfassende Diagnosefähigkeiten, die dem Servicetechniker die Fehlersuche bedeutend leichter machen. Alle auftretenden Unregelmäßigkeiten in den Maschinensystemen werden gespeichert und können über einen Diagnoseanschluß abgerufen werden. Serienmäßig eingebaute Minimeßanschlüsse ermöglichen kurzfristige Druckmessungen an der Hydraulik.

**Rascher Kabinenabbau.** Weil sich die hydraulische Vorsteuerung nicht mehr im Fahrerhaus befindet, kann die Kabine innerhalb von 45 Minuten ohne umständliche Demontage von Hydraulikleitungen von der Maschine abgebaut werden. Die Klimaanlage ist mit Schnellverschlußkupplungen ausgerüstet, die sich ohne Kältemittelverlust trennen lassen.

## Umfassende Kunden- und Produktbetreuung

*Cat Händler helfen ihren Kunden, aus Cat Maschinen das Beste herauszuholen.*



Ihr Cat Händler bietet Ihnen ein breites Spektrum an interessanten Dienstleistungen. So können Sie beispielsweise schon beim Kauf Ihrer Maschine einen maßgeschneiderten Servicevertrag abschließen. Gemeinsam mit Ihrem Händler legen Sie fest, in welchem Umfang Sie die gebotenen Möglichkeiten der Produktbetreuung nutzen wollen – der beste Weg Ihre wertvollen Investitionsgüter zu schützen.

**Auswahl.** Vor dem endgültigen Kauf sollten Sie intensive Maschinenvergleiche anstellen. Wie lange halten die einzelnen Komponenten? Wieviel kostet die vorbeugende Wartung? Wie hoch sind die tatsächlichen Kosten eines Produktionsausfalls? Ihr Cat Händler gibt Ihnen präzise Antworten auf alle diese Fragen.

**Kauf.** Das maßgebliche Kriterium ist nicht unbedingt der Anschaffungspreis. Vielmehr sollte man auch die Finanzierungsmöglichkeiten und die effektiven Vorhalte- und Betriebskosten in Betracht ziehen. Und letztendlich ist auch der Service des örtlichen Cat Händlers ein wichtiger Entscheidungsfaktor.

**Wartung.** Immer mehr Kunden machen sich bereits vor der Anschaffung Gedanken über eine gut organisierte Maschinenwartung. Spätestens beim Kauf sollten mit dem Cat Händler in dieser Hinsicht konkrete Maßnahmen vereinbart werden. Bei notwendigen Instandsetzungen werden Ihnen verschiedene Reparaturvarianten zu Festpreisen offeriert. Planmäßige Ölprobenuntersuchungen und technische Analysen tragen mit dazu bei, Sie so weit wie möglich vor unerwarteten Maschinenausfällen zu bewahren.

**Einsatz.** Die richtige Arbeitstechnik hat einen elementaren Einfluß auf die Leistungsfähigkeit der Maschinen. Unter diesem Aspekt bietet Ihnen Ihr Cat Händler kostenlose Personalschulungen mit Hilfe instruktiver Videofilme und anderer Unterlagen.

**Wiederverwendung.** Cat Händler verstehen sich nicht einfach als Teileauswechsler. Vielmehr wird jedes Altteil sorgfältig anhand der ausführlichen Werksunterlagen auf seinen Verschleißgrad und eine mögliche Wiederverwendung mit oder ohne Aufarbeitung untersucht.

**Ersatzteile.** Die meisten Ersatzteile erhalten Sie direkt in Ihrer zuständigen Händler-Niederlassung. Andernfalls erfolgt die Beschaffung normalerweise innerhalb von 24 Stunden über das computergestützte Logistiksystem. Übrigens können Sie viel Zeit und Geld sparen, wenn Sie das breite Angebot von Austauschkomponenten nutzen, die denselben Garantiebedingungen unterliegen wie Neuteile.

## Motor

Caterpillar Sechszylinder-Dieselmotor 3406C mit Turbolader und Ladeluftkühler.

Nennleistung bei 2100/min	kW	PS
ISO 9249	224	305
DIN 70020	229	311
DIN ISO 3046-2	224	305
80/1269/EWG	224	305

Drehmoment bei 1200/min	1636 Nm
Drehmomentanstieg	55%

### Zylinderabmessungen

Bohrung	137 mm
Hub	165 mm
Hubraum	14,6 l

### Leistungsmeßbedingungen

Die angegebenen Motorleistungen wurden am Schwungrad bei einer Temperatur von 25 °C und einem Luftdruck von 990 hPa gemessen. Sie gelten bis zu einer Höhe von 2300 m über NN. Bei der Messung wird der Motor mit Dieselkraftstoff mit einem spezifischen Heizwert von 42 780 kJ und einer API-Dichte von 35° bei 30 °C betrieben. Die Ausrüstung umfaßt Lüfter, Luftfilter, Schalldämpfer und Drehstromgenerator.

### Besonderheiten

- Direkteinspritzsystem mit einzelnen, nachstellfreien Einspritzelementen für jeden Zylinder
- Ovale und konische Dreiring-Aluminiumkolben mit permanenter Kühlung durch Ölspritzdüsen
- Aluminiumlager mit Stahlstützschale und Kupferbindung
- Geschmiedete und induktionsgehärtete Kurbelwelle
- Druckumlaufschmierung mit Hauptstromfilter und Ölkühler
- Trockenluftfilter mit Haupt- und Sicherheitspatronen, automatischem Staubauswurf und Wartungsanzeiger
- 24-Volt-Bordnetz

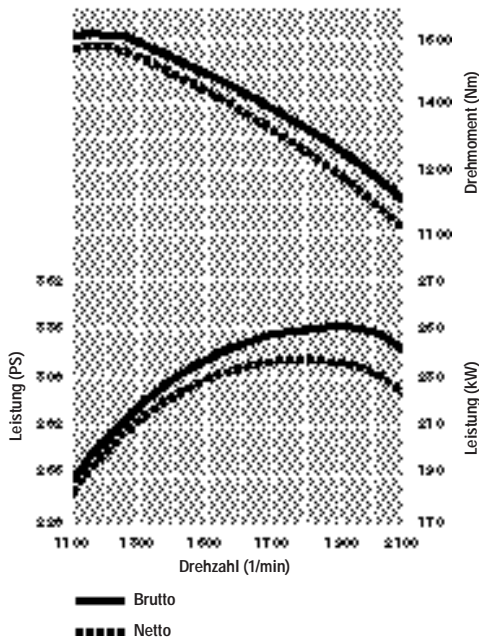

## Getriebe

Automatisches Planeten-Lastschaltgetriebe mit vier Vorwärts- und Rückwärtsgängen.

### Höchstgeschwindigkeiten mit Standardbereifung

Vorwärts	km/h
1	7,0
2	12,3
3	21,6
4	37,4
Rückwärts	km/h
1	8,0
2	14,0
3	24,6
4	42,8

### Besonderheiten

- Elektronische Schaltautomatik
- Multifunktions-Lenkrad mit integrierter Tipptasten-Gangschaltung und Fahrtrichtungsumschalter
- Einstufiger, einphasiger Drehmomentwandler
- Getriebeneutralsperre

## Achsen

HD-Planetenachsen – vorn starr, hinten pendelnd aufgehängt.

### Besonderheiten

- Hinterachs-Pendelwinkel –  $\pm 13^\circ$
- Maximaler Pendelweg – 550 mm
- Selbstsperrdifferentiale in Vorder- und Hinterachse
- Schwimmende Achswellen (separat ausbaubar)

## Achsgetriebe

Permanenter Allradantrieb.

### Besonderheiten

- Planetenuntersetzungsgetriebe mit vier Planetenrädern in den Achsnaben
- Geringere Beanspruchung der Achswellen (Drehmomenterhöhung am letzten Punkt der Kraftübertragung)
- Einfache Reparatur (Ausbau der Räder und Bremsen nicht erforderlich)

## Bremsen

Erfüllen die Anforderungen gemäß ISO3450 (1985).

### Betriebsbremse

- Vollhydraulisch betätigte, ölgekühlte Lamellenbremsen an allen vier Rädern
- Automatischer Verschleißausgleich
- Zwei Bremspedale (rechts – nur Bremse, links – Bremse und zuschaltbare Getriebeneutralisierung)

### Feststellbremse

- Durch Federdruck betätigte und hydraulisch gelöste Trommelbremse am Verteilergetriebe – auf alle vier Räder wirkend
- Warmmeldung des elektronischen Überwachungssystem, wenn bei betätigter Feststellbremse ein Gang eingelegt wird

### Hilfsbremse

- Automatische Betätigung der Feststellbremse und Warmmeldung bei Druckabfall in der Bremsanlage

## Lenkung

Hydraulische Direktlenkung mit Multifunktions-Lenkrad.

### Besonderheiten

- Direktlenkung mit 90°-Lenkrad-drehwinkel (Drehwinkel des Lenkrads entspricht Einschlagwinkel der Maschine)
- Zentrales Knickgelenk (Vorder- und Hinterräder laufen in derselben Spur)
- Zwei doppeltwirkende Hydraulikzylinder
- Rücklauffilter im Hauptstrom
- Lenksäule mit Höhen- und Neigungsverstellung

## Schaufelsteuerung

Elektro-hydraulisch vorgesteuerte Hub- und Kippkreise.

### Hubkreis

- Vorgesteuertes Wegeventil mit vier Schaltstellungen (Heben, Neutral, Senken, Schwimmen)
- Automatischer Hubendausschalter (in der Kabine einstellbar)

### Kippkreis

- Vorgesteuertes Wegeventil mit drei Schaltstellungen (Rückkippen, Neutral, Abkippen)
- Automatische Schaufelrückführung mit vorwählbarem Grabwinkel

## Füllmengen

	Liter
Kraftstofftank	470
Kühlsystem	79
Motor	28
Getriebe	62
Vorderachse	87
Hinterachse	81
Hydrauliksystem mit Tank	208
Hydrauliktank	125

## Hydraulik

Vollständig geschlossenes System mit elektro-hydraulischer Steuerung.

### Arbeitshydraulik mit Flügelzellen-Doppelpumpe

Förderstrom bei 2100/min, 70 bar, 66°C, Öl SAE10	480 l/min
Maximaler Betriebsdruck	207 bar
Doppeltwirkende Hubzylinder (Bohrung x Hub)	197 x 864 mm
Doppeltwirkende Kippzylinder (Bohrung x Hub)	159 x 582 mm

### Vorsteuersystem mit Zahnradpumpe

Förderstrom bei 2100/min und 35 bar	21 l/min
Maximaler Betriebsdruck	35 bar

### Hydrauliktaktzeiten

Heben	6,0 s
Abkippen	2,0 s
Senken (Schwimmstellung, Schaufel leer)	3,4 s
Gesamt	11,4 s

### Besonderheiten

- Vollständig geschlossenes System
- Minimale Hebelkräfte durch elektro-hydraulische Vorsteuerung

# Abmessungen

(ungefähre Angaben)

◆ Maß hängt vom Schaufeltyp ab (siehe Betriebsdaten auf Seiten 20/21)

▲ Standard-Maschine 4505 mm  
High-Lift-Maschine 4727 mm

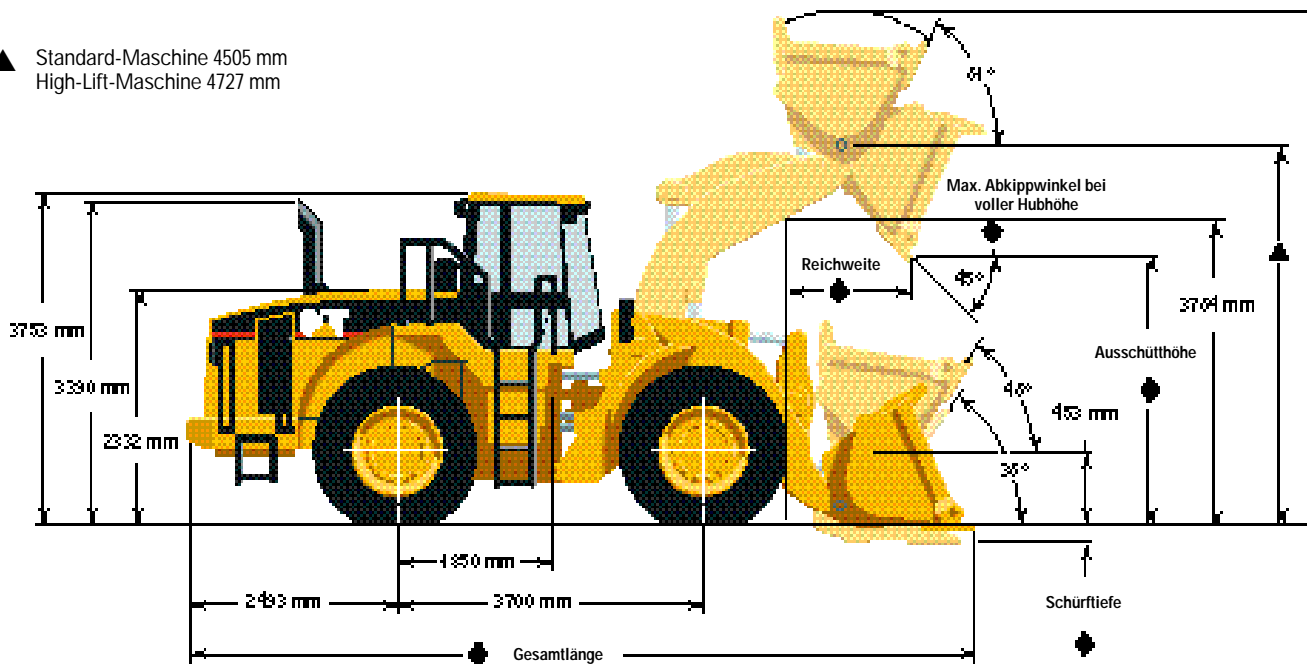

Spurweite bei Bereifung 29.5-25 – 2440 mm

Spurweite bei Bereifung 26.5-25 – 2511 mm

	Breite über Reifen mm	Bodenfreiheit mm	Änderung der Höhenmaße mm
29.5R25 XLDD2 1 STAR L-5	3257	490	+23
29.5R25 XMINE D2	3321	506	+39
26.5R25L-3	3241	410	-57
29.5-25 22PR L-3	3265	478	+11
29.5-25 22PR L-5	3274	513	+46
29.5R25 GP2B L-2/ L-3	3250	468	+1
29.5R25 RL2+	3267	490	+23
26.5R25 L-2/3	3250	412	-55
26.5-25 20PR L-3	3166	414	-53
26.5-25 20PR L-5	3250	470	+3

# Betriebsdaten

		Universalschaufel									
		Unterschraub- messer	Zähne und Segmente*	Unterschraub- messer	Zähne*	Zähne und Segmente*	Unterschraub- messer	Zähne*	Zähne und Segmente*	Unterschraub- messer	Zähne*
Schaufel-Nenninhalt	m <sup>3</sup>	5,7	5,6	5,4	5,4	5,3	5	5	4,9	4,7	4,7
Gestrichener Inhalt	m <sup>3</sup>	4,92	4,85	4,61	4,68	4,55	4,25	4,38	4,19	3,87	4,03
Schnittbreite	mm	3447	3533	3447	3533	3533	3447	3533	3533	3447	3533
Ausschütthöhe bei max. Hubhöhe und 45°-Abkippwinkel	mm	3271	3160	3311	3160	3201	3374	3201	3265	3448	3265
Reichweite bei max. Hubhöhe und 45°-Abkippwinkel	mm	1545	1656	1516	1656	1627	1469	1627	1581	1419	1581
Reichweite bei waagrechtem Hubrahmen	mm	3021	3177	2971	3177	3127	2891	3127	3047	2801	3047
Schürftiefe	mm	138	133	138	103	133	138	103	133	138	103
Gesamtlänge	mm	9465	9632	9415	9632	9582	9335	9582	9502	9245	9502
Gesamthöhe mit ganz angehobener Schaufel	mm	6205	6205	6135	6205	6135	6067	6135	6067	5994	6067
Wendekreis mit Schaufel in Fahrstellung	mm	15 780	15 937	15 753	15 937	15 909	15 710	15 909	15 865	15 662	15 865
Statische Kipplast, gerade**	kg	20 306	20 274	20 648	20 646	20 600	20 886	21 008	20 837	21 122	21 208
Statische Kipplast, voll eingelenkt**	kg	18 146	18 109	18 483	18 465	18 431	18 707	18 819	18 655	18 932	19 010
Ausbrechkraft***	kN	210	213	219	225	222	233	235	236	251	251
Einsatzgewicht**	kg	29 773	29 831	29 519	29 666	29 576	29 426	29 411	29 484	29 325	29 319

\* Um praxisbezogene Werte zu erhalten, werden die Maße bis zu den Zahnspitzen angegeben (SAE-Normen schreiben die Messung bis zur Schneidmesserseite vor).

\*\* Gilt für Standard-Maschinen mit Bereifung 29.5 R 25 XHA (L-3), Schmier- und Betriebsstoffen sowie Fahrer.

\*\*\* Gemessen 100 mm hinter der Schneidmesserseite mit den Schaufelbolzen als Drehpunkt (gemäß SAE J732c).

Weitere Schaufelausführungen auf Anfrage lieferbar.

## Schaufel-Auswahldiagramm – Standard-Maschine

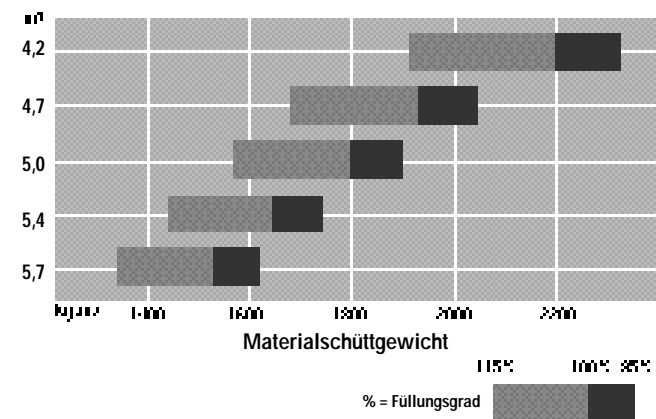

## Typische Materialschüttgewichte

	t/m <sup>3</sup>
Basalt	1,96
Bauxit, Kaolin	1,42
Ton	
natürlich gewachsen	1,66
trocken	1,48
naß	1,66
Ton und Kies	
trocken	1,42
naß	1,54
Zerfallenes Gestein	
75% Fels, 25% Erde	1,96
50% Fels, 50% Erde	1,72
25% Fels, 75% Erde	1,57
Erde	
trocken, gelagert	1,51
naß, ausgehoben	1,60
Granit	
gebrochen	1,66
Kies	
ungesiebt	1,93
trocken	1,51
trocken, 6-50 mm	1,69
naß, 6-50 mm	2,02
Gips	
gebrochen	1,81
zerkleinert	1,60
Kalkstein	
gebrochen	1,54
zerkleinert	1,54
Sand	
trocken, lose	1,42
feucht	1,69
naß	1,84
Sand und Ton	
lose	1,60
Sand und Kies	
trocken	1,72
naß	2,02
Sandstein	1,51
Schiefer	1,25
Schlacke	
gebrochen	1,75
Stein	
zerkleinert	1,60

## Schaufel-Auswahldiagramm – High-Lift-Maschine

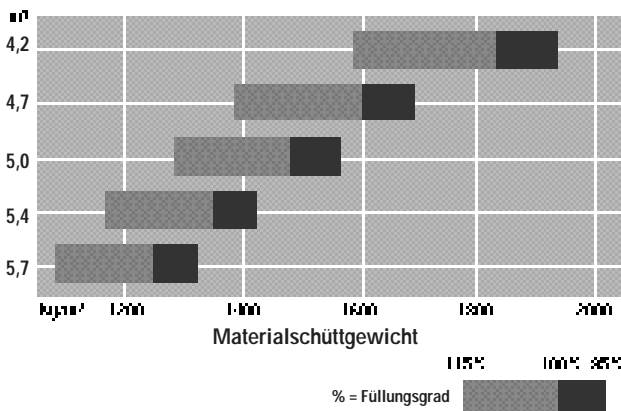

## Fahrerkabine

Schallgedämmte Ganzstahl-Kabine mit integriertem Überrollschutz (ROPS).

### Besonderheiten

- Mit geschlossenen Türen und Fenstern erfüllt das Caterpillar Fahrerhaus alle zum Zeitpunkt der Herstellung gültigen Lärm-schutzbestimmungen. Der Schall-druckpegel (Innengeräusch) beträgt 75 dB(A) gemäß ISO 6394. Der Schalleistungspegel (Außengeräusch) beträgt 111 dB(A) gemessen nach ISO 6393.
- Der serienmäßige Überrollschutz erfüllt die Richtlinien nach ISO 3471-1986 sowie die Steinschlagschutz-Anforderungen gemäß ISO 3449-1984.
- Die als Sonderausrüstung lieferbare Klimaanlage wird mit umwelt-freundlichem Kältemittel R134a befüllt.

## Überwachungssystem

Kontrolliert alle wichtigen Maschinenfunktionen.

### Besonderheiten

- Elektronische Analoganzeigen für Kraftstoffvorrat, Kühlwasser-, Getriebeöl-, Hydrauliköltemperatur, Motordrehzahl, Fahrgeschwindigkeit und Getriebeangang
- Digital-Wechselanzeige für Betriebsstunden, Wegstrecke und Motordrehzahl (Betriebsmodus), Betriebsparameter, Fehlercodes, Grenzwertüberschreitungen und Einstellung der elektro-hydraulischen Schaufelsteuerung (Servicemodus)

## Reifen

Serienmäßige Ausrüstung mit Radialreifen 29.5 R 25 XHA, 1 Stern (L-3).

### Sonderreifenauswahl

- 29.5 R 25 XLDD2, 1 Stern, (L-5, extratiefes Felsprofil)
- 29.5 R 25 XMINE D2, (extratiefes Felsprofil)
- 26.5 R 25 (L-3)
- 29.5-25, 22PR (L-3)
- 29.5-25, 22PR (L-5, extratiefes Felsprofil)
- 29.5 R 25 GP2B (L-2/L-3, Traktionsprofil)
- 29.5 R 25 (RL2+, Traktionsprofil)
- 26.5 R 25 (L-2/3, Traktionsprofil)
- 26.5-25, 20PR (L-3)
- 26.5-25, 20PR (L-5, extratiefes Felsprofil)

**Hinweis:** In bestimmten Einsätzen (zum Beispiel bei Load-and-Carry) kann die Tragfähigkeitsgrenze der Reifen infolge des großen Leistungsvermögens des 980G überschritten werden. Lassen Sie sich von Ihrem Reifenhändler ausführlich über den richtigen Reifentyp für Ihre spezielle Anwendung beraten. Weitere Reifengrößen können auf Anfrage geliefert werden.

## Sonstige Spezifikationen

	Änderung des Einsatzgewichts		Änderung der statischen Kipplast (eingelenkt)	
	Standard-Maschine		Standard-Maschine	High-Lift-Maschine
	kg		kg	kg
29.5R25 XLDD2 1 STAR L-5	+868		+685	+631
29.5R25 XMINE D2	+1156		+913	+841
29.5R25 L-3	-639		-505	-465
29.5-25 22PR L-3	-323		-255	-235
29.5-25 22PR L-5	+951		+751	+692
29.5R25 GP2B L-2/L-3	-82		-65	-60
29.5R25 RL2+	+388		+306	+282
26.5R25 L-2/3	-675		-532	-491
26.5-25 20PR L-3	-805		-636	-585
26.5-25 20PR L-5	+55		+43	+40

## Standardausrüstung

Die Maschinenausrüstung kann je nach Auslieferungsland unterschiedlich sein.  
Genauere Angaben erhalten Sie von Ihrem Caterpillar Händler.

### Fahrerkabine

Analog-Anzeigeeinstrumente  
(Fahrgeschwindigkeit,  
Motordrehzahl, Kraftstoffvorrat,  
Hydrauliköl-, Getriebeöl-,  
Kühlwassertemperatur,  
Bremsöldruck)  
Automatik-Sicherheitsgurt mit 75 mm  
breiten Gurtbändern  
Druckbelüftung  
Fahrersitz, luftgefedert  
Innenleuchte  
Klimaanlage  
Lenksäulenverstellung  
Multifunktions-Lenkrad mit 90°-  
Drehwinkel und integrierter  
Getriebebeschaltung  
Radiovorrüstung  
Rückspiegel, innen/außen  
Schalldämmung  
Schaufelsteuerung, elektro-hydraulisch  
Scheibenwischer mit integrierten  
Spritzdüsen  
Schiebefenster  
Steuerhebelverriegelung  
Überrollschutzvorrichtung (ROPS),  
integriert  
Warnhorn, elektrisch  
Wisch-Waschanlage, vorn/hinten  
Zigarettenanzünder

### Antrieb

Ansaugluftvorreiniger  
Dieselmotor 3406C mit Direkt-  
einspritzung, Turboaufladung und  
Ladeluftkühlung  
Drehmomentwandler  
Getriebeneutralisierung, zuschaltbar  
Handförderpumpe  
Lamellenbremsen,  
vollhydraulisch/gekapselt/ölgekühlt  
Lüfterantrieb, hydraulisch  
Modul-Wasserkühler  
Planeten-Lastschaltgetriebe (4V/4R)  
automatisch/manuell  
Schalldämpfer mit Schallisolation  
Selbstsperrdifferenziale, vorn/hinten

### Elektrik

Beleuchtung, vorn/hinten  
Blinker  
Diagnoseanschluß  
Drehstromgenerator, 24 V/70 A  
HD-Starter, 24 V  
Starterbatterien, wartungsfrei

### Sonstiges

Bordwerkzeug  
Gegengewicht  
Hubendausschalter, automatisch/  
in der Kabine einstellbar  
Hydraulikölkühler  
Kotflügel, vorn/hinten  
Kotflügelverlängerungen, vorn/hinten  
Motorhaube, elektrisch  
hochschwenkbar  
Motorölwannenschutz  
Motorraumklappen, verschließbar  
Notlenkung  
Schallemissionsschutz-Paket  
Schaufeleinsteller,  
automatisch/einstellbar  
Schwingungsdämpfung (HSD),  
hydraulisch/automatisch  
Vorhängeschlösser  
Zugvorrichtung mit Bolzen

### Reifen

Siehe Auswahltabelle auf Seite 19

## Sonderausrüstung

Mit ungefährender Änderung des Einsatzgewichts.

	kg		kg
Rückfahr-Warneinrichtung	2	Kühlwasservorwärmer	0,5
Schaufeln	siehe Seite 14	High-Lift-Ausrüstung	105
Schaufelzähne (8)		Drei-Ventil-Hydraulik	90
mit langen Zahnspitzen	je 9,7	Holzladeausrüstung	2090
mit kurzen Zahnspitzen	je 8,9	Reifen	siehe Seite 22
Ätherstarthilfe	2	Rundum-Kennleuchte	
Schnellbetankungssystem	1,7	Wägeeinrichtung	
Motoröl-Schnellwechseinrichtung	1,2	Radio	
Unterbodenverkleidung (Getriebe)	103		

# Radlader 980G