

Der Mobilbagger.

A 900 C ZW

Litronic®

Einsatzgewicht: 18.900 - 21.300 kg

Motorleistung: 98 kW / 133 PS



LIEBHERR

A 900 C ZW

Litronic®

Einsatzgewicht: 18.900 - 21.300 kg
Motorleistung: 98 kW / 133 PS
Tieflöffel-Inhalt: 0,14 - 0,85 m³



Leistungsfähigkeit

Das neue fortschrittliche Zweiwegeprinzip wurde im A 900 C ZW Litronic konsequent umgesetzt. Grundlage bildet der leistungsstarke Liebherr Motor mit seinem groß dimensionierten Hubraum der serienmäßig zwei unabhängige Pumpen versorgt. Somit steht eine konstant hohe Förderleistung in jeder Situation zur Verfügung.

Komfort

Die übersichtlich gestaltete Kabine bietet rundum Fahrerkomfort nach Maß und extrem gute Sichtverhältnisse durch die großflächige Verglasung. Schräg abfallende Kanten und intelligente Schlauchverlegungen runden die Gesamtkonzeption ab und bieten einen souveränen und sicheren Überblick über die gesamte Baustellensituation.

Wirtschaftlichkeit

Effizienz gehört mit zu den wichtigsten Zielen des Zweiwege-Konzeptes. Der A 900 C ZW Litronic ist darauf ausgelegt und bietet mit perfekt abgestimmten Arbeitsgeräten wie z.B. Ramme, Stopfgerät und Mulcher hervorragende Einsatzvielfalt. Selbst in schwer zugänglichen Gleisstellen arbeitet er unabhängig und flexibel.

Zuverlässigkeit

Der A 900 C ZW Litronic – einer der vieles kann. Ausgestattet mit erprobten Komponenten von Liebherr und umfangreichen Sicherheitsfunktionen kann man sich vollständig auf seine Arbeit konzentrieren. Als Schlüsselgerät ist er verlässlich auf der Schiene, im Gelände und auf der Straße einsetzbar.





Liebherr Dieselmotor

- Hohe Lebensdauer, großer Hubraum von 6,6l
- Entspricht gültigen Abgasnormen
- Hohe Leistung bei nur 1800 U/Min

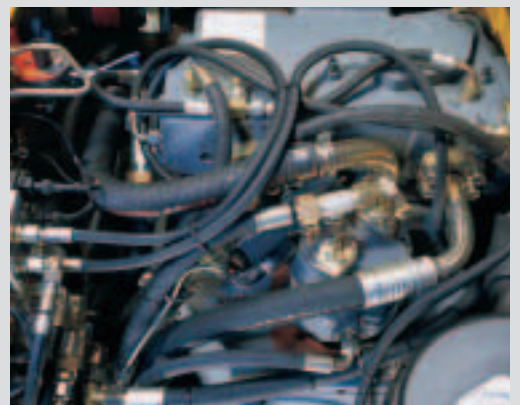

Leistungsfähigkeit

Das neue fortschrittliche Zweiwegeprinzip wurde im A 900 C ZW Litronic konsequent umgesetzt. Grundlage bildet der leistungsstarke Liebherr Motor mit seinem groß dimensionierten Hubraum der serienmäßig zwei unabhängige Pumpen versorgt. Somit steht eine konstant hohe Förderleistung in jeder Situation zur Verfügung.

Innovatives Konzept

Leistung ohne Kompromisse

Der A 900 C ZW Litronic mit seinem 98 kW starken Liebherr Motor (133 PS) bringt hohe Leistung auf der Schiene sowie auf der Straße. Großzügig dimensionierte Komponenten sorgen für schnelle Arbeitsspiele und einen kraftvollen Antrieb.

Bewegungsfreiheit

Das innovative LSC-Hydrauliksystem wurde speziell für den Zweiwegeinsatz konzipiert. Maximale Leistung und maximale Kräfte stehen jederzeit zur Verfügung. Das gleichzeitige Fahren auf dem Gleis und überlagerte Bewegungen der Ausrüstung sind problemlos möglich.

Viel Kraft und Feingefühl

Konstante Fördermengen

Als Trägergerät ermöglicht der A 900 C ZW Litronic große Vielfalt bei der Auswahl der hydraulischen Anbaugeräte.

Unabhängiges Schienenfahrwerk

Eine weitere unabhängige Verstellpumpe für das Schienenfahrwerk gewährleistet jederzeit eine optimale Kraftübertragung auf den Schienenstrang. Das sichere Überfahren von Signalanlagen neben den Gleisen ist jederzeit möglich.

Feinfühligereinsatz

Vielseitige Einsätze wie z.B. die Profilierung des Schotterbettes oder Böschungsarbeiten können perfekt ausgeführt werden. Das Litronic System ermöglicht feinfühliges Arbeiten und eine abgestimmte Feinsteuerung des Gerätes.



Innovatives Hydraulikkonzept

- 2 Liebherr Verstellpumpen mit unabhängigen Regelkreisen
- Hohe Fahr- und Arbeitsleistungen
- Unabhängiger Betrieb von hydraulischen Anbaugeräten



Litronic

- Steigert die Leistungsfähigkeit des Baggers
- Verringert den Kraftstoffverbrauch
- Vermindert die Servicekosten und erleichtert die Bedienung
- Ermöglicht höchste Feinfühligkeit und beliebig viele überlagerte Bewegungen



Novotronic

- Lagegeregeltes Schienenfahrwerk für ruhigen Stand
- Anpressdruck einfach über Stellschraube einstellbar



Komfort

Die übersichtlich gestaltete Kabine bietet rundum Fahrerkomfort nach Maß und extrem gute Sichtverhältnisse durch die großflächige Verglasung. Schräg abfallende Kanten und intelligente Schlauchverlegungen runden die Gesamtkonzeption ab und bieten einen souveränen und sicheren Überblick über die gesamte Baustellensituation.

Innovative Konzepte

Übersichtlicher Fahrerstand

Die Instrumentierung ist klar und übersichtlich angeordnet. Die Anzeigen sind gut lesbar und liefern auf einen Blick alle Informationen über den Betriebszustand des Gerätes.

Die Hubhöhen- und Schwenkbegrenzung ist am Display einstellbar.

Einsteigen und wohlfühlen

Über breite Trittstufen gelangt man in die ergonomisch gestaltete Großraumkabine mit serienmäßiger Klimautomatik. Der Liebherr-Komfortsitz ist individuell einstellbar und schwingungsgedämpft und ermöglicht eine konstante und hohe Leistungsfähigkeit des Fahrers.

Angenehme Umgebung

Die niedrige Motordrehzahl in Verbindung mit einem durchdachten Schalldämmkonzept sorgen für angenehme Innenraum- und Außengeräusche. Der Schallpegel liegt auf dem Niveau moderner Diesel-Pkws.

Niveauregulierung

Ruhiges Fahren

Die permanente Niveauregulierung des Schienenfahrwerks erzielt ein ruhiges Verhalten des Zweigelegers im Gleisverkehr.

Novotronic

Mit der Novotronic von Liebherr kann der Anpressdruck der Reifen einfach über eine Stellschraube nachjustiert werden. Die optimale Traktion der Reifen ist somit jederzeit gegeben.

Messleiste

- Übersichtlich angebrachte Messleiste für sichere und schnelle Einstellungen
- Kontroll- und Überwachungsfunktionen erhöhen die Funktionssicherheit der Maschine



Vollautomatische Klimaanlage

- Gradgenaue Temperierung der Kabine
- Lüftungsklappen werden über Tasten gesteuert
- Reheat-Funktion zur schnellen Entfeuchtung/Enteisung der Frontscheibe



Hydrostatischer Lüfterantrieb

- Beschleunigte Warmlaufphase
- Gewährleistung einer gleich bleibenden Ölqualität durch konstante Öltemperatur
- Erhöhte Lebensdauer der Antriebskomponenten
- Lüfter nimmt nur die erforderliche Leistung auf, dies führt zu Kraftstoffeinsparungen und reduziert deutlich den Schallpegel



Wirtschaftlichkeit

Effizienz gehört mit zu den wichtigsten Zielen des Zweiwege-Konzeptes. Der A 900 C ZW Litronic ist darauf ausgelegt und bietet mit perfekt abgestimmten Arbeitsgeräten wie z.B. Ramme, Stopfgerät und Mulcher hervorragende Einsatzvielfalt. Selbst in schwer zugänglichen Gleisstellen arbeitet er unabhängig und flexibel.

Wirtschaftlicher Einsatz rund um die Uhr

Kraftwerk

Bereits bei niedrigen Drehzahlen entfaltet der Liebherr Motor seine volle Leistungsstärke. Ausgestattet mit Direkteinspritzung, Abgasturbolader und Ladeluftkühler hat er einen hervorragenden Drehmomentanstieg und verfügt über hohe Leistungsreserven.

Leerlaufautomatik

Kraftstoffverbrauch und die Emissionswerte werden durch die zuschaltbare Funktion reduziert, werden keine Arbeits- oder Fahrbewegungen durchgeführt wird die Motordrehzahl automatisch auf Leerlauf abgesenkt.

Serviceorientiert

Sichere rutschhemmende Trittstufen und ergonomisch angebrachte Haltegriffe sorgen für einen sicheren Zugang zu allen Wartungspunkten. Alle anfallenden Arbeiten können durch den intelligenten Aufbau schnell und kostengünstig durchgeführt werden.

Sichere Zukunftsinvestition

Dienstleistung nach Maß

Das eng mit unseren Händlern abgestimmte, bewährte Serviceangebot und direkt beim Herstellerwerk ausgebildetes Servicepersonal bildet ein durchdachtes, wirtschaftliches Gesamtkonzept. Der elektronische Zugriff auf unser weltweites Ersatzteilmanagement ermöglicht eine Ersatzteilverfügbarkeit von 98% rund um die Uhr.

Hoher Werterhalt

Liebherr-Bagger sind mit hochwertigen Materialien und mit fortschrittlichen Technologien für langfristige Einsatzzeiten gebaut. Liebherr-Baumaschinen sind gefragte Gebrauchte und garantieren höchsten Werterhalt.

Schnellwechsel - Löffelstiel

- Ausrüstung ist optimal auf den Bagger abgestimmt und ermöglicht die Aufnahme schwerer Geräte
- Mechanischer Schnellwechsler für den ZW-Bagger
- Optimierte für Einsätze unter Oberleitungen



Likufix

- Likufix – kuppelt alle hydraulischen Anbauwerkzeuge ohne auszusteigen, höchste Produktivität durch sekundenschnellen Werkzeugwechsel
- Für jeden Einsatz das richtige Arbeitswerkzeug. Das Gerät amortisiert sich schnell und wird zum multifunktionalen Werkzeugträger



Detaillösungen

- Hochfeste Stahlbleche an hochbelasteten Stellen für härteste Anforderungen
- Aufwändige und stabile Lagerung von Ausrüstung und Zylindern
- Magnetstab erhöht die Lebensdauer der Hydraulikkomponenten



Zuverlässigkeit

Der A 900 C ZW Litronic – einer der vieles kann. Ausgestattet mit erprobten Komponenten von Liebherr und umfangreichen Sicherheitsfunktionen kann man sich vollständig auf seine Arbeit konzentrieren. Als Schlüsselgerät ist er verlässlich auf der Schiene, im Gelände und auf der Straße einsetzbar.

Qualität hat einen Namen

Liebherr Komponenten Die eigengefertigten Komponenten des Antriebsstranges wie Motor, Fahr- und Schwenkantrieb, Arbeitspumpen und Hydraulikzylinder sind perfekt aufeinander abgestimmt. Sie werden von Liebherr speziell für Baumaschinen entwickelt, getestet und produziert. Als Einheiten eines auf Langlebigkeit ausgelegten Gesamtsystems garantieren sie ein Höchstmaß an Zuverlässigkeit.

Innovatives Zweiwege-System Liebherr verfügt über 50 Jahre Erfahrung im Bau von Hydraulikbaggern und über 35 Jahre Erfahrung im Bau von Zweiwegebaggern. Die daraus gewonnen Erkenntnisse in Verbindung mit modernsten Fertigungstechniken wurden in das neue ZW-Konzept integriert. Mit diesem Gerät bietet Liebherr einen einzigartigen Kompetenzvorsprung in Konstruktion und Erfahrung.

Sicherheit mit eingebaut

Ausrüstungen Die stabilen Ausrüstungen sind für schwerste Einsätze konstruiert. Die Bauteile werden nach der FEM-Methode optimiert, die Hubzylinder sind grundsätzlich beidseitig gelagert.

Funktionssicherheit Die elektrische und elektronische Versorgung ist mit hochwertigen von Liebherr produzierten und getesteten Komponenten ausgestattet. Eine sichere Versorgung des Gerätes ist somit gewährleistet.

Liebherr Hydraulikzylinder

- Abgestimmte Größen für jedes Gerät
- Hochwertige Oberflächenbeschichtung der Kolbenstange
- Die Liebherr-Zylinder sind mit Spezial-Longlife-Dichtungssystem ausgestattet
- Beidseitige Endlagendämpfung in Arbeitszylindern



Gut geschmiert

- Die Zentralschmieranlage sorgt für gleichmäßige Versorgung
- Die Füllmenge ist mit dem durchsichtigen Behälter jederzeit einsehbar
- Einfacher und schneller Servicevorgang

Technische Daten



Motor

Leistung nach ISO 9249	98 kW (133 PS) bei 1800 min ⁻¹
Motortyp	Liebherr D 924 TI-E
Bauart	4 Zylinder Reihenmotor
Bohrung/Hub	122/142 mm
Hubraum	6,6 l
Arbeitsverfahren	4-Takt-Diesel
	Direkteinspritzung
	Turbolader
	Ladeluftkühlung
	emissionsoptimiert
Kühlsystem	Wasserkühlung und integrierter Motorölkühler
Luftfilter	Trockenluftfilter mit Vorabscheider, Haupt- und Sicherheitselement
Kraftstofftank-Inhalt	340 l
Leerlaufautomatik	sensorgesteuert
Elektrische Anlage	
Betriebsspannung	24 V
Batterie	2 x 135 Ah/12 V
Lichtmaschine	Drehstrom 24 V/80 A



Hydraulikanlage

Hydraulikpumpe	Liebherr-Verstellparallelpumpe in Schrägscheibenbauart
Fördermenge max.	2 x 180 l/min.
Betriebsdruck max.	350 bar
Pumpenregelung und -steuerung	2-Kreis Liebherr-Synchron-Comfort-System (LSC) mit elektronischer Grenzlastregelung, Druckabschneidung, Minimalhubregelung, Bedarfsstromsteuerung, Schwenkkreis-Priorität- und Momentenregelung
Vorzugsschaltung	
Anbaugeräte	Prioritäts-LSC-Kreis für Anbaugeräte max. 180 l/min.
Zusatzkreispumpe	Verstellpumpe
Fördermenge	68 l/min.
Betriebsdruck	290 bar
Hydrauliktank-Inhalt	175 l
Hydrauliksystem-Inhalt	max. 330 l
Filterung	1 Filter im Rücklauf mit integriertem Feinstfilterbereich (5 µm)
Kühlsystem	Kompaktkühler, bestehend aus Kühleinheit für Wasser, Hydrauliköl, Ladeluftkühlung, hydrostatischer Lüfterantrieb
MODE-Schaltung	Anpassung der Motor- und Hydraulikleistung an die jeweiligen Einsatzbedingungen
LIFT	für Lastbearbeiten
FINE	für Präzisionsarbeiten durch sehr feinfühligere Bewegungen
ECO	für besonders wirtschaftliches und umweltfreundliches Arbeiten
POWER	für max. Grableistung und schwere Einsätze
Super-Finish	einstellbare Arbeitsgeschwindigkeit für Präzisionsarbeiten
Drehzahleinstellung	stufenlose Anpassung der Motorleistung über die Drehzahl
Funktionsmenü	10 fest einstellbare Fördermengen und Drücke für optionale Anbaugeräte



Steuerung

Energieverteilung	über Steuerschieber mit integrierten Sicherheitsventilen, gleichzeitige und unabhängige Betätigung von Fahrwerk, Schwenkwerk und Arbeitsausrüstung
Summenschaltung	2 x 180 l/min. für alle Arbeitsbewegungen
Betätigung	
Ausrüstung und Schwenkwerk	mit proportional wirkenden Kreuzschalthebeln
Fahrwerk	mit proportional wirkendem Fußpedal für Fahr-antrieb
Zusatzfunktionen	über Schalter oder proportional wirkende Fußpedale



Schwenkwerk

Antrieb	Liebherr-Schrägscheibenölmotor mit integriertem Bremsventil und Momentensteuerung
Getriebe	Liebherr-Kompakt-Planetengeräte
Drehkranz	Liebherr, innenverzahnter, abgedichteter einreihiger Kugeldrehkranz
Schwenkgeschwindigkeit	0–9,0 min ⁻¹ stufenlos
Schwenkmoment	46 kNm
Feststellbremse	nasse Lamellen (negativ wirkend)
Option	pedalbetätigte Positionierbremse



Fahrerkabine

Kabine	Doppelkabine elastisch gelagert, schallgedämmt, getönte Scheiben. Frontscheibe (Verbund-sicherheitsglas) unter Dach einschiebbar, Tür mit Schiebefenster
Fahrersitz	schwingungsgedämpft, auf das Fahrergewicht einstellbar 6-fach verstellbar, zusätzlicher Beifahrersitz
Steuerung	eingebaut in die zum Fahrersitz verstellbaren Bedienungskonsole, Notbremsanlage und Drucklufthorn vom Beifahrer zu betätigen
Überwachung	menügeführte Abfrage der aktuellen Betriebszustände über LCD-Display. Automatische Überwachung, Anzeige, Warnung (akustisch und optisch) und Speicherung von abweichenden Betriebszuständen wie z. B. Motorüberhitzung, zu niedriger Motoröldruck oder Hydraulikölstand
Sicherheitspaket	Signalflagge, Signalhorn, Warndreieck, Warnleuchten, Feuerlöscher, Verbandskasten und ÖCU-Tasche
Klimaanlage	serienmäßige Klimaautomatik, kombiniertes Kühl-Heizaggregat, zusätzlich Staubfilter im Frisch- und Umluftkreislauf
Schallemission	
ISO 6396	L _{DA} (in Fahrerkabine) = 100 dB(A)
2000/14/EG	L _{WA} (außen) = 73 dB(A)
Schallwerte entsprechen den Richtlinien des „Blauen Engels“.	



Unterwagen

Antrieb	Schrägscheibenölmotor mit beidseitig wirkendem Bremsventil
Getriebe	Zweigang-Lastschaltgetriebe und elektrisch betätigter Kriechgang
Fahrgeschwindigkeit	0– 2,5 km/h (Kriechgang Gelände) 0– 5,0 km/h (Gelände) 0– 9,0 km/h (Kriechgang Straße) 0–20,0 km/h (Straße)
Zugkraft, max.	140 kN
Achsen	40-t-Baggerachsen, manuell oder automatisch betätigte hydraulische Arretierung der Pendel-Lenkachse
Bremsen	nasse, wartungsfreie Lamellenbremsen, Betriebs- und Feststellbremsen hydraulisch betätigt
Parkbremse	nasse Lamellen (negativ wirkend)
Abstützvarianten	4-Pkt.-Abstützung
Schienenfahrwerk	beidseitige Schienenführungsachsen mit 400 mm Schienenrädern. Heben und Senken hydraulisch. Automatische Lageregelung während der Fahrt
Erdungskabel	bei Arbeiten unter elektrischer Fahrleitung
Anhängerkupplung	Rocker-Kupplung an beiden Stirnseiten. Kuppelstange



Arbeitsausrüstung

Hydraulikzylinder	Liebherr-Zylinder mit Spezialdichtungs- und Führungssystem sowie Endlagendämpfung
Lagerstellen	abgedichtet und wartungsarm
Schmierung	halbautomatische Zentralschmieranlage
Hydraulikverbindungen	Leitungs- und Schlaucharmaturen in SAE-Flanschausführung
Löffelstiele	alle Löffelstiele mit Vorbereitung für SW-Löffelstiel
Option	Liebherr-Schnellwechselladepfer

Abmessungen

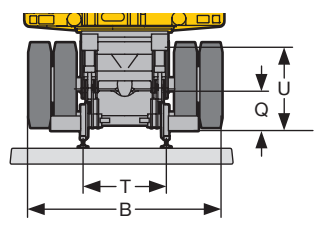
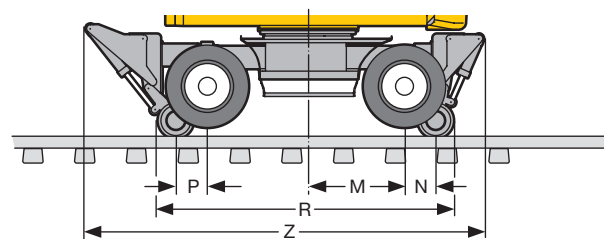
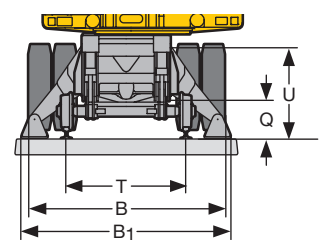
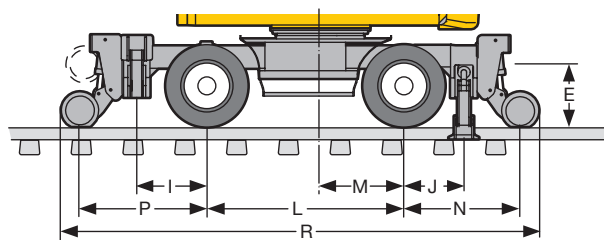
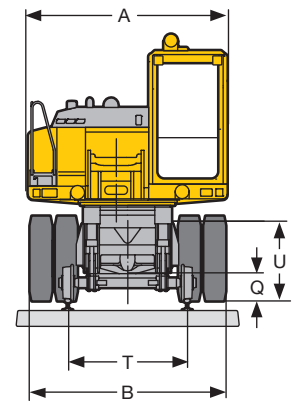
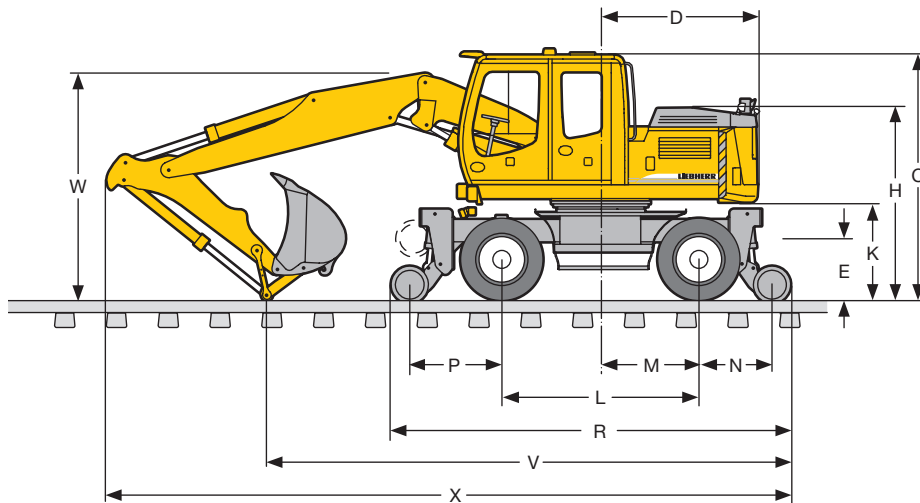

	ohne Abstützung/ Symetric Rail mm	4-Pkt.- Abstützung mm	Reibrad Schmalspur mm
A	2500	2500	2500
B	2455	2455	2455
B1	-	2700	-
C	3080	3080	3240
D	2000	2000	2000
E	780	780	-
H	2405	2405	2565
I	-	920	-
J	-	770	-
K	1210	1210	1370
L	2500	2500	2500
M	1050/1250*	1050	1050/1250*
N	900	1490	400
P	1150	1640	400
Q	340	340	500
R	5020	6100	3755
T	1435	1435	1000
U	995	995	1155
Z	-	-	5105

* = Symetric Rail

Bereifung 10.00-20

	Löffel- stiel m	Ausleger hydr. verstellbar 3,40 m			
		ohne Abstützung mm	4-Pkt.- Abstützung mm	Reibrad Schmalspur mm	Symetric Rail mm
V	1,85	6850	7350	7050	7050
	2,25	6150	6650	6350	6350
	2,65	5950	6450	6150	6150
W	1,85	3000	3000	3000	3000
	2,25	2950	2950	2950	2950
	2,65	3050	3050	3050	3050
X	1,85	8950	9450	9150	9150
	2,25	8850	9350	9050	9050
	2,65	8850	9350	9050	9050

	Löffel- stiel m	Ausleger hoch- und seitenverstellbar 3,60 m			
		ohne Abstützung mm	4-Pkt.- Abstützung mm	Reibrad Schmalspur mm	Symetric Rail mm
V	1,85	7100	7600	7300	7300
	2,25	6400	6900	6600	6600
	2,65	6200	6700	6400	6400
W	1,85	3050	3050	3050	3050
	2,25	3000	3000	3000	3000
	2,65	3150	3150	3150	3150
X	1,85	9150	9650	9350	9350
	2,25	9000	9500	9200	9200
	2,65	9000	9500	9200	9200

Ausrüstung immer über der Starrachse

Grabenräumlöffel-Ausrüstung

mit Ausleger hydr. verstellbar 3,40 m

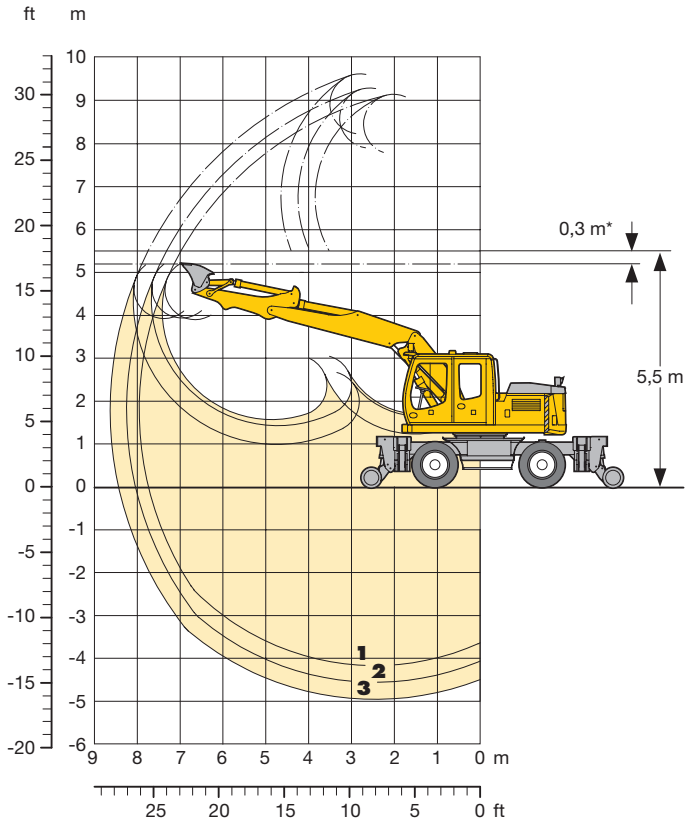

* Sicherheitsabstand zur Oberleitung bei Schutzerdung

Grabkurven

		1	2	3
Löffelstiellänge	m	1,85	2,25	2,65
Max. Grabtiefe	m	4,20	4,60	5,00
Max. Reichweite auf Grundniveau	m	7,75	8,05	8,45
Max. Ausschütthöhe	m	7,80	7,90	8,25
Max. Ausschütthöhe unter Oberleitung	m	3,90	3,90	3,90
Max. Reichhöhe	m	9,15	9,30	9,60
Max. Reißkraft	kN	89,5	78,4	69,7
	t	9,1	8,0	7,1
Max. Losbrechkraft	kN	98,3	98,3	98,3
	t	10,0	10,0	10,0

Max. Losbrechkraft mit Aufreißlöffel 114,0 kN (11,6 t)

Dienstgewicht

Das Dienstgewicht beinhaltet das Grundgerät mit 8-fach Bereifung und Zwischenringen, Ausleger hydr. verstellbar 3,40 m, Löffelstiel 2,25 m und Grabenräumlöffel 2000 mm/0,65 m³.

Unterwagenvarianten	Gewicht
A 900 C ZW Litronic [®] Symetric Rail	18900 kg
A 900 C ZW Litronic [®] ohne Abstützung	18900 kg
A 900 C ZW Litronic [®] mit 4-Pkt.-Abstützung	20700 kg

Grabenräumlöffel mit Aufnahme für Bausatz SW-Löffelstiel und Serienbolzen

(bei SW-Adapter siehe Ausrüstungsinformation)

2 x 50° schwenkbar

Schnittbreite nach SAE	mm	2000	2000	1600	2000
Inhalt nach ISO 7451*	m ³	0,50	0,65	0,80	0,70
max. zul. Materialgewicht	t/m ³	1,8	1,8	1,2	1,2
Löffelgewicht	kg	330	360	780	820

Die Standsicherheit ist nach ISO 10567 bis zur folgenden Stiellänge gegeben:

ohne Abstützung auf Schiene	m	2,25	–	–	–
ohne Abstützung auf Reifen	m	2,65	2,65	1,85	2,25
4-Pkt. nicht abgestützt auf Schiene	m	2,65	1,85	–	–
4-Pkt. nicht abgestützt auf Reifen	m	2,65	2,65	2,65	2,65
4-Pkt. abgestützt	m	2,65	2,65	2,65	2,65

* vergleichbar mit SAE (gehäuft)

Tragfähigkeit

mit Ausleger hydr. verstellbar 3,40 m

ohne Abstützung Stiel 1,85 m

Höhe (m)	Unterwagen	Ausladung (m)			
		3,0	4,5	6,0	7,5
7,5	auf Schiene	6,3 (7,4#)			
	auf Reifen	7,4# (7,4#)			
6,0	auf Schiene	6,0# (6,0#)	3,4 (6,5#)		
	auf Reifen	6,0# (6,0#)	4,5 (6,5#)		
4,5	auf Schiene	5,9 (9,5#)	3,4 (7,1#)	2,1 (5,8#)	
	auf Reifen	8,0 (9,5#)	4,4 (6,9)	2,8 (4,4)	
3,0	auf Schiene	5,7 (9,4#)	3,3 (8,1#)	2,1 (6,1#)	
	auf Reifen	7,7# (9,4#)	4,4 (6,7)	2,7 (4,4)	
1,5	auf Schiene	5,6 (11,4#)	3,3 (8,7#)	2,0 (6,2#)	
	auf Reifen	7,7 (11,4#)	4,3 (6,7#)	2,7 (4,3)	
0	auf Schiene	5,2 (13,5#)	3,0 (8,7#)	1,8 (6,2)	
	auf Reifen	7,2 (13,0#)	4,1 (6,7)	2,5 (4,1)	
- 1,5	auf Schiene	5,0 (14,3#)	2,8 (8,9#)	1,7 (5,3#)	
	auf Reifen	7,0 (13,1)	3,8 (6,4)	2,4 (4,0)	
- 3,0	auf Schiene	4,8 (11,8#)	2,7 (5,7#)		
	auf Reifen	6,8 (11,8#)	3,7 (5,7#)		

4-Pkt.-Abstützung Stiel 1,85 m

Höhe (m)	Unterwagen	Ausladung (m)			
		3,0	4,5	6,0	7,5
7,5	nicht abgest., auf Schiene	6,7 (7,4#)			
	nicht abgest., auf Reifen	7,4# (7,4#)			
6,0	nicht abgest., auf Schiene	6,0# (6,0#)	3,7 (6,5#)		
	nicht abgest., auf Reifen	6,0# (6,0#)	4,9 (6,5#)		
4,5	nicht abgest., auf Schiene	6,3 (9,5#)	3,6 (7,1#)	2,3 (5,8#)	
	nicht abgest., auf Reifen	8,5 (9,5#)	4,8 (7,1#)	3,0 (4,8)	
3,0	nicht abgest., auf Schiene	6,2 (9,4#)	3,6 (8,1#)	2,2 (6,1#)	
	nicht abgest., auf Reifen	8,3 (9,4#)	4,8 (7,2)	3,0 (4,7)	
1,5	nicht abgest., auf Schiene	6,0 (11,4#)	3,5 (8,7#)	2,2 (6,3#)	
	nicht abgest., auf Reifen	8,2# (11,4#)	4,7 (7,2)	2,9 (4,7)	
0	nicht abgest., auf Schiene	5,6 (13,5#)	3,3 (8,7#)	2,0 (6,4#)	
	nicht abgest., auf Reifen	7,8 (13,5#)	4,4 (7,3)	2,8 (4,5)	
- 1,5	nicht abgest., auf Schiene	5,4 (14,3#)	3,0 (8,9#)	1,9 (5,3#)	
	nicht abgest., auf Reifen	7,6 (14,2#)	4,2 (7,0)	2,7 (4,4)	
- 3,0	nicht abgest., auf Schiene	5,3 (11,8#)	2,9 (5,7#)		
	nicht abgest., auf Reifen	7,5 (11,8#)	4,0 (5,7#)	3,6 (5,3#)	

Stiel 2,25 m

Höhe (m)	Unterwagen	Ausladung (m)			
		3,0	4,5	6,0	7,5
7,5	auf Schiene		3,3 (4,1#)		
	auf Reifen		4,1# (4,1#)		
6,0	auf Schiene		3,5 (5,6#)	2,1 (3,7#)	
	auf Reifen		4,5 (5,6#)	2,7 (3,7#)	
4,5	auf Schiene	6,0 (8,0#)	3,4 (6,7#)	2,1 (5,6#)	
	auf Reifen	7,9 (8,0#)	4,5 (6,7#)	2,8 (4,4)	
3,0	auf Schiene	5,6 (11,0#)	3,3 (7,8#)	2,1 (5,9#)	
	auf Reifen	7,6 (11,0#)	4,3 (6,7)	2,8 (4,4)	
1,5	auf Schiene	5,5 (11,3#)	3,3 (8,6#)	2,0 (6,2#)	1,2 (3,1#)
	auf Reifen	7,6 (11,3#)	4,4 (6,6)	2,7 (4,3)	1,8 (2,9)
0	auf Schiene	5,3 (13,3#)	3,0 (8,6#)	1,9 (6,2)	
	auf Reifen	7,3 (12,7)	4,1 (6,7)	2,5 (4,1)	
- 1,5	auf Schiene	5,0 (14,1#)	2,8 (8,8#)	1,7 (5,9#)	
	auf Reifen	7,0 (13,1)	3,8 (6,4)	2,4 (4,0)	
- 3,0	auf Schiene	4,8 (13,4#)	2,6 (7,2#)		
	auf Reifen	6,8 (12,9)	3,6 (6,2)		

Stiel 2,25 m

Höhe (m)	Unterwagen	Ausladung (m)			
		3,0	4,5	6,0	7,5
7,5	nicht abgest., auf Schiene		3,6 (4,1#)		
	nicht abgest., auf Reifen		4,1# (4,1#)		
6,0	nicht abgest., auf Schiene		3,7 (5,6#)	2,2 (3,7#)	
	nicht abgest., auf Reifen		4,9 (5,6#)	3,0 (3,7#)	
4,5	nicht abgest., auf Schiene	6,4 (8,0#)	3,7 (6,7#)	2,3 (5,6#)	
	nicht abgest., auf Reifen	8,0# (8,0#)	4,8 (6,7#)	3,1 (4,8)	
3,0	nicht abgest., auf Schiene	6,0 (11,0#)	3,6 (7,8#)	2,3 (5,9#)	
	nicht abgest., auf Reifen	8,2 (11,0#)	4,7 (7,2)	3,0 (4,8)	
1,5	nicht abgest., auf Schiene	6,0 (11,3#)	3,6 (8,6#)	2,2 (6,2#)	1,4 (3,1#)
	nicht abgest., auf Reifen	8,2 (11,3#)	4,7 (7,1)	2,9 (4,6)	1,9 (3,1#)
0	nicht abgest., auf Schiene	5,7 (13,3#)	3,3 (8,6#)	2,1 (6,3#)	
	nicht abgest., auf Reifen	7,9 (13,3#)	4,4 (7,3)	2,8 (4,5)	
- 1,5	nicht abgest., auf Schiene	5,4 (14,1#)	3,1 (8,8#)	1,9 (5,9#)	
	nicht abgest., auf Reifen	7,6 (14,0#)	4,2 (7,0)	2,7 (4,4)	
- 3,0	nicht abgest., auf Schiene	5,3 (13,4#)	2,9 (7,2#)		
	nicht abgest., auf Reifen	7,5 (13,4#)	4,0 (6,8)	3,6 (5,9#)	

Stiel 2,65 m

Höhe (m)	Unterwagen	Ausladung (m)			
		3,0	4,5	6,0	7,5
7,5	auf Schiene		3,4 (4,3#)		
	auf Reifen		4,3# (4,3#)		
6,0	auf Schiene		3,5 (4,6#)	2,1 (4,0#)	
	auf Reifen		4,6 (4,6#)	2,8 (4,0#)	
4,5	auf Schiene	5,2# (5,2#)	3,4 (5,6#)	2,2 (5,1#)	
	auf Reifen	5,2# (5,2#)	4,4 (5,6#)	2,9 (4,4)	
3,0	auf Schiene	5,6 (10,9#)	3,2 (7,4#)	2,2 (5,7#)	1,3 (3,8#)
	auf Reifen	7,7 (10,9#)	4,3 (6,7#)	2,8 (4,4)	1,8 (2,9)
1,5	auf Schiene	5,4 (10,9#)	3,2 (8,4#)	2,1 (6,1#)	1,3 (4,4)
	auf Reifen	7,4 (10,9#)	4,3 (6,5)	2,7 (4,3)	1,8 (2,9)
0	auf Schiene	5,3 (12,9#)	3,1 (8,5#)	1,9 (6,1#)	1,2 (4,2#)
	auf Reifen	7,3 (12,7)	4,1 (6,6)	2,6 (4,2)	1,7 (2,8)
- 1,5	auf Schiene	5,0 (13,9#)	2,9 (8,7#)	1,7 (6,1)	
	auf Reifen	6,9 (13,1#)	3,9 (6,5)	2,4 (4,0)	
- 3,0	auf Schiene	4,9 (14,2#)	2,6 (8,1#)	1,7 (4,1#)	
	auf Reifen	6,9 (13,0)	3,6 (6,2)	2,3 (3,9)	

Stiel 2,65 m

Höhe (m)	Unterwagen	Ausladung (m)			
		3,0	4,5	6,0	7,5
7,5	nicht abgest., auf Schiene		3,7 (4,3#)		
	nicht abgest., auf Reifen		4,3# (4,3#)		
6,0	nicht abgest., auf Schiene		3,8 (4,6#)	2,3 (4,0#)	
	nicht abgest., auf Reifen		4,6# (4,6#)	3,1 (4,0#)	
4,5	nicht abgest., auf Schiene	5,2# (5,2#)	3,6 (5,6#)	2,4 (5,1#)	
	nicht abgest., auf Reifen	5,2# (5,2#)	4,8 (5,6#)	3,1 (4,8)	
3,0	nicht abgest., auf Schiene	6,0 (10,9#)	3,5 (7,4#)	2,3 (5,7#)	1,5 (3,8#)
	nicht abgest., auf Reifen	8,3 (10,9#)	4,6 (7,2#)	3,1 (4,7)	2,0 (3,2)
1,5	nicht abgest., auf Schiene	5,8 (10,9#)	3,5 (8,4#)	2,3 (6,1#)	1,4 (4,6#)
	nicht abgest., auf Reifen	8,0 (10,9#)	4,7 (7,1)	3,0 (4,7)	2,0 (3,2)
0	nicht abgest., auf Schiene	5,7 (12,9#)	3,3 (8,5#)	2,1 (6,2#)	1,3 (4,2#)
	nicht abgest., auf Reifen	8,0 (12,9#)	4,5 (7,1)	2,8 (4,6)	1,9 (3,1)
- 1,5	nicht abgest., auf Schiene	5,4 (13,9#)	3,1 (8,7#)	1,9 (6,2#)	
	nicht abgest., auf Reifen	7,6 (13,8)	4,3 (7,0)	2,7 (4,4)	
- 3,0	nicht abgest., auf Schiene	5,3 (14,2#)	2,9 (8,1#)	1,8 (4,1#)	
	nicht abgest., auf Reifen	7,5 (14,2)	4,0 (6,8)	2,6 (4,1#)	

Die Traglastwerte sind im Stieldrehpunkt der Lastaufnahmemittel in Tonnen (t) angegeben und auf festem, ebenem Untergrund bei geschlossener Pendelachse 360° schwenkbar. Die Klammerwerte gelten in Längsrichtung des Unterwagens und sind im nicht abgestützten Zustand über die Lenkachse (Fahrtrichtung), im abgestützten Zustand über die Starrachse ermittelt. Die Nutzlastwerte betragen gemäß ISO 10567 75 % der statischen Kipplast oder 87 % der hydraulischen Hubkraft (#). Gewichte angebaute Arbeitswerkzeuge (Greifer, Lasthaken, usw.) und Lastaufnahmemittel sind von den Tragfähigkeitswerten abzuziehen. Bei demontiertem Kippzylinder, Umlenkhebel und Verbindungsflasche erhöht sich die Traglast um 239 kg. Die Tragfähigkeit des Gerätes wird durch die Standsicherheit, das Hubvermögen der hydraulischen Einrichtungen oder die maximal zulässige Traglast des Lasthakens begrenzt.

Für den Hebezeugbetrieb müssen Hydraulikbagger nach der Europäischen Norm EN 474-5 mit Rohrbruchsicherungen an den Hubzylindern und mit einer Überlastwarneinrichtung ausgerüstet sein.

Hinweis bei Überhöhung der Schienen: das Standmoment wird bei 100 mm Überhöhung um ca. 25 % und bei 180 mm um ca. 40 % verringert.

Tieflöffel-Ausrüstung

mit Ausleger hoch- und seitenverstellbar 3,60 m

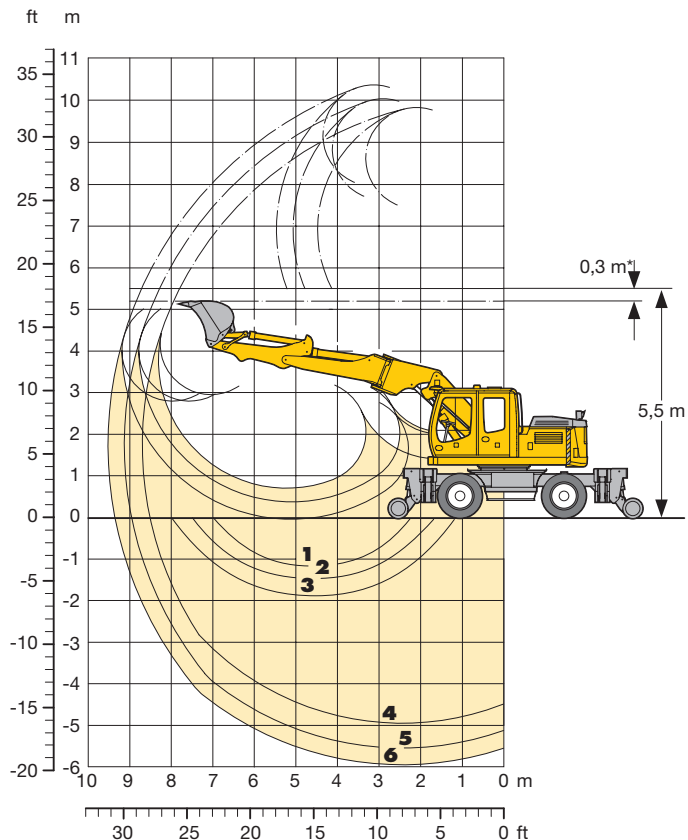

Grabkurven

		1	2	3
Löffelstiellänge	m	1,85	2,25	2,65
Max. Grabtiefe	m	4,85	5,45	5,85
Max. Reichweite auf Grundniveau	m	8,45	8,90	9,30
Max. Ausschütthöhe	m	7,50	7,70	8,05
Max. Ausschütthöhe unter Oberleitung	m	2,80	2,80	2,80
Max. Reichhöhe	m	9,85	10,05	10,35
Max. Reißkraft	kN	89,5	78,4	69,7
	t	9,1	8,0	7,1
Max. Losbrechkraft	kN	98,3	98,3	98,3
	t	10,0	10,0	10,0

Max. Losbrechkraft mit Aufreißlöffel 114,0 kN (11,6 t)

- 1 mit Stiel 1,85 m
 - 2 mit Stiel 2,25 m
 - 3 mit Stiel 2,65 m
- bei max. seitlicher Auslegerverstellung, für senkrechte Grabenwände
- 4 mit Stiel 1,85 m
 - 5 mit Stiel 2,25 m
 - 6 mit Stiel 2,65 m
- bei Geradstellung des Auslegers

Dienstgewicht

Das Dienstgewicht beinhaltet das Grundgerät mit 8-fach Bereifung und Zwischenringern, Ausleger hoch- und seitenverstellbar 3,60 m, Löffelstiel 2,25 m und Tieflöffel 850 mm/0,50 m³.

Unterwagenvarianten	Gewicht
A 900 C ZW Litronic Symetric Rail	19500 kg
A 900 C ZW Litronic ohne Abstützung	19500 kg
A 900 C ZW Litronic mit 4-Pkt.-Abstützung	21300 kg

* Sicherheitsabstand zur Oberleitung bei Schutzerdung

Tieflöffel mit Aufnahme für Bausatz SW-Löffelstiel und Serienbolzen (bei SW-Adapter siehe Ausrüstungsinformation)

Schnittbreite nach SAE	mm	230	330	390	550	650	850	1050	1250
Inhalt nach ISO 7451*	m ³	0,14	0,20	0,25	0,28	0,35	0,50	0,65	0,85
max. zul. Materialgewicht	t/m ³	1,8	1,8	1,8	1,8	1,8	1,8	1,8	1,8
Löffelgewicht	kg	320	350	360	310	330	400	470	520
Die Standsicherheit ist nach ISO 10567 bis zur folgenden Stiellänge gegeben:									
4-Pkt. nicht abgestützt auf Schiene	m	2,65	2,65	2,65	2,65	2,65	1,85	–	–
4-Pkt. nicht abgestützt auf Reifen	m	2,65	2,65	2,65	2,65	2,65	2,65	2,25	–
4-Pkt. abgestützt	m	2,65	2,65	2,65	2,65	2,65	2,65	2,65	2,25

* vergleichbar mit SAE (gehäuft)

Tragfähigkeit

mit Ausleger hoch- und seitenverstellbar 3,60 m

ohne Abstützung Stiel 1,85 m

Höhe (m)	Unterwagen	Ausladung (m)			
		3,0	4,5	6,0	7,5
7,5	auf Schiene		3,1 (4,8#)		
	auf Reifen		4,2 (4,8#)		
6,0	auf Schiene		3,4 (6,3#)	1,9 (4,3#)	
	auf Reifen		4,5 (6,1)	2,6 (3,6)	
4,5	auf Schiene	5,8 (8,4#)	3,3 (6,9#)	2,0 (5,5#)	
	auf Reifen	7,9# (8,4#)	4,4 (5,9#)	2,7 (3,7)	
3,0	auf Schiene	5,6 (8,2#)	3,1 (7,9#)	2,0 (5,8#)	
	auf Reifen	7,6 (8,2#)	4,2 (5,7)	2,7 (3,7)	
1,5	auf Schiene	5,5 (10,5#)	3,2 (8,3#)	1,9 (6,0#)	
	auf Reifen	7,5 (10,5#)	4,3 (5,7#)	2,6 (3,6)	
0	auf Schiene	5,0 (12,9#)	2,9 (8,4#)	1,7 (6,1#)	
	auf Reifen	7,0 (10,6)	4,0 (5,6)	2,4 (3,4)	
-1,5	auf Schiene	4,7 (13,8#)	2,6 (8,7#)	1,6 (5,5#)	
	auf Reifen	6,7 (10,3)	3,7 (5,3)	2,2 (3,3)	
-3,0	auf Schiene	4,6 (12,3#)	2,4 (6,3#)		
	auf Reifen	6,6 (10,1)	3,5 (5,1)		

4-Pkt.-Abstützung Stiel 1,85 m

Höhe (m)	Unterwagen	Ausladung (m)			
		3,0	4,5	6,0	7,5
7,5	nicht abgest., auf Schiene		3,4 (4,8#)		
	nicht abgest., auf Reifen		4,5 (4,8#)		
6,0	nicht abgest., auf Schiene		3,7 (6,3#)	2,1 (4,3#)	
	nicht abgest., auf Reifen		4,9 (6,3#)	2,8 (4,3#)	
4,5	nicht abgest., auf Schiene	6,3 (8,4#)	3,6 (6,9#)	2,2 (5,5#)	
	nicht abgest., auf Reifen	8,4# (8,4#)	4,8 (6,9#)	2,9 (4,7)	
3,0	nicht abgest., auf Schiene	6,0 (8,2#)	3,4 (7,9#)	2,2 (5,8#)	
	nicht abgest., auf Reifen	8,2# (8,2#)	4,6 (7,0#)	2,9 (4,7)	
1,5	nicht abgest., auf Schiene	5,9 (10,5#)	3,4 (8,3#)	2,1 (6,0#)	
	nicht abgest., auf Reifen	10,5# (10,5#)	4,6 (6,9#)	2,8 (4,6)	
0	nicht abgest., auf Schiene	5,4 (12,9#)	3,2 (8,4#)	1,9 (6,1#)	
	nicht abgest., auf Reifen	10,6 (12,9#)	4,3 (7,2)	2,6 (4,4)	
-1,5	nicht abgest., auf Schiene	5,2 (13,8#)	2,9 (8,7#)	1,7 (5,5#)	
	nicht abgest., auf Reifen	10,4 (13,8#)	4,0 (6,9)	2,5 (4,2)	
-3,0	nicht abgest., auf Schiene	5,0 (12,3#)	2,7 (6,3#)		
	nicht abgest., auf Reifen	10,1 (12,3#)	3,8 (6,3#)		

Stiel 2,25 m

Höhe (m)	Unterwagen	Ausladung (m)			
		3,0	4,5	6,0	7,5
7,5	auf Schiene		3,3 (4,8#)		
	auf Reifen		4,4 (4,8#)		
6,0	auf Schiene		3,4 (5,6#)	2,0 (4,5#)	
	auf Reifen		4,5 (5,6#)	2,7 (3,7)	
4,5	auf Schiene	5,9 (9,3#)	3,4 (6,5#)	2,1 (5,3#)	
	auf Reifen	8,0 (9,3#)	4,4 (5,9)	2,8 (3,8)	
3,0	auf Schiene	5,5 (9,9#)	3,2 (7,6#)	2,1 (5,7#)	1,2 (3,7#)
	auf Reifen	7,6 (9,9#)	4,3 (5,7)	2,7 (3,8)	1,7 (2,4)
1,5	auf Schiene	5,4 (10,5#)	3,1 (8,2#)	2,0 (5,9#)	1,1 (4,6#)
	auf Reifen	7,5 (10,5#)	4,2 (5,7)	2,7 (3,7)	1,6 (2,4)
0	auf Schiene	5,0 (12,7#)	2,9 (8,3#)	1,8 (6,0#)	1,0 (3,2#)
	auf Reifen	7,1 (10,6)	4,0 (5,7)	2,5 (3,4)	1,5 (2,3)
-1,5	auf Schiene	4,7 (13,6#)	2,7 (8,5#)	1,6 (5,9#)	
	auf Reifen	6,7 (10,3)	3,8 (5,4)	2,3 (3,3)	
-3,0	auf Schiene	4,6 (13,6#)	2,4 (7,5#)		
	auf Reifen	6,6 (10,2)	3,5 (5,1)		

Stiel 2,25 m

Höhe (m)	Unterwagen	Ausladung (m)			
		3,0	4,5	6,0	7,5
7,5	nicht abgest., auf Schiene		3,6 (4,8#)		
	nicht abgest., auf Reifen		4,8 (4,8#)		
6,0	nicht abgest., auf Schiene		3,7 (5,6#)	2,2 (4,5#)	
	nicht abgest., auf Reifen		4,9 (5,6#)	2,9 (4,5#)	
4,5	nicht abgest., auf Schiene	6,3 (9,3#)	3,6 (6,5#)	2,3 (5,3#)	
	nicht abgest., auf Reifen	9,3# (9,3#)	4,7# (6,5#)	3,0 (4,7)	
3,0	nicht abgest., auf Schiene	5,9 (9,9#)	3,5 (7,6#)	2,3 (5,7#)	1,3 (3,7#)
	nicht abgest., auf Reifen	8,0 (9,9#)	4,6 (7,0)	3,0 (4,7)	1,9 (3,1)
1,5	nicht abgest., auf Schiene	5,8 (10,5#)	3,4 (8,2#)	2,1 (5,9#)	1,2 (4,6#)
	nicht abgest., auf Reifen	10,5 (10,5#)	4,5 (7,0)	2,9 (4,7)	1,8 (3,1)
0	nicht abgest., auf Schiene	5,5 (12,7#)	3,2 (8,3#)	1,9 (6,0#)	1,2 (3,2#)
	nicht abgest., auf Reifen	10,6 (12,7#)	4,3 (7,1#)	2,7 (4,4)	1,7 (3,0)
-1,5	nicht abgest., auf Schiene	5,1 (13,6#)	3,0 (8,5#)	1,8 (5,9#)	
	nicht abgest., auf Reifen	10,4 (13,6#)	4,1 (6,9)	2,5 (4,2)	
-3,0	nicht abgest., auf Schiene	5,0 (13,6#)	2,7 (7,5#)		
	nicht abgest., auf Reifen	10,2 (13,6#)	3,8 (6,6)		

Stiel 2,65 m

Höhe (m)	Unterwagen	Ausladung (m)			
		3,0	4,5	6,0	7,5
7,5	auf Schiene		3,5 (4,5#)		
	auf Reifen		4,5# (4,5#)		
6,0	auf Schiene		3,5 (4,7#)	2,1 (4,3#)	
	auf Reifen		4,6 (4,7#)	2,8 (3,8)	
4,5	auf Schiene	5,7# (5,7#)	3,3 (5,8#)	2,2 (5,0#)	1,2 (2,8#)
	auf Reifen	5,7# (5,7#)	4,4 (5,8#)	2,9 (3,9)	1,7 (2,5)
3,0	auf Schiene	5,6 (9,8#)	3,1 (7,2#)	2,1 (5,5#)	1,2 (4,4#)
	auf Reifen	7,6# (9,8#)	4,2 (5,7)	2,8 (3,8)	1,7 (2,5)
1,5	auf Schiene	5,2 (10,2#)	3,0 (8,0#)	2,1 (5,8#)	1,1 (4,6#)
	auf Reifen	7,3 (10,2)	4,1 (5,6)	2,7 (3,8)	1,7 (2,4)
0	auf Schiene	5,1 (12,2#)	3,0 (8,1#)	1,8 (5,9#)	1,0 (4,5#)
	auf Reifen	7,2 (10,4#)	4,0 (5,7)	2,5 (3,5)	1,6 (2,3)
-1,5	auf Schiene	4,7 (13,4#)	2,7 (8,3#)	1,6 (6,0#)	
	auf Reifen	6,7 (10,3)	3,8 (5,4)	2,3 (3,3#)	
-3,0	auf Schiene	4,6 (14,0#)	2,4 (8,1#)	1,5 (4,5#)	
	auf Reifen	6,6 (10,2)	3,5 (5,1)	2,1 (3,2)	

Stiel 2,65 m

Höhe (m)	Unterwagen	Ausladung (m)			
		3,0	4,5	6,0	7,5
7,5	nicht abgest., auf Schiene		3,7 (4,5#)		
	nicht abgest., auf Reifen		4,5# (4,5#)		
6,0	nicht abgest., auf Schiene		3,7 (4,7#)	2,3 (4,3#)	
	nicht abgest., auf Reifen		4,7# (4,7#)	3,0# (4,3#)	
4,5	nicht abgest., auf Schiene	5,7# (5,7#)	3,6 (5,8#)	2,3 (5,0#)	1,4 (2,8#)
	nicht abgest., auf Reifen	5,7# (5,7#)	4,8 (5,8#)	3,1 (4,7)	1,9 (2,8#)
3,0	nicht abgest., auf Schiene	6,0 (9,8#)	3,4 (7,2#)	2,3 (5,5#)	1,3 (4,4#)
	nicht abgest., auf Reifen	9,8# (9,8#)	4,6 (7,0)	3,1 (4,7)	1,9 (3,2)
1,5	nicht abgest., auf Schiene	5,7 (10,2#)	3,3 (8,0#)	2,2 (5,8#)	1,3 (4,6#)
	nicht abgest., auf Reifen	10,2# (10,2#)	4,4 (6,9)	2,9 (4,6)	1,9 (3,1)
0	nicht abgest., auf Schiene	5,5 (12,2#)	3,2 (8,1#)	2,0 (5,9#)	1,2 (4,5#)
	nicht abgest., auf Reifen	10,4# (12,2#)	4,4 (7,0)	2,7 (4,5)	1,8 (3,0)
-1,5	nicht abgest., auf Schiene	5,1 (13,4#)	3,0 (8,3#)	1,8 (6,0#)	
	nicht abgest., auf Reifen	10,3 (13,4#)	4,1 (7,0)	2,5 (4,3)	
-3,0	nicht abgest., auf Schiene	5,0 (14,0#)	2,7 (8,1#)	1,6 (4,5#)	
	nicht abgest., auf Reifen	10,3 (14,0#)	3,8 (6,7)	2,4 (4,1)	

Die Traglastwerte sind im Stieldrehpunkt der Lastaufnahmemittel in Tonnen (t) angegeben und auf festem, ebenem Untergrund bei geschlossener Pendelachse 360° schwenkbar. Die Klammerwerte gelten in Längsrichtung des Unterwagens und sind im nicht abgestützten Zustand über die Lenkachse (Fahrtrichtung), im abgestützten Zustand über die Starrachse ermittelt. Die Nutzlastwerte betragen gemäß ISO 10567 75 % der statischen Kipplast oder 87 % der hydraulischen Hubkraft (#). Gewichte angebaute Arbeitswerkzeuge (Greifer, Lasthaken, usw.) und Lastaufnahmemittel sind von den Tragfähigkeitswerten abzuziehen. Bei demontiertem Kippzylinder, Umlenkhebel und Verbindungslasche erhöht sich die Traglast um 239 kg. Die Tragfähigkeit des Gerätes wird durch die Standsicherheit, das Hubvermögen der hydraulischen Einrichtungen oder die maximal zulässige Traglast des Lasthakens begrenzt.

Für den Hebezeugbetrieb müssen Hydraulikbagger nach der Europäischen Norm EN 474-5 mit Rohrbruchsicherungen an den Hubzylindern und mit einer Überlastwarneinrichtung ausgerüstet sein.

Hinweis bei Überhöhung der Schienen: das Standmoment wird bei 100 mm Überhöhung um ca. 25 % und bei 180 mm um ca. 40 % verringert.

Greifer-Ausrüstung

mit Ausleger hydr. verstellbar 3,40 m

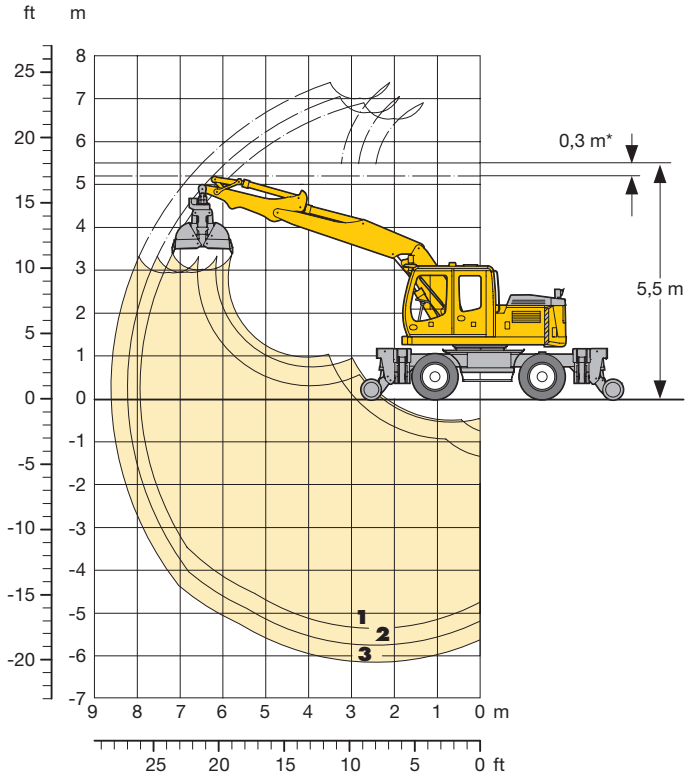

Grabkurven

		1	2	3
Löffelstiellänge	m	1,85	2,25	2,65
Max. Grabtiefe	m	5,35	5,70	6,15
Max. Reichweite auf Grundniveau	m	7,95	8,25	8,60
Max. Ausschütthöhe	m	6,50	6,70	7,00
Max. Ausschütthöhe unter Oberleitung	m	2,95	2,95	2,95

Dienstgewicht

Das Dienstgewicht beinhaltet das Grundgerät mit 8-fach Bereifung und Zwischenringern, Ausleger hydr. verstellbar 3,40 m, Löffelstiel 2,25 m und Greifertyp 7 C/7 C-HD/0,33 m³.

Unterwagenvarianten	Gewicht
A 900 C ZW Litronic [®] Symetric Rail	19400 kg
A 900 C ZW Litronic [®] ohne Abstützung	19400 kg
A 900 C ZW Litronic [®] mit 4-Pkt.-Abstützung	21200 kg

* Sicherheitsabstand zur Oberleitung bei Schutzerdung

Greifertyp 7 C/7 C-HD (weitere Informationen siehe Seite 19)

		Gleisbauschalen		Kombischalen		Grabschalen	
		HD	HD	HD	HD	HD	HD
Schalenbreite	mm	300	600	700	600	800	
Inhalt	m ³	0,08	0,22	0,27	0,33	0,44	
Schüttgewicht bis Gewicht des hydraulisch drehbaren Greifers	t/m ³	1,8	1,8	1,8	1,8	1,8	
Die Standsicherheit ist nach ISO 10567 bis zur folgenden Stiellänge gegeben:							
ohne Abstützung auf Schiene	m	2,65	2,25	1,85	–	–	
ohne Abstützung auf Reifen	m	2,65	2,65	2,65	2,65	1,85	
4-Pkt. nicht abgestützt auf Schiene	m	2,65	2,65	2,25	1,85	–	
4-Pkt. nicht abgestützt auf Reifen	m	2,65	2,65	2,65	2,65	2,65	
4-Pkt. abgestützt	m	2,65	2,65	2,65	2,65	2,65	

Greifertyp 7 C/7 C-HD

für A 900 C ZW Litronic®

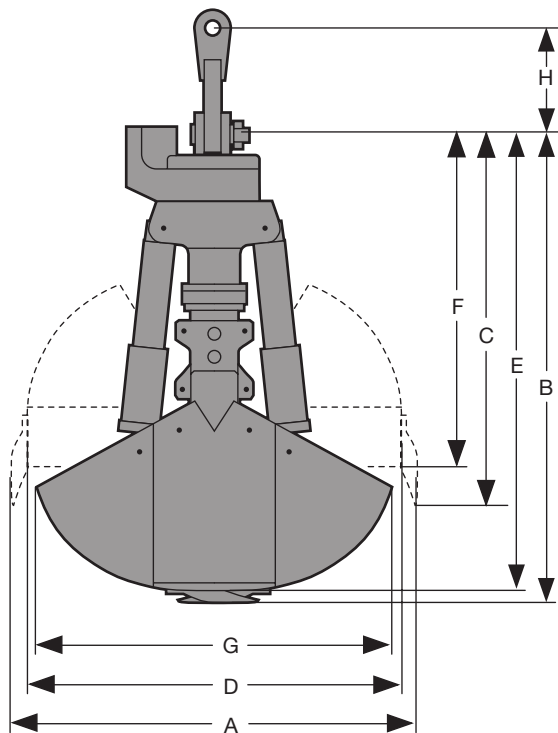

Lieferumfang

	H mm	Gewicht kg
Greiferaufhängung mit Aufnahme für Bausatz SW-Löffelstiel und Serienbolzen		
Schwenkwinkel 45°	265	85
Schwenkwinkel 90°	370	90
für Schnellwechsel-Adapter 33	645	165
Greifermechanik incl. Schalenträger-Oberteil		
GM 7 C		285
GM 7 C-HD		310
Greiferschalen incl. Schalenträger-Unterteil	siehe Tabelle unten	
max. Greiferschließkraft		siehe Tabelle unten
Drehmoment des hydr. Drehantriebes		1,76 kNm

Option

	Gewicht kg
Auswerfer	
für Schalenbreite 300 mm	45
für Schalenbreite 600 mm	75
Schlauch-Schnellkupplungen für Greifermechanik	
Schraubkupplungs-Stecker-Satz R 3/4	
Schraubkupplungs-Muffen-Satz R 3/4	
für Drehantrieb	
Schraubkupplungs-Stecker-Satz R 1/2	
Schraubkupplungs-Muffen-Satz R 1/2	

Greiferschalen		Gleisbauschalen				
		HD	Kombischalen HD		Grabschalen HD	
Schalenbreite	mm	300	600	700	600	800
Inhalt	m ³	0,08	0,21	0,27	0,33	0,44
Zahntyp		HD-Zähne	HD-Zähne	HD-Zähne	HD-Zähne	HD-Zähne
Anzahl der Zähne		3	5	7	5	7
Schüttgewicht bis	t/m ³	1,8	1,8	1,8	1,8	1,8
Greiferschließkraft GM 7 C	kN (t)	42 (4,3)	37 (3,8)	37 (3,8)	30 (3,1)	30 (3,1)
Greiferschließkraft GM 7 C-HD	kN (t)	70 (7,1)	61 (6,2)	61 (6,2)	50 (5,1)	50 (5,1)
Gewicht Schalen + Unterteil	kg	290	430	485	500	565
Abmessungen mit Zähnen						
A Öffnungsweite	mm	1308	1404	1453	1689	1689
B Bauhöhe geschlossen	mm	1545	1595	1616	1735	1735
C Bauhöhe geöffnet	mm	1276	1258	1277	1273	1273
Abmessungen ohne Zähne						
D Öffnungsweite	mm	1197	1295	1330	1580	1580
E Bauhöhe geschlossen	mm	1490	1539	1556	1671	1671
F Bauhöhe geöffnet	mm	1139	1140	1141	1142	1142
G Schalenweite geschlossen	mm	1144	1187	1243	1438	1438

Verlademaße Schienenführungs-Varianten

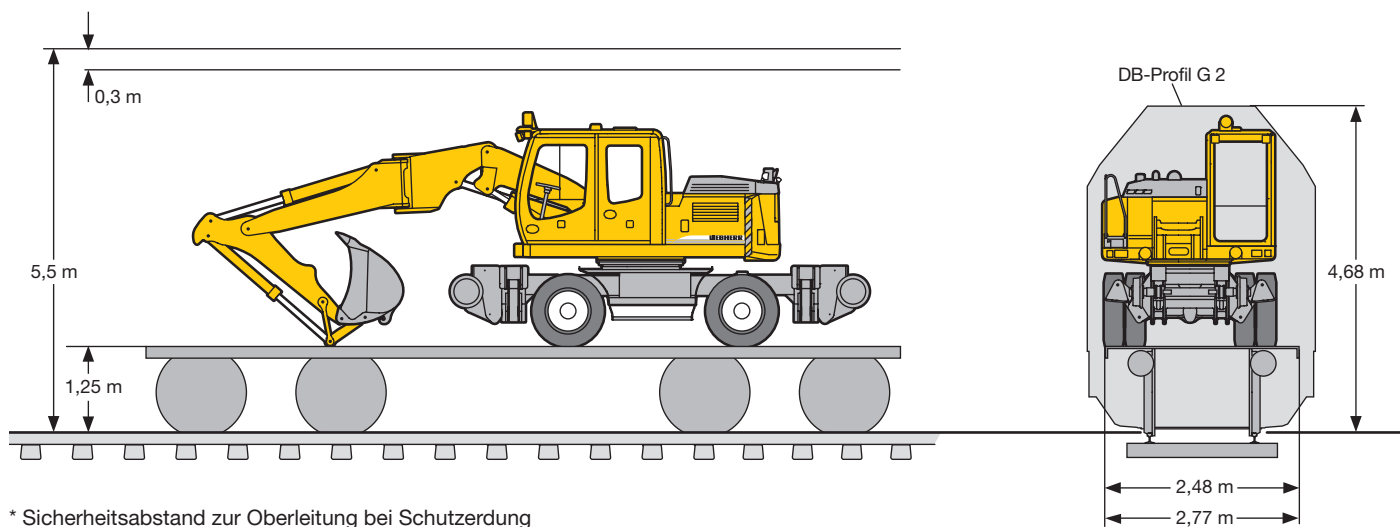

* Sicherheitsabstand zur Oberleitung bei Schutzerdung

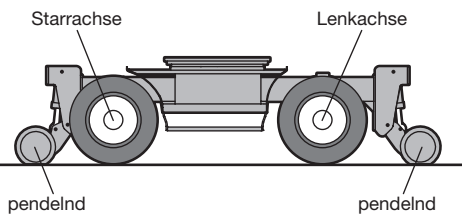

Variante A

lenkachsseitig pendelnd
starrachsseitig pendelnd

Einsatzbereich
bei starken Gleishöhenunterschieden

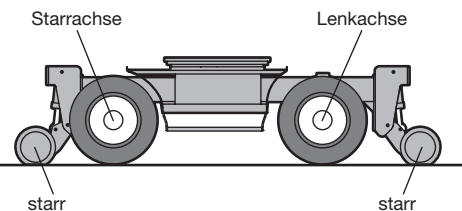

Variante B

lenkachsseitig starr
starrachsseitig starr

Einsatzbereich
bei schweren Lasten

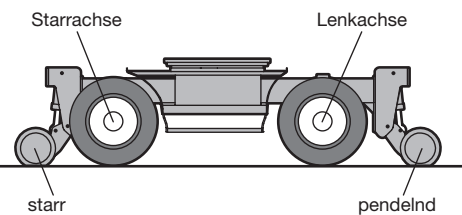

Variante C

lenkachsseitig pendelnd
starrachsseitig starr

Einsatzbereich
Standardausführung

Ausstattung



Unterwagen

	S	O
2-Kreis-Bremse mit Druckspeicher	•	
Kriechgang schaltbar von Kabine	•	
Parkbremse – wartungsfrei im Fahrwerksgetriebe	•	
Rockinger-Kupplung mit Kuppelstange	•	
Rohrbruchsicherung an Abstützzyklindern	•	
Schienenführungsachse lenkachssseitig pendelnd, hinten starr mit Erdungskabel	•	
Servolenkung – proportional mit Notlenkeigenschaft	•	
Verzurrösen für Transport	•	
Werkzeugkasten abschließbar, beidseitig	•	
Zweigang-Lastschaltgetriebe	•	
D.B.-Lackierung		✗
Greifer-Einhängebügel	•	
Pratzenabstützung einzeln ansteuerbar	•	
Reifenfüllschlauch bei Waggonbremsanlage	•	
Reifenvarianten	•	
Schienenführungsachsen pendelnd/pendelnd	•	
Schienenführungsachsen starr/starr	•	
Schmale Achsen	•	
Schmalspuraustrführung	•	
Schubbalken	•	
Sonderlackierung (ohne D.B.-Zulassung)	•	
Waggonbremsanlage	•	



Oberwagen

	S	O
D.B.-Beleuchtung	•	
Feststellbremse im Schwenkwerk wartungsfrei	•	
Handläufe, Antirutschbeläge	•	
Haupttrennschalter für Elektroanlage	•	
HD-Batterien wartungsfrei	•	
Motorabdeckklappe mit Gasfeder	•	
Schalldämmung	•	
Verriegelung Ober-/Unterwagen	•	
Werkzeugausrüstung	•	
Aufhängeösen	•	
Betankungspumpe elektrisch	•	
D.B.-Lackierung		✗
Positionierschwenkbremse pedalbetätigt	•	
Rückraumüberwachung mit Kamera	•	
Schwenkbegrenzung	•	
Sonderballastgewicht	•	
Sonderlackierung(ohne D.B.-Zulassung)	•	
Zusatzscheinwerfer auf Ballastgewicht	•	



Hydraulik

	S	O
Absperrventil zwischen Hydrauliktank und Pumpe	•	
Anbausatz Anbaugeräte	•	
Anbausatz Drehantrieb	•	
Druckabschneidung	•	
Druckspeicher für kontrolliertes Absenken der Ausrüstung bei abgeschaltetem Motor	•	
Filter mit integriertem Feinfilterbereich (5 µm)	•	
Grenzlastregelung elektronisch	•	
Leistungsanpassung stufenlos (ECO)	•	
Minimalhubregelung	•	
MODE-Schaltung mit beliebiger Zwischenstellung	•	
Zentrale Messleiste für Druckprüfung Hydraulik	•	
Nebenstromfilter	•	
Nothydraulik		✗
Öle umweltfreundlich	•	



Motor

	S	O
Abgasturbolader/Ladeluftkühlung	•	
Batterieleistung 2 x 135 Ah	•	
Direkteinspritzung	•	
Leerlaufautomatik sensorgesteuert	•	
Lichtmaschine 80 A	•	
Trockenluftfilter mit Vorabscheider, Haupt- und Sicherheitselement	•	
Partikelfilter		•
Partikelfilter Vorbereitung		•



Fahrerkabine

	S	O
Anzeigen für Motorbetriebszustand	•	
Betriebsstunden-Anzeige zusätzlich von außen einsehbar	•	
Dachfenster aus Panzerglas	•	
Dachluke allseitig aufstellbar	•	
Doppelkabine mit Beifahrersitz (für EBO-Profil)	•	
Druckanzeige Schienenachsen im ZW-Display	•	
Fahrersitz 6-fach verstellbar	•	
Fahrersitz unabhängig oder zusammen mit Konsolen verstellbar	•	
Feuerlöscher, Verbandskasten und ÖCU-Tasche	•	
Frontscheibe aus Verbundsicherheitsglas	•	
Fußmatte herausnehmbar	•	
Geschwindigkeitsanzeige im ZW-Display	•	
Innenbeleuchtung	•	
Kabinenheizung mit Defrosteranlage	•	
Klimaautomatik	•	
Lenkradarretter für schienengeführte Fahrt	•	
Lenksäule verstellbar	•	
Notbremsanlage- und Drucklufthornbetätigung für Beifahrer	•	
Radioeinbauvorbereitung	•	
Regenschutz über Frontscheibe	•	
Scheibenwischer/Waschanlage für Dachfenster	•	
Scheibenwischer/Waschanlage für Heckscheibe	•	
Schiebefenster in Tür	•	
Signallampe und Signalhorn	•	
Sonnenblende/Innenrückspiegel/Taschenlampe	•	
Sonnenrollo	•	
Warndreieck/Warnleuchte	•	
Wisch-Waschanlage Frontscheibe	•	
Zigarettenanzünder und Aschenbecher	•	
Zusatzscheinwerfer	•	
Fahrersitz luftgefedert mit Kopfstütze und Heizung		•
Kühlbox elektrisch	•	
Radioanlage	•	
Rundumkennleuchte	•	
Standheizung	•	
Wegfahrsperre elektronisch		•



Ausrüstung

	S	O
Arbeitsscheinwerfer am Ausleger	•	
Hydraulikleitungen für Greiferbetrieb auf den Löffelstielen	•	
Lagerstellen abgedichtet	•	
Löffelstiel vorbereitet für SW-Löffelstiel	•	
SAE-Flanschverbindungen in allen Hochdruckleitungen	•	
Umschaltventil Löffel-/Greiferhydraulik	•	
Verbindungsflaschenarretierung bei Greiferbetrieb	•	
Zentralschmieranlage semiautomatisch	•	
Zylinder-Endlagendämpfung	•	
Hubbegrenzung für Arbeiten unter Oberleitungen		✗
Lasthaken drehbar	•	
Liebherr-Greiferprogramm	•	
Likufix	•	
Rohrbruchsicherungen Hubzylinder		✗
Rohrbruchsicherungen Stielzylinder	•	
Schlauchschnellkupplungen	•	
Schnellwechseladapter mechanisch oder hydraulisch	•	
Sonderlackierung(ohne D.B.-Zulassung)	•	
Spezial- und Sondergrabgefäße	•	
Überlastwarneinrichtung		✗
Zentralschmieranlage vollautomatisch	•	
Zusatzscheinwerfer am Stiel	•	

S = Standard, O = Option, x = für DB (Deutsche Bahn AG) – Abnahme nach DS 931.01 03 erforderlich

Ausrüstungs- und Anbauteile fremder Fabrikate dürfen ohne Abstimmung mit Liebherr nicht ein- oder angebaut werden.

Alle Abbildungen und Daten können von der Standardausführung abweichen. Änderungen vorbehalten.

Die Firmengruppe Liebherr

Große Produktvielfalt

Die Firmengruppe Liebherr ist einer der weltweit größten Baumaschinenhersteller. Auch auf vielen anderen Gebieten genießen die nutzenorientierten Produkte und Dienstleistungen von Liebherr hohe Anerkennung. Dazu gehören Kühl- und Gefriergeräte, Ausrüstungen für die Luftfahrt und den Schienenverkehr, Werkzeugmaschinen sowie Krane für den Maritimen Bereich.

Höchster Kundennutzen

In allen Produktbereichen werden komplette Modellreihen mit vielen Ausstattungsvarianten angeboten. Mit ihrer technischen Reife und anerkannten Qualität bieten Liebherr-Produkte in der praktischen Anwendung ein Höchstmaß an Nutzen.

Technologische Kompetenz

Um dem hohen Anspruch an die Qualität seiner Produkte gerecht zu werden, legt Liebherr großen Wert darauf, Kernkompetenzen selbst zu beherrschen. Deshalb kommen wichtige Baugruppen aus eigener Entwicklung und Fertigung, zum Beispiel die gesamte Antriebs- und Steuerungstechnik für Baumaschinen.

Global und unabhängig

Das Familienunternehmen Liebherr wurde im Jahr 1949 von Hans Liebherr gegründet. Inzwischen ist das Unternehmen zu einer Firmengruppe mit mehr als 22.000 Beschäftigten in über 90 Gesellschaften auf allen Kontinenten angewachsen. Dachgesellschaft der Firmengruppe ist die Liebherr-International AG in Bulle/Schweiz deren Inhaber ausschließlich Mitglieder der Familie Liebherr sind.

www.liebherr.com



Printed in Germany by Wolf RG-BK-RP LHB/VF 8420992-3-02.05

Liebherr-Hydraulikbagger GmbH

D-88457 Kirchdorf/Iller

☎ +49 (0)7354 80-0, Fax +49 (0)7354 80-72 94

www.liebherr.com, E-Mail: info.lhb@liebherr.com