

L 506^{Stereo}

Technische Daten:

Kipplast geknickt:	3.231 kg
Schaufelinhalt:	0,8 m ³
Einsatzgewicht:	5.120 kg
Motorleistung:	42 kW

L 509^{Stereo}

Technische Daten:

Kipplast geknickt:	4.225 kg
Schaufelinhalt:	1,1 m ³
Einsatzgewicht:	6.080 kg
Motorleistung:	54 kW

L 507^{Stereo}

Technische Daten:

Kipplast geknickt:	3.501 kg
Schaufelinhalt:	0,9 m ³
Einsatzgewicht:	5.240 kg
Motorleistung:	46 kW

L 510^{Stereo}

Technische Daten:

Kipplast geknickt:	4.581 kg
Schaufelinhalt:	1,2 m ³
Einsatzgewicht:	6.250 kg
Motorleistung:	58 kW

L 508^{Stereo}

Technische Daten:

Kipplast geknickt:	3.824 kg
Schaufelinhalt:	1,0 m ³
Einsatzgewicht:	5.480 kg
Motorleistung:	46 kW



Leistungsfähigkeit

Die neuen Liebherr-Stereolader sind flexible Power-All-rounder. Ein einzigartiges Lenkungssystem verleiht ihnen extreme Wendigkeit. Durch ihren kleinen Knickwinkel von nur 30° können sie besonders hohe Nutzlasten transportieren.

Wirtschaftlichkeit

Das Preis-Leistungs-Verhältnis der neuen Stereolader-Generation ist unschlagbar. Mit ihrem wassergekühlten Liebherr-Dieselmotor garantieren die Geräte Wirtschaftlichkeit und Langlebigkeit. Für höhere Straßenfahrgeschwindigkeiten sind die Modelle L 507**Stereo** und L 509**Stereo** auch als „**Speeder**“ lieferbar.

Zuverlässigkeit

Das seit 1994 bewährte „Stereo-Konzept“ hat Liebherr konsequent weiterentwickelt. Die neuen Stereolader wurden in härtesten Einsätzen erprobt, das Material besonders beanspruchter Teile gezielt verstärkt. Wassergekühlte 4- bzw. 5-Zylinder Liebherr-Dieselmotoren gewährleisten einen sicheren und kraftvollen Antrieb.

Komfort

Einzigartig bei Liebherr: Die Stereo-Lenkung in Kombination mit der Knickpendelung reduziert die maximale seitliche Kabinenneigung beim Überfahren von Hindernissen von herkömmlichen 12° auf die Hälfte.

Ein sicherer, bequemer und extrem breiter Einstieg, selbst bei voll eingeknicktem Stereolader, führt in die komfortable Fahrerkabine. Durch die moderne Konstruktion konnten die Schallwerte in der Kabine auf die Hälfte reduziert werden.





Stereolader

Mitbewerber



Einzigartiges Lenksystem

- Die Lenkgeometrie der Stereolader ermöglicht durch die Kombination aus Knicklenkung und Lenkachse ein effizientes Arbeiten auf engstem Raum.
- Wendigkeits-Wunder: bis zu 20% wendiger als vergleichbare Knicklenker.



Leistungsfähigkeit

Die einzigartige Lenkung der neuen Liebherr-Stereolader ermöglicht eine extreme Wendigkeit. Sie können durch ihren kleinen Knickwinkel von nur 30° hohe Nutzlasten transportieren. Das macht die Geräte zu Alleskönnern, die bei jedem Einsatz durch Leistung überzeugen.

Herausragende Wendigkeit

20% mehr Flexibilität

Der Wenderadius der neuen Stereolader ist bis zu 20% kleiner als bei knickgelenkten Radladern, gemessen über die Aussenkante der Ausrüstung. Das ergibt ein Einsparpotenzial von bis zu 500mm und garantiert somit mehr Effizienz beim Einsatz.

Hohe Nutzlasten

Kleiner Knickwinkel

Der kleine Knickwinkel von nur 30° (bei herkömmlichen Modellen 40°) ermöglicht den Transport hoher Lasten. Mit weniger Einsatzgewicht können die Stereolader deshalb vergleichsweise mehr Nutzlast transportieren.

Ausrüstungsvielfalt

Universell einsetzbar

Durch ihre universellen Anbaumöglichkeiten sind die neuen Stereolader vielseitig einsetzbar. Entsprechend den speziellen Anforderungen können die Geräte in verschiedensten Anwendungsbereichen profitabel genutzt werden.

Bereits vorhandene Z-Arbeitsausrüstungen sind dank der optimierten Z-Kinematik weiterhin verwendbar.

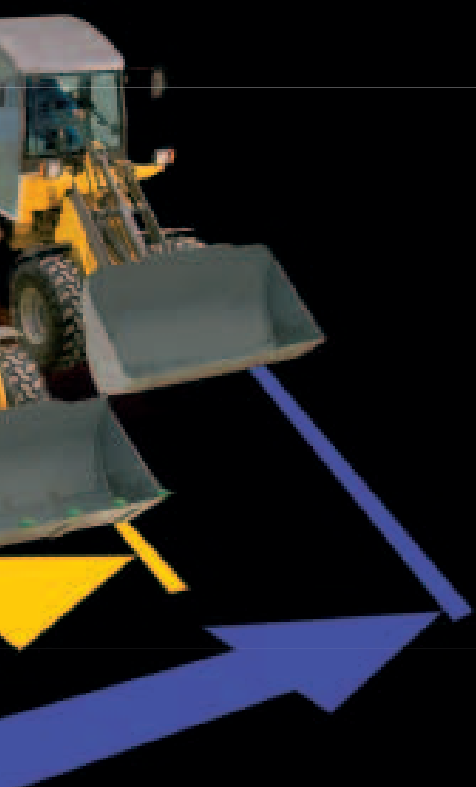

Hohe Nutzlasten

- Hohe Nutzlasten bei vergleichsweise geringem Einsatzgewicht: Resultat der einzigartigen Lenkgeometrie, mit einem maximalen Knickwinkel von 30°.
- Vorbildliche Sicht auf den Arbeits- und Rangierbereich.



Universell einsetzbar

- Die große Auswahl von Ausrüstungen und Anbaugeräten macht die neuen Stereolader zu leistungsstarken und profitablen Alleskönnern.



Bedarfsgesteuerte Kühlung

- Optimale Luftführung – ein wertvolles Plus speziell bei staubintensiven Einsätzen.
- Kühlluftansaugung im saubersten Bereich des Laders, direkt hinter der Heckscheibe.



Ideal für Einsätze mit hohen Fahranteilen: die „Speeder“

- Der L 507 und der L 509 werden auch als „Speeder“ angeboten. Die beiden Maschinen erreichen eine Endgeschwindigkeit von 30 km/h und sind dadurch bestens für Einsätze mit hohen Fahranteilen geeignet.

Wirtschaftlichkeit

Die neue Stereolader-Generation bringt Vorteile, mit denen Sie rechnen können. Beispielsweise ein exzellentes Preis-Leistungs-Verhältnis – und dauerhafte Wirtschaftlichkeit im Betrieb. Ein optimiertes Kühlsystem verringert sowohl den Treibstoffbedarf als auch die Wartungskosten nachhaltig.

Für Einsätze, bei denen auch Geschwindigkeit zählt, stehen zwei Modelle in „Speeder“-Version zur Verfügung.

Niedrige Betriebskosten

Bedarfsgesteuerte Kühlung

Spart Energie und Kosten: Das optimierte Kühlsystem für Dieselmotor und Hydrauliksystem stellt genau die Kühlleistung vom Lüfterantrieb zur Verfügung, die auch tatsächlich benötigt wird. Die verbesserte Kühlleistung führt gleichzeitig zu einer Reduzierung des Wartungs- und Reinigungsaufwands.

„Speeder“

Höhere Endgeschwindigkeit

Der L 507^{Stereo} und der L 509^{Stereo} werden auch als „Speeder“ angeboten. Diese Geräte erreichen eine Endgeschwindigkeit von 30 km/h – ideal bei Einsätzen mit großen Transport- und Fahrstrecken.

Flexible Ergänzung

Optimierte Kinematik

Die optimierte Z-Kinematik mit großen Ausschütthöhen und Reichweiten bringt die Leistung, für die früher zwei verschiedene Systeme (Parallel- und Z-Kinematik) erforderlich waren. Die Anschlussmaße der alten und der neuen Z-Kinematik sind identisch. Dadurch können Ausrüstungen getauscht oder bestehende übernommen werden.

Einfache Wartung

Optimaler Zugang

Nach dem Öffnen der kompakten Motorhaube sind sämtliche Wartungspunkte optimal zugänglich.



Optimierte Kinematik

- Die optimierte Z-Kinematik mit großen Ausschütt- und Hubhöhen erfüllt höchste Leistungsanforderungen in Baustellen- und Industrie-Einsätzen.
- Die Anschlussmaße der Z-Kinematik sind unverändert, so können bestehende Z-Ausrüstungen problemlos an den neuen Stereoladern verwendet werden.
- Kraftvolle Z-Kinematik mit serienmäßig integriertem hydraulischen Schnellwechsler.



Leichter Zugang

- Der Motorraum wird über eine kompakte Motorhaube geöffnet und ist für sämtliche Wartungsarbeiten optimal zugänglich.



Liebherr-Dieselmotor

- Gewohnte Qualität und Zuverlässigkeit auch für die neuen wassergekühlten 4- und 5-Zylinder Liebherr-Dieselmotoren.
- Für einen sicheren und kraftvollen Antrieb.



Zuverlässigkeit

Ausgereifte Technologie verbindet sich in den Liebherr-Stereoladern mit leistungssteigernden Innovationen. Das seit 1994 bewährte „Stereo-Konzept“ wurde konsequent weiterentwickelt. Die neuen Modelle haben sich im härtesten Einsatz bewährt. Für einen sicheren und kraftvollen Antrieb sorgen wassergekühlte 4- bzw. 5-Zylinder Liebherr-Dieselmotoren.

Qualität bis ins Detail

Kühl- und Luftführungssystem

Durchdachte Liebherr-Technik: Die Positionierung des Kühlers direkt hinter der Kabine ermöglicht es, die frische Luft in einem relativ sauberen Bereich anzusaugen. Dies verbessert bei staubintensiven Einsätzen die Kühlleistung und führt zu einer erheblichen Reduzierung des Wartungs- und Reinigungsaufwands.

Liebherr-Dieselmotor

Gewohnte Liebherr- Qualität und Zuverlässigkeit ist auch bei den neuen wassergekühlten 4- und 5-Zylinder Liebherr-Dieselmotoren selbstverständlich – für einen sicheren und kraftvollen Antrieb.

Stabiles Hubgerüst

Eine lange Lebensdauer wird durch dickwandige Lagerbüchsen erreicht.

Hydraulisches Schnellwechselsystem

Das Schnellwechselsystem ist kompatibel zu den meisten marktüblichen Anbaugeräten. Alle Teile am Schnellwechselsystem sind aus hochwertigen Materialien gefertigt.

Technik, der Sie vertrauen können

Allen Einsätzen gewachsen

Die neuen Stereolader sind so zuverlässig wie ihre Vorgänger.

Konsequente Weiterentwicklung

Die neue Stereolader-Generation bietet jetzt noch mehr Nutzen auf Basis des bewährten Stereolader Konzeptes.

Stabiles Hubgerüst

- Das neue Z-Hubgerüst ist für schnelle und kraftvolle Arbeitszyklen ausgelegt und damit allen Anforderungen im harten täglichen Einsatz gewachsen.



Neue Leistung auf bewährter Basis

- Die konsequente Weiterentwicklung des „Stereo-Konzeptes“ bietet Qualität und Zuverlässigkeit bis ins Detail.



Oben: Kabine „Speeder“.
Links: Display Stereo.

- Die ergonomische Anordnung aller Bedienelemente unterstützt eine einfache und präzise Handhabung der Maschine.



Breiter Einstieg

- Ein sicherer, bequemer und extrem breiter Einstieg in die Fahrerkabine sorgt selbst im maximal eingeknickten Zustand des Stereoladers für höchste Sicherheit des Fahrers.

Komfort

Fahrkomfort in neuen Dimensionen: Die Kombination aus Stereo-Lenkung und Knickpendelung verringert die seitliche Kabinenneigung beim Überfahren von Hindernissen um 50%. Gerade in unebenem Gelände wird so eine einzigartige Fahrqualität erreicht – und die gibt es nur bei Liebherr. Auch die Soundkulisse in der Kabine ist erstaunlich leise. Natürlich ist auch an einen einfachen Zugang zu den Wartungspunkten im Motorbereich gedacht.

Perfektes Kabinendesign

Optimale Sicht

Das Design der Fahrerkabine wurde komplett überarbeitet. Alle Bedienungs- und Kontrollinstrumente sind übersichtlich und benutzerfreundlich angeordnet. Darüber hinaus bietet sich dem Fahrer von seinem Sitzplatz aus eine optimale Sicht auf den Arbeits- und Rangierbereich.

Ermüdungsfreies Arbeiten

Effektive Lärmreduktion

Dank der optimalen Konstruktion der Fahrerkabine konnten die Schallwerte in der Kabine gegenüber den Vorgängermodellen auf beeindruckende 70 Dezibel reduziert werden.

Dämpfungselemente

Dämpfungselemente im Knickbereich mindern die Fahrschwingungen, die während des Betriebs des Gerätes auf den Fahrer wirken. Auch das Kurvenfahrverhalten der Stereolader ist dadurch ruhig und stabil. Ebenfalls positiv wirkt sich der lange Radstand auf das Fahrverhalten aus.

Feinfühlig und präzise Steuerung

Liebherr-1-Hebelbedienung

Mit nur einem Joystick lassen sich alle Arbeitsfunktionen der Maschine präzise und feinfühlig betätigen. Damit ist eine exakte und sichere Bedienung möglich. Eine Hand bleibt immer am Lenkrad.



Einzigartiges Pendelsystem

- Durch die Kombination von Pendelknickgelenk und Pendelachse wird die maximale seitliche Kabinenneigung von 12° auf die Hälfte reduziert.

- Ausgangposition
- Böschungswinkel
- Stereolader
- Herkömmliche Systeme



Praktisches Extra

- Im Einstiegsbereich wurde eine große, absperrbare Werkzeugbox als Option vorgesehen. Sie erlaubt die bequeme Unterbringung von täglich benötigten Hilfsmitteln wie Bordwerkzeug, Zurrzeug, Fettpresse und vielem mehr.

Technische Daten



Motor L 506 L 507 L 508 L 509 L 510

Dieselmotor	D404T-00	D404T-01	D404T-01	D405T-00	D405T-01
Bauart	wassergekühlter Liebherr Dieselmotor mit Abgasturbolader				
Zylinderanzahl	4	4	4	5	5
Verbrennungsverfahren	Pumpe Düse				
Nennleistung nach ISO 9249	kW 42				
	bei min ⁻¹ 2800	2800	2800	2800	2800
Max. Drehmoment	Nm 209				
	bei min ⁻¹ 1680	1680	1680	1680	1680
Hubraum	Liter 2,44				
Elektrische Anlage					
Betriebsspannung	V 12				
Kapazität	Ah 100				
Generator	V/A 12/65				
Starter	V/kW 12/2,2				

Die Abgasemissionen unterschreiten die Emissionsgrenzwerte der EU-Richtlinie 97/68/EG – Stufe II.



Fahrtrieb

stufenloser hydrostatischer Fahrtrieb

Bauart	Schrägscheiben-Verstellpumpe und Axialkolbenmotor im geschlossenen Kreislauf	
Filterung	Saugrücklaufilter für den geschlossenen Kreislauf	
Steuerung	Steuerung des Fahrtriebes durch Fahrpedal und kombiniertes Inch-Bremspedal. Das Inchpedal ermöglicht eine stufenlose Anpassung der Schubzugkraft auf die jeweiligen Boden- und Einsatzverhältnisse. Betätigung der Vor- und Rückwärtsfahrt über den Liebherr-Bedienungshebel	
Fahrbereiche (vorwärts und rückwärts)	Bereich 1	0– 6,0 km/h
	Bereich 2	0–20,0 km/h

Speeder (L 507 und L 509) 0–30,0 km/h

Geschwindigkeitsangaben sind für die angegebene Standardbereifungen der jeweiligen Ladertypen gültig!



Achsen

Bauart	Allradantrieb
Vorderachse	starr montierte Planetenachse
Differential	Lamellen-Selbstsperrdifferenziale mit 45 % Sperrwert, automatisch wirkend. Planetenendtriebe in den Radnaben
Hinterachse	pendelnd gelagerte Planetenachse
Differential	Lamellen-Selbstsperrdifferenziale mit 25 % Sperrwert, automatisch wirkend. Planetenendtriebe in den Radnaben. Achsschenkelenkung
Pendelung	5° Pendelwinkel nach jeder Seite
Bauart Speeder	Allradantrieb
Vorderachse	starr montierte Planetenachse
Differential	100 % Differentialsperre, manuell zuschaltbar. Planetenendtriebe in den Radnaben in beiden Achsen
Hinterachse	pendelnd gelagerte Planetenachse
Differential	offenes Differential. Planetenendtriebe in den Radnaben, Achsschenkelenkung
Pendelung	5° Pendelwinkel nach jeder Seite



Bremsen

Betriebsbremse	hydrostatischer Fahrtrieb, verschleißfrei, auf alle 4 Räder wirkend, zusätzlich hydraulisch betätigte Trommelbremse
Feststellbremse	mechanisch betätigte Trommelbremse
Bremssystem Speeder	
Betriebsbremse	Zweikreis-Bremsanlage, Trommelbremse und nasse Lamellenbremse in der Vorderachse
Feststellbremse	„Negativ-Bremssystem“ in der Vorderachse auf die nassen Lamellenbremsen wirkend

Die Bremsanlagen entsprechen den Vorschriften gemäß StVZO.



Lenkung

Bauart	„Stereo-Lenkung“, zentrales Knick-Pendelgelenk mit Dämpfungselementen in Kombination mit einer Achsschenkelenkung an der Hinterachse
Knickwinkel	30° nach jeder Seite
Pendelwinkel–Knickgelenk	5° nach jeder Seite
max. Betriebsdruck	180 bar



Arbeitshydraulik

Bauart	Zahnradpumpe und Druckabschneidung				
Filterung	Saugrücklaufilter im Hydrauliktank				
Steuerung	Einhebelsteuerung mit Liebherr-Bedienungshebel, hydraulisch vorgesteuert				
Hubkreis	Heben, Neutral, Senken				
	Schwimmstellung über Rastung des Liebherr-Bedienungshebels				
Kippkreis	Ankippen, Neutral, Auskippen				
	Ansteuerung einer Zusatzfunktion über die optionale „Komfortsteuerung“				
Zusatzhydraulik	3. Steuerkreis serienmäßig				
	L 506	L 507	L 508	L 509	L 510
Max. Fördermenge	65	65	93	93	93
Max. Betriebsdruck	210	230	190	190	210



Arbeitsausrüstung

Kinematik	kraftvolle Z-Kinematik mit serienmäßigen hydraulischem Schnellwechsler
Lagerstellen	gedrehte dickwandige Buchsen mit Schmiernuten



Fahrerkabine

Ausführung	elastisch auf dem Hinterwagen gelagerte, schallgedämmte ROPS/FOPS-Kabine. 2 Türen ausstellbar, linke Tür mit Schiebefenster, getönte Scheiben aus gehärtetem Einscheiben-Sicherheitsglas
	ROPS-Überschlagschutz nach DIN/ISO 3471/SAE 1040C
	FOPS-Steinschlagschutz nach DIN/ISO 3449/SAE J 231
	verstellbare Lenksäule ist als Option verfügbar
Fahrersitz	6-fach verstellbarer, schwingungsgedämpfter, auf das Fahrergewicht einstellbarer Fahrersitz
Heizung und Lüftung	Fahrerkabine mit Defroster, Frischluftfilter, Umluftsystem und Warmwasserheizung



Schallemission

ISO 6396	L_{pA} (in Fahrerkabine) = 70 dB(A)
2000/14/EG	L_{wA} (außen) = 99 dB(A)



Füllmengen

	L 506	L 507	L 508	L 509	L 510
Kraftstoff	180	80	80	80	80
Motoröl					
inklusive Filterwechsel	18,0	8,0	8,0	11,25	11,25
Kühlmittel	110,0	10,0	10,0	12,0	12,0
Vorderachse	16,1	6,1	6,1	9,2	9,2
Hinterachse	15,5	5,5	5,5	8,0	8,0
Fahrgetriebe	10,6	0,6	0,6	0,8	0,8
Hydrauliktank	155	55	55	80	80
Hydrauliksystem gesamt	190	90	90	100	100

Abmessungen

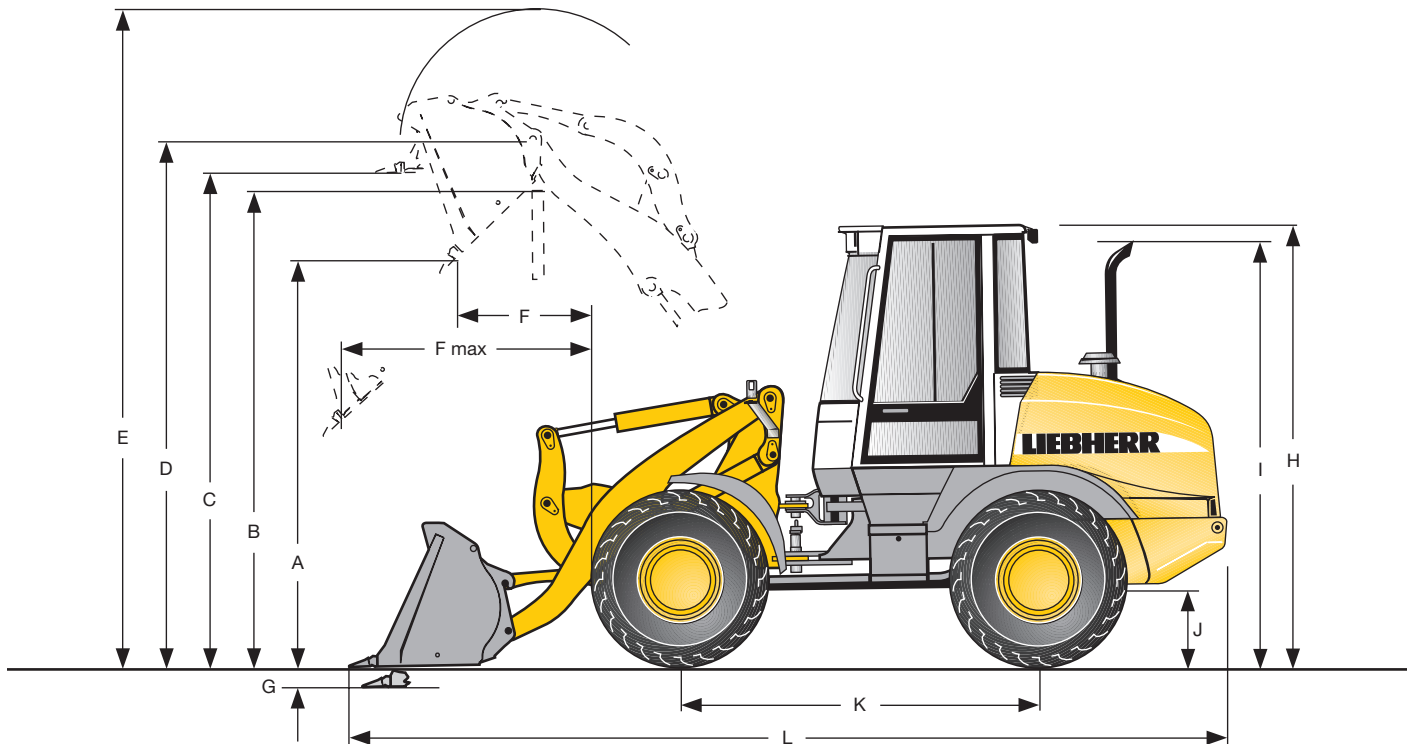

Ladeschaufeln

		L 506	L 507	L 508	L 509	L 510	
	Schaufelinhalt	m ³	0,8	0,9	1,0	1,1	1,2
	Schaufelbreite	mm	1900	2050	2100	2200	2330
	Spezifisches Materialgewicht	t/m ³	1,8	1,8	1,8	1,8	1,8
A	Schütthöhe bei max. Hubhöhe und 42° Auskippwinkel	mm	2550	2550	2555	2641	2676
B	Überschüttbare Höhe	mm	2872	2872	2896	3000	3035
C	Max. Höhe Schaufelboden	mm	3011	3011	3035	3139	3174
D	Max. Höhe Schaufeldrehpunkt	mm	3211	3211	3235	3339	3374
E	Max. Höhe Schaufeloberkante	mm	4040	4040	4115	4235	4270
F	Reichweite bei max. Hubhöhe und 42° Auskippwinkel	mm	818	818	817	909	874
F max.	Max Reichweite bei 42° Auskippwinkel	mm	1517	1517	1515	1640	1605
G	Schürftiefe	mm	80	80	56	95	60
H	Höhe über Kabine	mm	2725	2725	2749	2750	2785
I	Höhe über Auspuff	mm	2600	2600	2624	2625	2660
J	Bodenfreiheit	mm	295	295	319	335	370
K	Achsabstand	mm	2150	2150	2150	2300	2300
L	Gesamtlänge	mm	5295	5295	5371	5760	5760
	Wenderadius über Schaufelaußenkante	mm	3690	3755	3820	4150	4190
	Hubkraft (SAE)	kN	39	44	48	54	60
	Ausbrechkraft (SAE)	kN	43	48	49	55	62
	Kipplast gerade *	kg	3540	3836	4190	4645	5036
	Kipplast geknickt *	kg	3231	3501	3824	4225	4581
	Einsatzgewicht*	kg	5120	5240	5480	6080	6250
	Reifendimension		365/70R18	365/70R18	405/70R18	405/70R18	405/70R20

* Die angegebenen Werte gelten mit der oben angeführten Bereifung, inklusive aller Schmierstoffe, vollem Kraftstofftank, ROPS/FOPS-Kabine und Fahrer.

Reifendimension und Zusatzausrüstungen verändern Einsatzgewicht und Kipplast.

Ausrüstung

Leichtgutschaufel

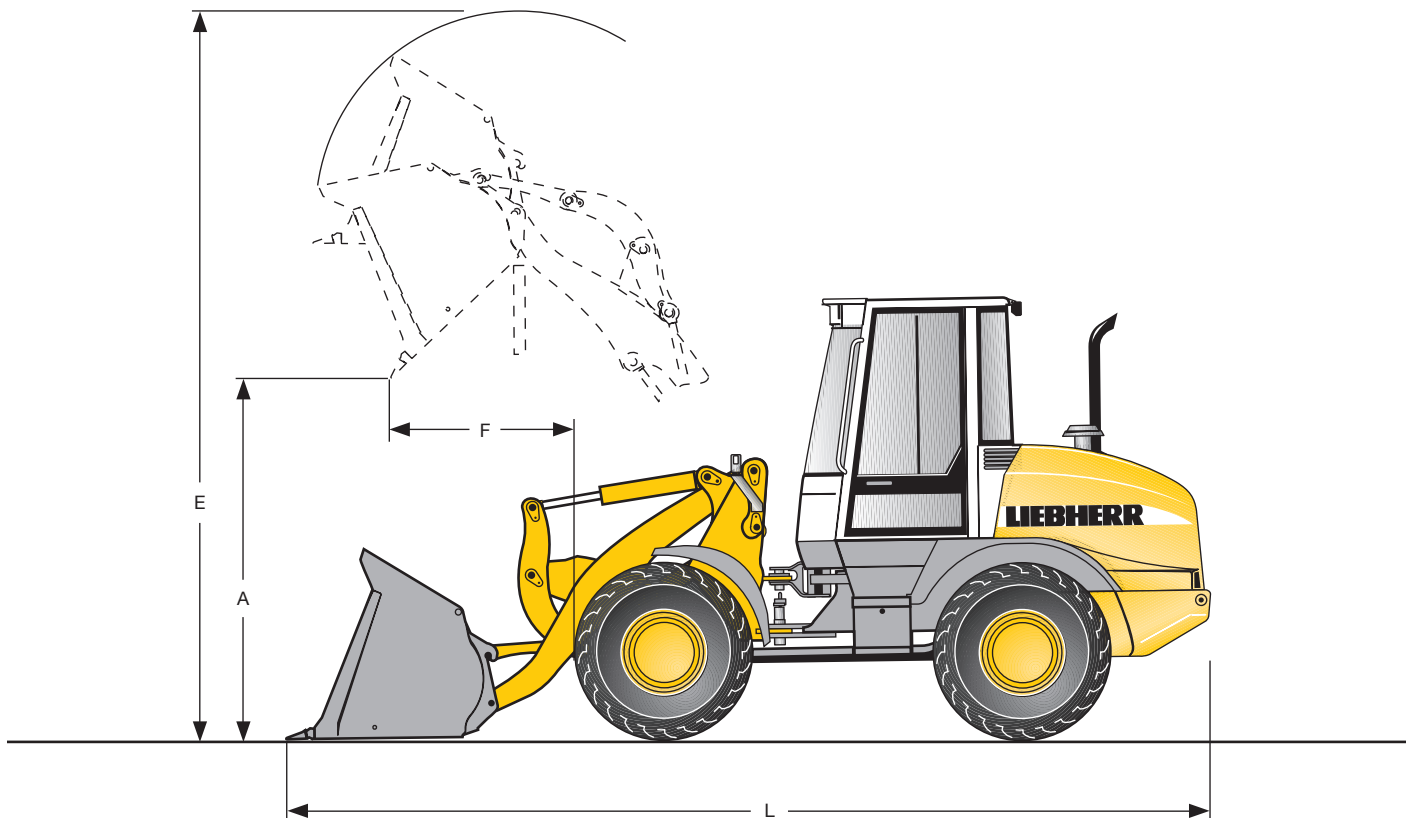

Leichtgutschaufel mit Unterschraubmesser

		L 506		L 507		L 508		L 509		L 510		
	Schaufelinhalt	m ³	1,1	1,6	1,2	1,6	1,2	1,6	1,6	2,0	1,6	2,0
	Schaufelbreite	mm	2330	2400	2330	2400	2330	2400	2400	2400	2400	2400
	Spezifisches Materialgewicht	t/m ³	1,4	0,9	1,4	1,0	1,5	1,1	1,4	1,0	1,4	1,1
A	Schütthöhe bei max. Hubhöhe	mm	2511	2420	2511	2420	2535	2444	2551	2460	2586	2495
E	Max. Höhe Schaufeloberkante	mm	4123	4196	4123	4196	4147	4220	4325	4474	4360	4511
F	Reichweite bei max. Hubhöhe	mm	866	890	866	890	842	866	937	1048	902	1013
L	Gesamtlänge	mm	5355	5410	5355	5410	5355	5410	5742	5882	5742	5882
	Kipplast gerade*	kg	3437	3329	3818	3702	4145	4026	4532	4470	4911	4846
	Kipplast geknickt*	kg	3137	3039	3485	3379	3783	3675	4123	4067	4468	4408
	Einsatzgewicht*	kg	5221	5311	5341	5417	5546	5622	6170	6186	6356	6372
	Reifendimension		365/70R18		365/70R18		405/70R18		405/70R18		405/70R18	

* Die angegebenen Werte gelten mit der oben angeführten Bereifung, inklusive aller Schmierstoffe, vollem Kraftstofftank, ROPS/FOPS-Kabine und Fahrer.

Reifendimension und Zusatzausrüstungen verändern Einsatzgewicht und Kipplast.

Ausrüstung

4 in 1 Schaufel

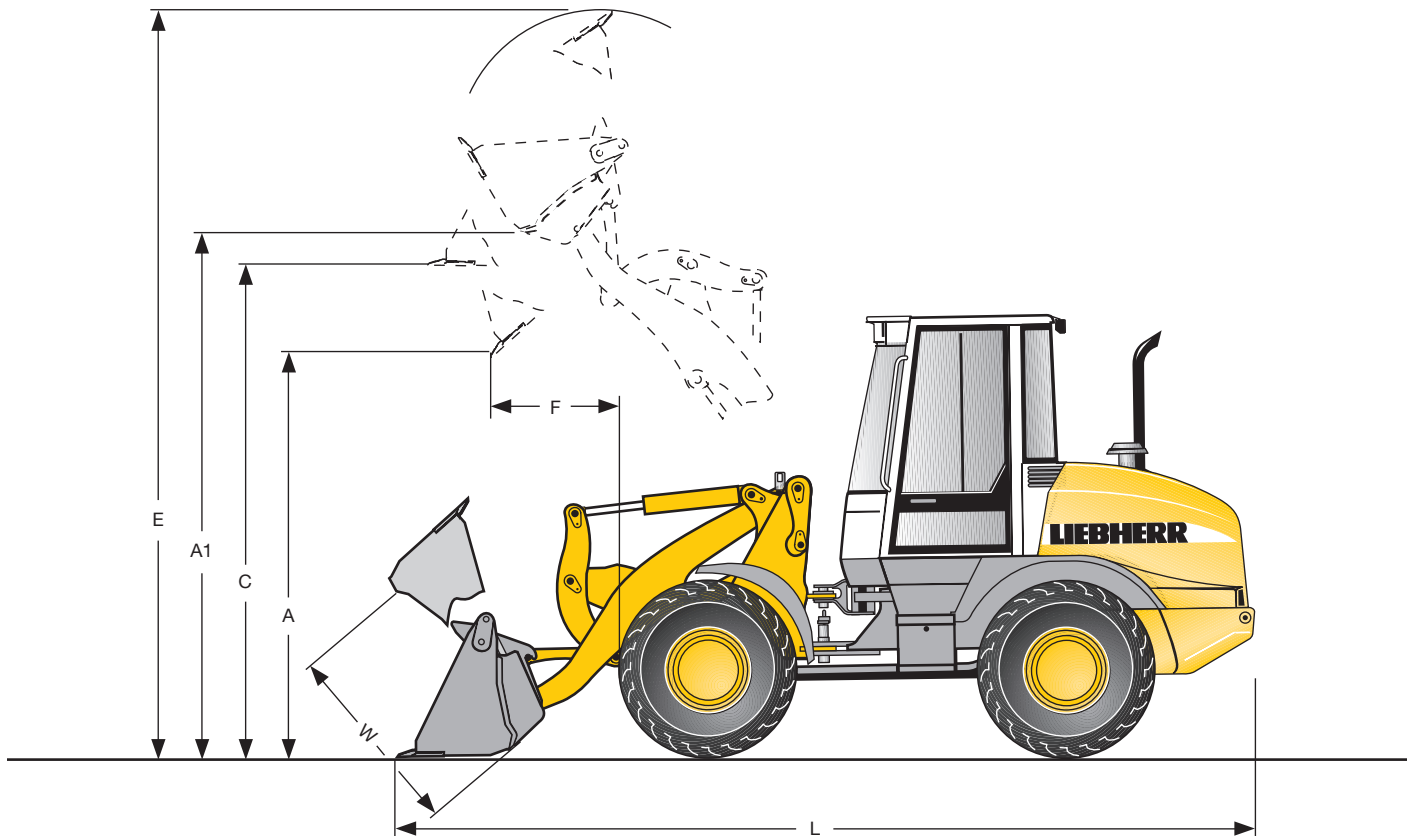

4 in 1 Schaufel

		L 506	L 507	L 508	L 509	L 510	
	Schaufelinhalt	m ³	0,7	0,8	0,9	1,0	1,1
	Schaufelbreite	mm	2100	2100	2100	2330	2330
	Spezifisches Materialgewicht	t/m ³	1,8	1,8	1,8	1,8	1,8
A	Schütthöhe bei max. Hubhöhe und 42° Auskippwinkel	mm	2577	2532	2556	2634	2669
A1	Max. Schütthöhe bei geöffneter Schaufelklappe	mm	3203	3203	3227	3356	3391
C	Max. Höhe Schaufelboden	mm	2946	2946	2970	3074	3109
E	Max. Höhe Schaufeloberkante	mm	4215	4714	4738	4895	4930
F	Reichweite bei max. Hubhöhe und 42° Auskippwinkel	mm	824	890	866	965	930
L	Gesamtlänge	mm	5310	5390	5390	5835	5835
W	Klappenöffnung	mm	1008	1008	1008	1008	1008
	Wenderadius über Schaufelaußenkante	mm	3870	3907	3907	4280	4280
	Kipplast gerade*	kg	3145	3427	3735	4227	4593
	Kipplast geknickt*	kg	2871	3128	3409	3846	4178
	Einsatzgewicht*	kg	5373	5499	5705	6307	6493
	Bereifung		365/70R18	365/70R18	405/70R18	405/70R18	405/70R20

* Die angegebenen Werte gelten mit der oben angeführten Bereifung, inklusive aller Schmierstoffe, vollem Kraftstofftank, ROPS/FOPS-Kabine und Fahrer.

Reifendimension und Zusatzausrüstungen verändern Einsatzgewicht und Kipplast.

Ausrüstung

Ladegabel

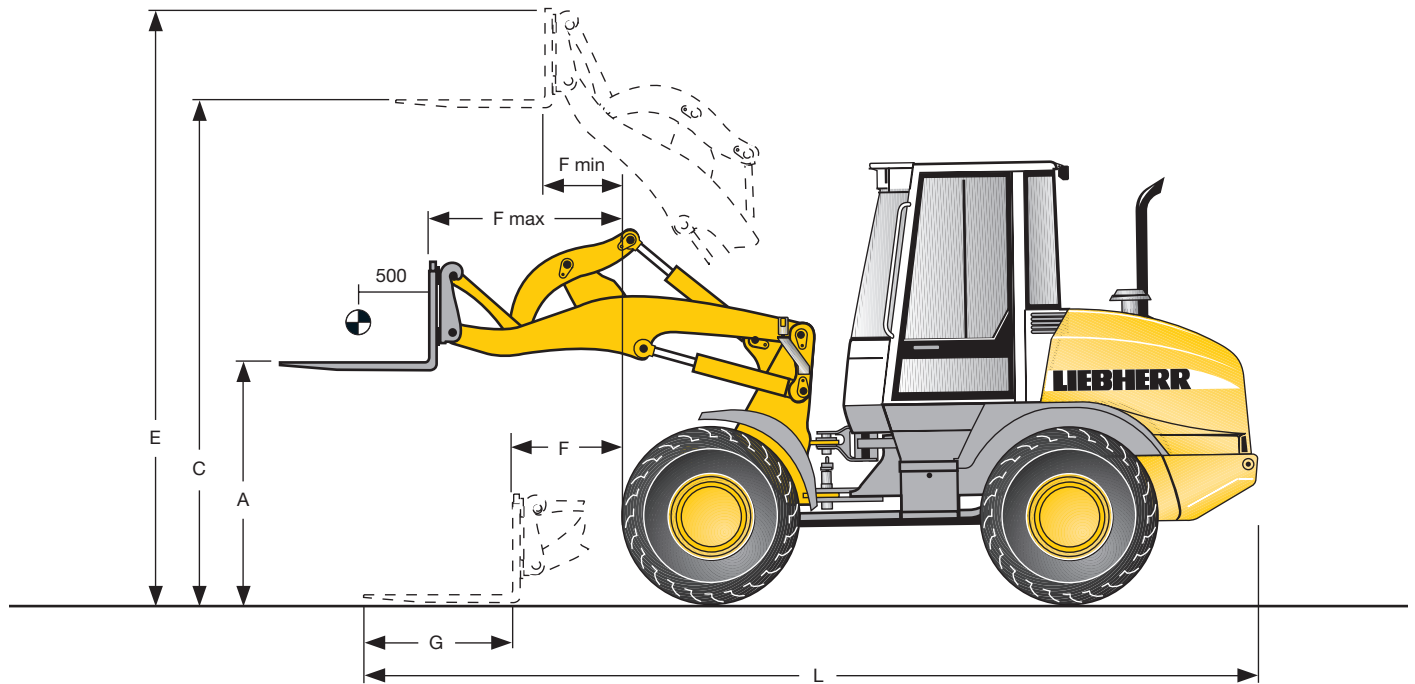

Ladegabel FEM II für Schnellwechseinrichtung

			L 506	L 507	L 508	L 509	L 510
A	Hubhöhe bei max. Reichweite	mm	1452	1452	1476	1515	1550
C	Max. Hubhöhe	mm	3039	3039	3063	3165	3200
E	Max. Höhe über Gabelträger	mm	3714	3714	3738	3840	3875
F	Reichweite Ladestellung	mm	741	741	693	775	740
F max.	Maximale Reichweite	mm	1258	1258	1210	1335	1300
F min.	Reichweite bei max. Hubhöhe	mm	550	550	502	595	560
G	Gabelzinkenlänge	mm	1200	1200	1200	1200	1200
L	Gesamtlänge Grundmaschine	mm	5805	5805	5805	6139	6139
	Kipplast gerade*	kg	2629	2905	3145	3573	3858
	Kipplast geknickt*	kg	2400	2652	2870	3250	3509
	Zulässige Nutzlast auf unebenem Gelände = 60 % der statischen Kipplast geknickt***	kg	1440	1591	1722	1950	2106
	Zulässige Nutzlast auf ebenem Gelände = 80 % der statischen Kipplast geknickt***	kg	1920	2121	2296	2600	2807
	Einsatzgewicht*	kg	5074	5170	5375	5923	6109
	Bereifung		365/70R18	365/70R18	405/70R18	405/70R18	405/70R20

* Die angegebenen Werte gelten mit der oben angeführten Bereifung, inklusive aller Schmierstoffe, vollem Kraftstofftank, ROPS/FOPS-Kabine und Fahrer.

Reifendimension und Zusatzausrüstungen verändern Einsatzgewicht und Kipplast.

*** Nach EN 474-3 und ISO 8313

Kipplast, warum ist sie wichtig?



Was ist Kipplast?

Die Last im Lastschwerpunkt der Ausrüstung, die den Radlader gerade über die Vorderachse zum Kippen bringt! Dabei befindet sich der Radlader in der statisch ungünstigsten Position, d. h. Hubgerüst in waagrechter Position bei voll eingeknicktem Radlader.

Die Nenn- oder Nutzlast.

Die Nennlast darf 50 % der geknickten Kipplast nicht überschreiten! Das entspricht einem Sicherheitsfaktor von 2,0.

Der maximal anbaubare Schaufelinhalt.

Der anbaubare Schaufelinhalt wird über die Kipplast und die Nennlast ermittelt!

$$\text{Nennlast} = \frac{\text{Kipplast geknickt}}{2}$$

$$\text{Schaufelinhalt} = \frac{\text{Nennlast (kg)}}{\text{spez. Materialgewicht (t/m}^3\text{)}}$$

Schüttgewichte und Richtwerte für den Schaufelfüllungsgrad

	t/m ³	%		t/m ³	%		t/m ³	%
Kies, feucht	1,9	105	Ton, natürlich	1,6	110	Granit	1,8	95
trocken	1,6	105	hart	1,4	110	Kalkstein,		
naß, 6–50 mm	2,0	105	breiig	1,65	105	hart	1,65	95
trocken, 6–50 mm	1,7	105	Ton und Kies,			weich	1,55	100
gebrochen, Split	1,5	100	trocken	1,4	110	Sandstein	1,6	100
Sand, trocken	1,5	110	naß	1,6	100	Schiefer	1,75	100
feucht	1,8	115	Erde, trocken	1,3	115	Bauxit	1,4	100
naß	1,9	110	naß ausgehoben	1,6	110	Gips, gebrochen	1,8	100
Kiessand,			Mutterboden	1,1	110	Koks	0,5	110
trocken	1,7	105	verwittertes Gestein			Schlacke, gebr.	1,8	100
naß	2,0	100	50 % Fels, 50 % Erde	1,7	100	Steinkohle	1,1	110
Sand und Ton	1,6	110	Basalt	1,95	100			

Die Liebherr Radlader

Stereolader



		L 506^{Stereo}	L 507^{Stereo}	L 508^{Stereo}	L 509^{Stereo}	L 510^{Stereo}	L 514
Kipplast	kg	3231	3501	3824	4225	4581	5305
Schaufelinhalt	m ³	0,8	0,9	1,0	1,1	1,2	1,5
Einsatzgewicht	kg	5120	5240	5480	6080	6250	7700
Motorleistung	kW/PS	42/58	46/63	46/63	54/74	58/79	72/98

Radlader



		L 524	L 534	L 538	L 544^{2plus2}
Kipplast	kg	7005	8625	9000	10600
Schaufelinhalt	m ³	2,0	2,4	2,5	3,0
Einsatzgewicht	kg	10100	12100	12380	15300
Motorleistung	kW/PS	81/110	100/136	100/136	121/165

Radlader



		L 554^{2plus2}	L 564^{2plus2}	L 574^{2plus2}	L 580^{2plus2}
Kipplast	kg	12270	15285	16690	17850
Schaufelinhalt	m ³	3,5	4,0	4,5	5,0
Einsatzgewicht	kg	17300	22450	24220	24740
Motorleistung	kW/PS	145/198	183/249	195/265	195/265

01.04

Bereifung



Dimension und Profilcode		Veränderung Einsatzgewicht kg	Lader-Breite über Reifen mm	Veränderung der Vertikalmaße mm	Einsatz
L 506^{Stereo}					
Bridgestone	365/80R20 VUT L2	77	1850	52	Kies, Asphalt
	405/70R20 VUT L2	125	1880	55	Sand, Kies, Asphalt
Dunlop	365/70R18 SPT9 L2	0	1850	0	Kies, Asphalt
	405/70R18 SPT9 L2	43	1880	23	Sand, Kies, Asphalt
	405/70R20 SPT9 L2	94	1880	49	Sand, Kies, Asphalt
Good Year	400/70R18 IT 520 L2	59	1880	15	Erdbau, Grünland
Michelin	375/75R20 XZSL L3	115	1875	43	Kies, Asphalt, Industrie
	405/70R20 XZSL L3	150	1880	41	Kies, Asphalt, Industrie
	405/70R20 XM27 L2	53	1890	41	Erdbau, Grünland
L 507^{Stereo}					
Bridgestone	365/80R20 VUT L2	77	1850	52	Kies, Asphalt
	405/70R20 VUT L2	125	1880	55	Sand, Kies, Asphalt
Dunlop	365/70R18 SPT9 L2	0	1850	0	Kies, Asphalt
	405/70R18 SPT9 L2	43	1880	23	Sand, Kies, Asphalt
	405/70R20 SPT9 L2	94	1880	49	Sand, Kies, Asphalt
Good Year	400/70R18 IT 520 L2	59	1880	15	Erdbau, Grünland
Michelin	375/75R20 XZSL L3	115	1875	43	Kies, Asphalt, Industrie
	405/70R20 XZSL L3	150	1880	41	Kies, Asphalt, Industrie
	405/70R20 XM27 L2	53	1890	41	Erdbau, Grünland
L 508^{Stereo}					
Bridgestone	405/70R20 VUT L2	83	1880	32	Sand, Kies, Asphalt
Dunlop	405/70R18 SPT9 L2	0	1880	0	Sand, Kies, Asphalt
	405/70R20 SPT9 L2	52	1880	26	Sand, Kies, Asphalt
Good Year	400/70R18 IT 520 L2	16	1880	- 10	Erdbau, Grünland
Michelin	405/70R20 XZSL L3	107	1880	18	Kies, Asphalt, Industrie
	405/70R20 XM 27 L2	11	1890	18	Erdbau, Grünland
L 509^{Stereo}					
Bridgestone	405/70R20 VUT L2	83	2070	32	Sand, Kies, Asphalt
Dunlop	405/70R18 SPT9 L2	0	2080	0	Sand, Kies, Asphalt
	405/70R20 SPT9 L2	52	2080	26	Sand, Kies, Asphalt
	455/70R20 SPT9 L2	126	2120	55	Sand, Kies, Asphalt
Good Year	400/70R18 IT 520 L2	16	2080	- 10	Erdbau, Grünland
Michelin	405/70R20 XZSL L3	107	2070	18	Kies, Asphalt, Industrie
	405/70R20 XM27 L2	11	2060	18	Erdbau, Grünland
	425/75R20 XZSL L3	119	2110	25	Kies, Asphalt, Industrie
L 510^{Stereo}					
Bridgestone	405/70R20 VUT L2	31	2070	6	Sand, Kies, Asphalt
Dunlop	405/70R18 SPT9 L2	- 52	2080	- 26	Sand, Kies, Asphalt
	405/70R20 SPT9 L2	0	2080	0	Sand, Kies, Asphalt
	455/70R20 SPT9 L2	74	2120	29	Sand, Kies, Asphalt
Good Year	400/70R18 IT 520 L2	- 36	2080	- 35	Erdbau, Grünland
Michelin	405/70R20 XZSL L3	56	2070	- 8	Kies, Asphalt, Industrie
	425/75R20 XZSL L3	67	2110	0	Kies, Asphalt, Industrie

Die Verwendung von Pannenschutz (Reifen-Ausschäumung) oder Reifenschutzketten ist mit Liebherr-Werk Bischofshofen abzustimmen.

Ausstattung



Grundgerät

	506	507	508	509	510
Liebherr-Fahrtrieb	•	•	•	•	•
Speeder – 30 km/h	•	•	•	•	•
20 km/h Begrenzung	-	+	-	+	-
Liebherr-Fahrschwingungs-Dämpfungs-Element	•	•	•	•	•
Fahrschwingungsdämpfungs-System	•	•	•	•	•
Fahrautomatik	•	•	•	•	•
Kick-Down-Funktion	-	-	-	-	-
elektronische Wegfahrsperr	•	•	•	•	•
kombinierte Inch-Bremseinrichtung	•	•	•	•	•
Lamellen-Selbstsperrdifferential in beiden Achsen	•	•	•	•	•
Luftfilteranlage, Vorabscheider und Haupt- und Sicherheitspatrone	•	•	•	•	•
Flusensieb für Kühler	+	+	+	+	+
Lüfterantrieb reversierbar	-	-	-	-	-
Notlenkanlage	•	•	•	•	•
Bio-Ölfüllung	+	+	+	+	+
Fahrscheinwerfer	•	•	•	•	•
Zwei Rückleuchten	•	•	•	•	•
2 Arbeitsscheinwerfer vorne	•	•	•	•	•
2 Arbeitsscheinwerfer hinten	+	+	+	+	+
Batterie Hauptschalter	•	•	•	•	•
Kaltstart-Vorglühanlage	•	•	•	•	•
Zugvorrichtung	•	•	•	•	•
Türen, Serviceklappe und Motorhaube abschließbar	•	•	•	•	•
Bordwerkzeug	•	•	•	•	•
zusätzlicher Werkzeugkasten Aufstiegsbereich	+	+	+	+	+
Staubfilterüberdruckanlage	+	+	+	+	+
Schutzbelüftungsanlage	+	+	+	+	+
Rundumkennleuchte	+	+	+	+	+
Rückfahrwarneinrichtung	+	+	+	+	+
Auspuff-Endrohr – polierte Edelstahlausführung	-	-	-	-	-
Dieselpartikelfilteranlage	+	+	+	+	+
automatische Zentralschmieranlage	+	+	+	+	+



Kabine

	506	507	508	509	510
abnehmbare Kabine	-	-	-	-	-
schallgedämmte ROPS/FOPS-Kabine	•	•	•	•	•
Joystick-Lenkung	-	-	-	-	-
2in1-Lenkung – umschaltbar	•	•	•	•	•
verstellbare Lenksäule – stufenlos	+	+	+	+	+
Warmwasserheizung mit Defrosteranlage und Umluftsystem	•	•	•	•	•
Liebherr-Bedienungshebel – stufenlos verstellbar	-	-	-	-	-
Klimaanlage	•	•	•	•	•
Liebherr-Fahrersitz, 6-fach verstellbar	•	•	•	•	•
luftgefederter Fahrersitz mit Sicherheitsgurt	+	+	+	+	+
Schiebefenster	•	•	•	•	•
Notausstieg	•	•	•	•	•
Kabinen-Bodenmatte	•	•	•	•	•
Scheibenwisch- und Waschanlage vorne/hinten	•	•	•	•	•
klappbare Außenspiegel	•	•	•	•	•
Rückspiegel innen	•	•	•	•	•
Sonnenblende	•	•	•	•	•
Flaschenhalterung	•	•	•	•	•
Kleiderhaken	•	•	•	•	•
Ablagekasten	•	•	•	•	•
Ablagefach	•	•	•	•	•
Steckdose	•	•	•	•	•
Aschenbecher	•	•	•	•	•
Hupe	•	•	•	•	•
Radioeinbau – vorbereitet	+	+	+	+	+
Radioanlage	+	+	+	+	+
Bordwerkzeug	•	•	•	•	•
Fahrerpaket	•	•	•	•	•



Instrumente für:

	506	507	508	509	510
Vorglühsystem – Dieselmotor	•	•	•	•	•
Motortemperatur	•	•	•	•	•
Kraftstoffvorrat	•	•	•	•	•
Betriebsstundenzähler	•	•	•	•	•
Fahrbereichsanzeige	•	•	•	•	•
Vorwärtsfahrt	•	•	•	•	•
Rückwärtsfahrt	•	•	•	•	•
Tacho – gültig für Speeder	•	•	•	•	•
Drehzahlmesser – gültig für Speeder	•	•	•	•	•
Uhr – gültig für Speeder	•	•	•	•	•
Sicherheitsgurt	-	-	-	-	-
Blinker	•	•	•	•	•
Fernlicht	•	•	•	•	•
Diagnose-System – gültig für Speeder	-	•	-	•	-



Warnleuchten für:

	506	507	508	509	510
Motoröldruck	•	•	•	•	•
Motorüberhitzung	•	•	•	•	•
Feststellbremse	•	•	•	•	•
Hydrauliköltemperatur	•	•	•	•	•
Luftfilterverschmutzung	•	•	•	•	•
Batterieaufladung	•	•	•	•	•
Durchflußanzeige für Notlenkung	-	-	-	-	-
Straßenfahrt	-	-	-	-	-



Akustische Warnung für:

	506	507	508	509	510
Motoröldruck	•	•	•	•	•
Motorüberhitzung	•	•	•	•	•
Hydraulikölüberhitzung	•	•	•	•	•
Notlenkung	•	•	•	•	•



Funktionstaster für:

	506	507	508	509	510
Fahrbereichwahl	•	•	•	•	•
Klimaanlage	+	+	+	+	+
Warnblinkanlage	•	•	•	•	•
Feststellbremse – gültig für Speeder	-	•	-	•	-
Fahrschwingungsdämpfer	+	+	+	+	+
Schaufelrückführung	+	+	+	+	+
Zusatzhydraulik	-	-	-	-	-
Schwimmstellung	•	•	•	•	•
Fahrscheinwerfer	•	•	•	•	•
Arbeitsscheinwerfer vorne	•	•	•	•	•
Arbeitsscheinwerfer hinten	+	+	+	+	+
Straßenfahrt	•	•	•	•	•
Scheibenwisch- und Waschanlage hinten	•	•	•	•	•
Rundumkennleuchte	+	+	+	+	+
Mode-Taste Geschwindigkeit-Betriebsstd.-Uhr – gültig für Speeder	-	•	-	•	-
Gebläse	•	•	•	•	•
Heizung	-	-	-	-	-



Drehschalter für:

	506	507	508	509	510
Gebläse	•	•	•	•	•
Heizung	•	•	•	•	•



Ausrüstung

	506	507	508	509	510
Z-Kinematik	•	•	•	•	•
Parallel-Kinematik	-	-	-	-	-
hydraulische Vorsteuerung der Arbeitshydraulik	•	•	•	•	•
automatische Schaufelrückführung – einstellbar	+	+	+	+	+
Schwimmstellung	•	•	•	•	•
Ladeschaufeln mit und ohne Zähne, bzw. Unterschraubmesser	•	•	•	•	•
Hochkippschaufel	•	•	•	•	•
Leichtgutschaufel	•	•	•	•	•
Gabelträger und Gabelzinken	•	•	•	•	•
hydraulische Schnellwechseinrichtung	•	•	•	•	•
3. hydraulischer Steuerkreis	+	+	+	+	+
3. und 4. hydraulischer Steuerkreis	+	+	+	+	+
Komfortsteuerung	+	+	+	+	+
länderspezifische Ausführungen	+	+	+	+	+

• = Standard, + = Option, - = nicht erhältlich

Alle Abbildungen und Daten können von der Standardausführung abweichen. Änderungen vorbehalten.



Die ganze Welt der Erdbewegung.



Für Ihren Erfolg im Bereich Erdbewegung bietet Liebherr ein umfangreiches Programm von Hydraulikbaggern, Planier- und Laderaupen, Radladern und Muldenkippern. Alle News und alle technischen Infos zum Erdbewegungs-Programm von Liebherr finden Sie unter

www.liebherr.com



Liebherr-Werk Bischofshofen GmbH
Postfach 49, A-5500 Bischofshofen
☎ +43 (0)6462 888-0, Fax +43 (0)6462 888-385
www.liebherr.com, E-Mail: info@lbh.liebherr.com